

PLAN DE USO Y GESTIÓN
DEL SUELO DEL CANTÓN

PE JO



PUGS

2020.2032



ESPEJ -

ESPEJO

CRÉDITOS



CONCEJO MUNICIPAL

Ing. Arnaldo Cuacés Quelal
ALCALDE DE ESPEJO

Lic. Carlos Alfonso Benavides
Herrería
VICEALCALDE

Dr. Byron Rodrigo Chugá Mayanguer
Lic. José Luís Cuaical Morillo
Ing. Santiago Paúl Ibjés Andrade
Ing. Ignacio David Ménde Chauca
CONCEJALES

CONSEJO DE PLANIFICACIÓN

Lic. José Luís Cuaical Morillo
DELEGADO DE CONCEJO

Ing. Paola Camacás
Ing. Emersón Bravo
Ing. Homero Sánchez
DELEGADOS ALCALDÍA

Ing. Patricio Ponce
Sra. Gabriela Chicas
Sr. José Benavides
REPRESENTANTES CIUDADANÍA

Ing. Manuel Torres
DELEGADO GAD PARROQUIALES

DIRECCIÓN DE PLANIFICACIÓN

Arq. Mariana Bastidas
DIRECTORA DE PLANIFICACIÓN

Arq. Franklin Cadena
JEFE DE PLANIFICACIÓN

CONSULTORIA

Wilmer Rafael Villarroel Ocaña, Arq.
CONSULTOR/ COORDINADOR DE PROYECTO

Israel Jacobo Guerrero Castillo, Arq.
Arq. Luis Eduardo Garcés Fierro
ANALISTAS DE PLANIFICACIÓN Y
ORDENAMIENTO TERRITORIAL

Ing. Jessika Yahaira Yandún Landázuri
Ing. Johnny Ismael Calazacón Aguavil
ANALISTAS CARTOGRAFICOS

Dr. Wilson Oswaldo Aguilar Peñaranda
ANALISTA LEGAL

Ing. Gabriela Indira Loayza Cabrera
Ec. Ibett Carolina Chuquimarca Erazo
ANALISTAS ECONOMICO-SOCIALES

Ing. Jonathan Patricio Parra Ninagualpa
Ing. Alba Tatiana Tibanquiza Cauja
ANALISTAS VIALES / INFRAESTRUCTURA

Arq. Marlon Fernando Gudiño Rivera
Arq. Jhonny David Coveña Coveña
Ing. Byron Bayardo Casco Cacuango
Ing. María José Armas Caisa
Tnlg. Denesis Nathaly Moreira Zambrano
Tnlg. Gabriela del Rocío Vallejos Burbano
Sr. Oscar Rolando Delgado Cuero
Sr. Luis Enrique Rodas Robles
Sr. Cristian Paúl Moposita Salas
EQUIPO DE RELEVAMIENTO EN CAMPO



ESPEJO

PRESENTACIÓN



El Gobierno Autónomo Descentralizado Municipal de Espejo en el marco de cumplimiento de la Constitución de República del Ecuador del 2008, del Código Orgánico de Organización Territorial, Autonomías y Descentralización; del Código de Planificación y Finanzas Públicas, y la Ley Orgánica de Ordenamiento Territorial, Uso y Gestión de Suelo; en la actualidad, viene realizando un proceso oportuno de actualización y adecuación de la normativa local y "los instrumentos de planificación urbana y rural territorial" para el Desarrollo y el Ordenamiento Territorial, uno de ellos es el Plan de Usos y Gestión del Suelo del cantón Espejo, antes denominado Plan Regulador.

El PUGS establece las políticas y actuaciones que propenden a la recuperación del espacio público para usos colectivos, para contar con un equipamiento urbano y rural, la salvaguardia del patrimonio cultural y natural colectivo, la integración funcional y armónica de los usos de suelo, la implementación de infraestructura de servicios y la generación de vivienda de interés social, todo esto ligado directamente con instrumentos legales y operativos de actuación como componente integral y fundamental del Plan de Desarrollo y Ordenamiento Territorial de manera articulada con la planificación nacional, provincial, parroquial y, considerando que está en una zona de frontera con el Plan Binacional de Integración Desarrollo Fronterizo y de Reparación Social.

La actualización de la normativa le permite al Gobierno Autónomo Descentralizado Municipal de Espejo tener un panorama real de la situación actual de los asentamientos humanos, la exposición a los riesgos, las condiciones del medio ambiente, las relaciones urbano-rurales, entre otros, la tendencia del modelo actual de manejo del territorio y del modelo deseado del territorio; generar una serie de acciones encaminadas a la ocupación racionalizada, la preservación y recuperación del suelo urbano y rural, mitigar los efectos del cambio climático y tomar decisiones en la gestión de forma eficiente, efectiva, equitativa en los derechos de la ciudadanía que garantice el cumplimiento del derecho a la ciudad y a un hábitat sostenible, identificando las condiciones sociales, generando actividades productivas y fuentes de trabajo, construyendo infraestructura física y social que mejore la calidad de vida de la población.

Arnaldo Cuacés Quelal

ALCALDE DE ESPEJO

ADMINISTRACIÓN 2019-2023



ESPEJO

TABLA DE CONTENIDO		
CRÉDITOS.....		1
PRESENTACIÓN.....		3
1. COMPONENTE ESTRUCTURANTE.....		16
1.1. ANÁLISIS DE LA EXTENSIÓN DE LOS ASENTAMIENTOS HUMANOSCONCENTRADOS.....		16
1.1.1. Límites urbanos actuales.....		16
1.1.2. Zonas normativas vigentes.....		20
1.1.3. Ocupación del suelo.....		21
1.1.3.1. Niveles de ocupación de suelo del límite urbano actual.....		21
1.1.3.2. Análisis y cálculo del área vacante del límite urbano actual.....		35
1.1.4. Edificabilidad.....		40
1.1.4.1. Índice de edificabilidad del límite urbano actual.....		40
1.1.4.2. Análisis y cálculo del área por edificar del límite urbano actual.....		41
1.1.5. Capacidad receptiva actual y potencial.....		60
1.1.6. Proyección poblacional y densidades proyectadas.....		62
1.1.7. Compacidad.....		63
1.1.8. Uso de suelo actual y conflictos.....		65
1.2. ANÁLISIS DE LOS SISTEMAS PÚBLICOS DE SOPORTE.....		71
1.2.1. Agua Potable.....		71
1.2.2. Alcantarillado.....		76
1.2.3. Energía Eléctrica.....		82
1.2.4. Alumbrado público.....		88
1.2.5. Recolección de desechos sólidos.....		93
1.2.6. Barrido de calles.....		98
1.2.7. Transporte Público.....		103
1.2.8. Telefonía fija.....		108
1.2.9. Internet.....		113
1.2.10. TV Cable.....		118
1.2.11. Equipamientos.....		123
1.2.12. Áreas verdes y espacios públicos.....		154
1.2.13. Vialidad Urbana.....		158
1.2.13.1. Jerarquización vial urbana.....		158
1.2.13.2. Estado de vías y capa de rodadura.....		164
1.2.13.3. Superficie vial urbana.....		181
1.2.14. Vialidad rural.....		182
1.2.14.1. Jerarquía rural.....		182
1.2.14.2. Capa de Rodadura.....		183
1.2.14.3. Estado de capa de rodadura.....		186
1.3. MODELO DE CIUDAD Y DESARROLLO URBANO-RURAL.....		191
1.3.1. Visión de desarrollo urbano-rural.....		191
1.3.2. Objetivos estratégicos de uso y gestión del suelo a largo plazo.....		191
1.4. ANÁLISIS E INTERPRETACIÓN DE LA ESTRUCTURA URBANO-RURAL.....		193
1.4.1. Análisis de rendimiento urbano.....		193
1.4.2. Análisis tipomorfológico urbano y rural.....		196
1.4.2.1. Análisis Morfológico urbano: vías, manzanas, parcelas, edificaciones.....		196
1.4.2.1.1. Morfología de manzanas por tamaño.....		196
1.4.2.1.2. Morfología de manzanas por forma.....		201
1.4.2.1.3. Morfología de lotes por tamaño.....		206
1.4.2.1.4. Morfología de lotes por forma.....		211
1.4.2.1.5. Morfología de edificaciones, altura de edificación.....		216
1.4.2.1.6. Morfología de edificaciones, forma de ocupación.....		220
1.4.2.1.7. Morfología vial.....		225
1.4.2.2. Análisis Morfológico rural.....		234
1.4.2.2.1. Categorías de ordenamiento territorial (COT).....		234
1.4.2.2.2. Morfología de lotes por tamaño.....		236
1.4.2.2.3. Morfología de vías rural.....		238
1.4.2.3. Zona de amenazas naturales en suelo urbano y rural.....		240
1.4.2.3.1. Zonas de amenazas a movimientos en masa El Ángel.....		242
1.4.2.3.2. Zonas de amenaza por inundaciones- Gualchán.....		244
1.4.2.3.3. Zonas de amenaza por inundaciones en San Isidro.....		245
1.4.2.3.4. Pendientes - El Ángel.....		246
1.4.2.3.5. Formaciones geológicas - San Isidro.....		248
1.4.2.4. Síntesis tipomorfológica.....		248
1.4.3. Definición del límite urbano.....		251
1.4.4. Clasificación del suelo.....		259
1.4.5. Subclasificación del suelo.....		260
1.4.5.1. Subclasificación del suelo rural.....		260
1.4.5.2. Subclasificación del suelo urbano.....		262
1.4.5.3. Resumen de Subclasificación del suelo.....		262
2. COMPONENTE URBANÍSTICO.....	¡Error!	Marcador no definido.
2.1. DETERMINACIÓN DE LOS POLÍGONOS DE INTERVENCIÓN (PIT).....	¡Error!	Marcador no definido.
2.1.1. Caracterización de edificabilidad.....	¡Error!	Marcador no definido.
2.1.1.1. Déficit cualitativo de vivienda.....	¡Error!	Marcador no definido.

2.1.1.2.	Estado de edificaciones.....	Error	Marcador no definido.
2.1.1.3.	Patrimonio material arquitectónico/arqueológico.....	Error	Marcador no definido.
2.1.2.	Caracterización social.....	Error	Marcador no definido.
2.1.2.1.	Economía familiar.....	Error	Marcador no definido.
2.1.2.1.1.	Fuente de ingresos.....	Error	Marcador no definido.
2.1.2.1.2.	Estructura fija del gasto en bienes y servicios - ahorro.....	Error	Marcador no definido.
2.1.2.2.	Organizaciones sociales.....	Error	Marcador no definido.
2.1.2.3.	Grupos de Atención Prioritaria (GAP).....	Error	Marcador no definido.
2.1.2.3.1.	Personas con discapacidad.....	Error	Marcador no definido.
2.1.2.3.2.	Niñas, niños y adolescentes.....	Error	Marcador no definido.
2.1.2.3.3.	Adultos mayores.....	Error	Marcador no definido.
2.1.2.3.4.	Servicios sociales existentes en el territorio.....	Error	Marcador no definido.
2.1.2.4.	Composición étnica, étnica y género.....	Error	Marcador no definido.
2.1.2.4.1.	Crecimiento poblacional.....	Error	Marcador no definido.
2.1.2.4.2.	Población por sexo.....	Error	Marcador no definido.
2.1.2.4.3.	Análisis por grupos etarios.....	Error	Marcador no definido.
2.1.2.4.4.	Autoidentificación étnica por sexo.....	Error	Marcador no definido.
2.1.2.5.	Manifestaciones culturales y patrimonio inmaterial.....	Error	Marcador no definido.
2.1.3.	Caracterización económico-productiva.....	Error	Marcador no definido.
2.1.3.1.	Identificación, cuantificación y caracterización de sectores y actividades económicas-productivas.....	Error	Marcador no definido.
	¡Error! Marcador no definido.		
2.1.3.2.	Usos de suelo/vocación productiva.....	Erro	Marcador no definido.
2.1.3.2.1.	Unidades Productivas Familiares.....	Erro	Marcador no definido.
2.1.3.3.	Mercado de suelo e inmobiliario.....	Erro	Marcador no definido.
2.1.3.4.	Industrias.....	Erro	Marcador no definido.
2.1.4.	Caracterización paisajística-ambiental.....	Erro	Marcador no definido.
2.1.4.1.	Fuentes de contaminación ambiental y paisajística.....	Erro	Marcador no definido.
2.1.4.2.	Imagen urbana.....	Erro	Marcador no definido.
2.1.5.	Caracterización legal.....	Erro	Marcador no definido.
2.1.5.1.	Análisis de tenencia y estructura de propiedad.....	Erro	Marcador no definido.
2.1.5.2.	Análisis de formalidad e informalidad.....	Erro	Marcador no definido.
2.2.	DETERMINACIÓN DE TRATAMIENTOS URBANÍSTICOS.....	Erro	Marcador no definido.
2.2.1.	Tratamientos de suelo rural.....	Erro	Marcador no definido.
2.2.2.	Tratamientos en suelo urbano.....	Erro	Marcador no definido.
2.3.	DETERMINACIÓN DE APROVECHAMIENTOS URBANÍSTICOS.....	Erro	Marcador no definido.
2.3.1.	Usos de suelo.....	Erro	Marcador no definido.
2.3.1.1.	Uso residencial (R).....	Erro	Marcador no definido.
2.3.1.2.	Uso comercial y de servicios (C).....	Erro	Marcador no definido.
2.3.1.3.	Uso múltiple (M).....	Erro	Marcador no definido.
2.3.1.4.	Uso industrial (I).....	Erro	Marcador no definido.
2.3.1.5.	Uso equipamiento (E).....	Erro	Marcador no definido.
2.3.1.6.	Uso patrimonial (H).....	Erro	Marcador no definido.
2.3.1.7.	Uso agropecuario (AG).....	Erro	Marcador no definido.
2.3.1.8.	Uso forestal (F).....	Erro	Marcador no definido.
2.3.1.9.	Uso de protección ecológica (Q).....	Erro	Marcador no definido.
2.3.1.10.	Uso de protección de riesgos (PR).....	Erro	Marcador no definido.
2.3.1.11.	Compatibilidad de los usos de suelo.....	Erro	Marcador no definido.
2.3.2.	Ocupación del suelo.....	Erro	Marcador no definido.
2.3.2.1.	Forma de ocupación y retiros.....	Erro	Marcador no definido.
2.3.2.2.	Fraccionamiento del suelo.....	Erro	Marcador no definido.
2.3.2.3.	Coefficientes de ocupación del suelo.....	Erro	Marcador no definido.
2.3.2.4.	Edificabilidad.....	Erro	Marcador no definido.
2.3.2.5.	Capacidad receptiva propuesta.....	Erro	Marcador no definido.
2.3.2.6.	Proyección poblacional, densidades proyectadas y densidades propuestas. ¡E	erro!	Marcador no
	definido.		
2.4.	ZONIFICACIÓN, SÍNTESIS DE APROVECHAMIENTOS URBANÍSTICOS.....	Erro	Marcador no definido.
2.4.1.	Zonificación individualizada por PIT.....	Erro	Marcador no definido.
2.5.	ESTÁNDARES URBANÍSTICOS ESPECÍFICOS.....	Erro	Marcador no definido.
2.5.1.	Suelo destinado a equipamientos urbanos.....	Erro	Marcador no definido.
2.5.1.1.	Salud.....	Erro	Marcador no definido.
2.5.1.2.	Parques y plazas.....	Erro	Marcador no definido.
2.5.1.3.	Bienestar Social.....	Erro	Marcador no definido.
2.5.2.	Determinación de propuesta de la infraestructura.....	Erro	Marcador no definido.
2.5.2.1.	Red de agua potable propuesta.....	Erro	Marcador no definido.
2.5.2.1.1.	Costo de ejecución de propuesta de agua potable.....	Erro	Marcador no definido.
2.5.2.1.2.	Abastecimiento de agua potable.....	Erro	Marcador no definido.
2.5.2.1.3.	Calidad del agua.....	Erro	Marcador no definido.
2.5.2.2.	Red de alcantarillado propuesta.....	Erro	Marcador no definido.
2.5.2.2.1.	Costo de implementación de propuesta de red de alcantarillado.....	Erro	Marcador no definido.
2.5.2.2.2.	Aguas Residuales.....	Erro	Marcador no definido.
2.5.2.3.	Red de energía eléctrica propuesta.....	Erro	Marcador no definido.
2.5.2.4.	Red de alumbrado público propuesta.....	Erro	Marcador no definido.
2.5.3.	Determinación de sistema vial jerarquizado.....	Erro	Marcador no definido.
2.5.3.1.	Red vial urbana.....	Erro	Marcador no definido.

ESPEJO

2.5.3.1.1. Propuesta de red vial.....	¡Error!	Marcador	no definido.
2.5.3.1.2. Jerarquización vial urbana.....	¡Error!	Marcador	no definido.
2.5.3.2. Red vial rural.....	¡Error!	Marcador	no definido.
2.5.3.2.1. Propuesta de red vial rural.....	¡Error!	Marcador	no definido.
2.5.3.3. Jerarquización vial rural.....	¡Error!	Marcador	no definido.
2.5.4. Determinación de suelo para VIS, zonas especiales de interés social .	¡Error!	Marcador	no definido.
3. HERRAMIENTAS DE GESTIÓN.....	¡Error!	Marcador	no definido.
3.1. DISTRIBUCIÓN EQUITATIVA DE LAS CARGAS Y LOS BENEFICIOS.....	¡Error!	Marcador	no definido.
3.1.1. Unidades de actuación urbanística.....	¡Error!	Marcador	no definido.
3.2. INTERVENCIÓN EN LA MORFOLOGÍA URBANA Y ESTRUCTURA PREDIAL..	¡Error!	Marcador	no definido.
3.2.1. Reajuste de terrenos.....	¡Error!	Marcador	no definido.
3.2.2. Integración inmobiliaria (integración parcelaria).....	¡Error!	Marcador	no definido.
3.2.3. Cooperación entre partícipes.....	¡Error!	Marcador	no definido.
3.3. REGULACIÓN DEL MERCADO DE SUELO.....	¡Error!	Marcador	no definido.
3.3.1. Derecho de adquisición preferente.....	¡Error!	Marcador	no definido.
3.3.2. Declaración de desarrollo y construcción prioritaria.....	¡Error!	Marcador	no definido.
3.3.3. Declaración de zona de interés social.....	¡Error!	Marcador	no definido.
3.3.4. Anuncio del proyecto.....	¡Error!	Marcador	no definido.
3.3.5. Afectaciones.....	¡Error!	Marcador	no definido.
3.3.6. Derecho de superficie.....	¡Error!	Marcador	no definido.
3.3.7. Banco de suelo.....	¡Error!	Marcador	no definido.
3.4. FINANCIAMIENTO DEL DESARROLLO URBANO.....	¡Error!	Marcador	no definido.
3.4.1. Concesión onerosa de derechos (COD).....	¡Error!	Marcador	no definido.
3.4.1.1. Cambio de suelo rural a urbano.....	¡Error!	Marcador	no definido.
3.4.1.2. Cambio de uso de suelo en el área urbana.....	¡Error!	Marcador	no definido.
3.4.1.3. Autorización de incremento de suelo.....	¡Error!	Marcador	no definido.
3.4.1.4. Autorización de mayor aprovechamiento en suelo rural.....	¡Error!	Marcador	no definido.
3.5. GESTIÓN DEL SUELO DE LOS ASENTAMIENTOS DE HECHO.....	¡Error!	Marcador	no definido.
3.5.1. Declaratoria de regularización prioritaria.....	¡Error!	Marcador	no definido.
3.6. OTRAS HERRAMIENTAS DE GESTIÓN.....	¡Error!	Marcador	no definido.
4. ANEXOS.....	¡Error!	Marcador	no definido.
4.1. ANEXOS DEL COMPONENTE ESTRUCTURANTE.....	¡Error!	Marcador	no definido.
4.2. ANEXOS DEL COMPONENTE URBANÍSTICO.....	¡Error!	Marcador	no definido.
BIBLIOGRAFÍA.....	¡Error!	Marcador	no definido.

ÍNDICE DE TABLAS

Tabla 1. Extensión de los asentamientos humanos concentrados.....	16
Tabla 2. Zonificación de polígonos normativos.....	20
Tabla 3. Nivel de ocupación de suelo del límite urbano actual.....	22
Tabla 4. Nivel de Ocupación de suelo del límite urbano actual en el Cantón Espejo.....	23
Tabla 5 . Predios ocupados y vacantes en la zona urbana del cantón Espejo.....	36
Tabla 6. Índices de edificabilidad del límite urbano.....	40
Tabla 7. Análisis y cálculo del área por edificar en el Cantón Espejo.....	41
Tabla 8. Capacidad receptiva.....	61
Tabla 9. Población y densidades proyectadas - Área urbana manzanas.....	62
Tabla 10. Población y densidades proyectadas - Área urbana y rural.....	63
Tabla 11. Uso de suelo actual en el área urbana.....	66
Tabla 12. Disponibilidad de agua potable.....	71
Tabla 13. Red de agua potable.....	72
Tabla 14. Disponibilidad del servicio de alcantarillado.....	76
Tabla 15. Disponibilidad de alcantarillado de zonas urbanas a nivel cantonal.....	78
Tabla 16. Disponibilidad de energía eléctrica.....	83
Tabla 17. Disponibilidad de energía eléctrica a nivel cantonal.....	84
Tabla 18. Disponibilidad de alumbrado público.....	88
Tabla 19. Disponibilidad de recolección de desechos sólidos.....	93
Tabla 20. Disponibilidad de barrido de calles.....	98
Tabla 21. Disponibilidad de transporte público.....	103
Tabla 22. Disponibilidad de telefonía fija.....	108
Tabla 23. Disponibilidad de Internet.....	113
Tabla 24. Disponibilidad de Tv Cable.....	118
Tabla 25. Equipamiento El Ángel - Cabecera cantonal.....	124
Tabla 26. Equipamiento San Isidro - Cabecera parroquial.....	128
Tabla 27. Equipamiento La Libertad - Cabecera parroquial.....	129
Tabla 28. Equipamiento Gualchán.....	130
Tabla 29. Índice verde urbano.....	154
Tabla 30. Espacios públicos.....	154
Tabla 31. Áreas verdes.....	155
Tabla 32. Jerarquización urbana cantonal.....	158
Tabla 33. Jerarquización urbana sectores El Ángel/ 27 de Septiembre.....	158
Tabla 34. Jerarquización vial del cantón El Ángel.....	159
Tabla 35. Red vial urbana cantonal.....	164
Tabla 36. Estado de capa de rodadura urbana cantonal.....	165
Tabla 37. Estado de capa de rodadura El Ángel-27 de Septiembre.....	165

ESPEJO

Tabla 38. Estado capa de rodadura zonas urbanas.....	
Tabla 39. Materiales de capa de rodadura urbana cantonal	
Tabla 40. Material/Estado vialidad urbana cantonal.....	
Tabla 41. Vialidad urbana El Ángel-27 de Septiembre.....	169
Tabla 42. Estado y material de vías urbanas.....	172
Tabla 43. Superficie vial urbana.....	181
Tabla 44. Jerarquía rural cantonal.....	182
Tabla 45. Jerarquía rural por UGH.....	183
Tabla 46. Porcentaje de vías rurales.....	183
Tabla 47. Material capa de rodadura vías rurales.....	184
Tabla 48. Capa de rodadura parroquial.....	185
Tabla 49. Estado capa de rodadura.....	186
Tabla 50. Estado capa de rodadura por UGH.....	186
Tabla 51. Rendimiento urbano.....	193
Tabla 52. Análisis de rendimiento urbano.....	194
Tabla 53 . Morfología de manzanas por tamaño en el área urbana del cantón. ...	197
Tabla 54 . Morfología de manzanas por forma en el área urbana del cantón.....	201
Tabla 55. Morfología de lotes por tamaño.....	207
Tabla 56 . Morfología de Lotes por forma en suelo urbano del cantón.....	211
Tabla 57. Altura de edificación por número de pisos.....	216
Tabla 58. Forma de ocupación.....	221
Tabla 59. Secciones predominantes vialidad urbana.....	225
Tabla 60. Categorías de ordenamiento territorial.....	234
Tabla 61. Zonas agroecológicas en el cantón Espejo.....	236
Tabla 62. Anchos vías rurales.....	238
Tabla 63. Zonas de amenazas naturales.....	240
Tabla 64. Zonas de amenaza a movimiento en masa.....	242
Tabla 65. Zona de amenaza a inundación Gualchán.....	245
Tabla 66. Zona de amenazas a inundaciones San Isidro.....	246
Tabla 67. Zona de amenazas por pendientes El Ángel.....	247
Tabla 68. Descripción de variables.....	248
Tabla 69. Síntesis tipomorfológica.....	249
Tabla 70 . Definición de límites propuestos en las áreas urbanas del cantón.....	251
Tabla 71. Coordenadas - El Ángel.....	252
Tabla 72. Coordenadas - Barrio Inguenza.....	253
Tabla 73. Coordenadas - San Isidro.....	254
Tabla 74. Coordenadas - La Libertad.....	255
Tabla 75. Coordenadas - San Francisco.....	256
Tabla 76. Coordenadas - Eloy Alfaro.....	257
Tabla 77. Coordenadas - Gualchán.....	258
Tabla 78. Clasificación del suelo del cantón.....	259
Tabla 79. Subclasificación del suelo rural.....	260
Tabla 80. Subclasificación del suelo urbano.....	262
Tabla 81. Subclasificación del suelo.....	262
Tabla 82. Déficit cualitativo de vivienda.....	¡Error! Marcador no definido.
Tabla 83. Estado de vivienda de El Ángel.....	¡Error! Marcador no definido.
Tabla 84. Estado de vivienda de San Isidro.....	¡Error! Marcador no definido.
Tabla 85. Estado de vivienda La Libertad.....	¡Error! Marcador no definido.
Tabla 86. Estado de vivienda Goaltal.....	¡Error! Marcador no definido.
Tabla 87. Patrimonio material arquitectónico.....	¡Error! Marcador no definido.
Tabla 88. Patrimonio material arqueológico.....	¡Error! Marcador no definido.
Tabla 89. Actividad de la población económicamente activa - Cantón Espejo.....	¡Error! Marcador no definido.
Tabla 90. Fuentes ingresos - Cantón Espejo.....	¡Error! Marcador no definido.
Tabla 91. Canasta Básica Familiar - Alimentos Cantón Espejo.....	¡Error! Marcador no definido.
Tabla 92. Canasta Básica Familiar - Vivienda Cantón Espejo.....	¡Error! Marcador no definido.
Tabla 93. Canasta básica familiar - Indumentaria Cantón Espejo.....	¡Error! Marcador no definido.
Tabla 94. Canasta básica familiar - Misceláneos Cantón Espejo.....	¡Error! Marcador no definido.
Tabla 95. Organización y Estructura Social - Cantón Espejo.....	¡Error! Marcador no definido.
Tabla 96. Tipos de discapacidad en Espejo - Cantón Espejo.....	¡Error! Marcador no definido.
Tabla 97. Modalidad de atención en la primera infancia - Cantón Espejo.....	¡Error! Marcador no definido.
Tabla 98. Usuarios personas adultas mayores 2020 - Cantón Espejo.....	¡Error! Marcador no definido.
Tabla 99. Población cantón Espejo 1990-2050.....	¡Error! Marcador no definido.
Tabla 100. Población por rangos etarios - Cantón Espejo.....	¡Error! Marcador no definido.
Tabla 101. Autoidentificación étnica por sexo - Cantón Espejo.....	¡Error! Marcador no definido.
Tabla 102. Patrimonio cultural del cantón Espejo.....	¡Error! Marcador no definido.
Tabla 103. Matriz para descripción de variable de patrimonio cultural tangible e intangible del cantón Espejo. ¡Error!	Marcador no definido.
Tabla 104. Actividades Económicas de la población a nivel cantonal.....	¡Error! Marcador no definido.
Tabla 105. Actividades económicas de la población por parroquias.....	¡Error! Marcador no definido.
Tabla 106. Actividades económicas de la PEA.....	¡Error! Marcador no definido.
Tabla 107. Unidades económicas por actividad económica por sector.....	¡Error! Marcador no definido.
Tabla 108. Uso de suelo productivo (Ha.).....	¡Error! Marcador no definido.
Tabla 109. Valoración suelo urbano.....	¡Error! Marcador no definido.
Tabla 110. Zona agroeconómica homogénea rurales.....	¡Error! Marcador no definido.

ESPEJO

Tabla 185. costo de ejecución de propuesta de alcantarillado.....	¡Error! Marcador no definido.
Tabla 186. Caudales de aguas residuales -Cabecera cantonal 2021.....	¡Error! Marcador no definido.
Tabla 187. Caudales de aguas residuales -Cabecera cantonal 2032.....	¡Error! Marcador no definido.
Tabla 18 Caudales de aguas residuales - Cabecera cantonal 2050.....	¡Error! Marcador no definido.
Tabla 189. Caudales de aguas residuales - Cabecera cantonal.....	¡Error! Marcador no definido.
Tabla 190. Caudales de aguas residuales a tratar-2050.....	¡Error! Marcador no definido.
Tabla 191. Plantas de tratamiento de aguas residuales propuestas.....	¡Error! Marcador no definido.
Tabla 192. Propuesta red de energía eléctrica - Cantón Espejo.....	¡Error! Marcador no definido.
Tabla 193. Cobertura de energía eléctrica en zonas de planificación.....	¡Error! Marcador no definido.
Tabla 194. Propuesta red de energía eléctrica. Cantón Espejo.....	¡Error! Marcador no definido.
Tabla 195. Propuesta red de alumbrado público - Cantón Espejo.....	¡Error! Marcador no definido.
Tabla 196. Cobertura de alumbrado público- zonas de planificación.....	¡Error! Marcador no definido.
Tabla 197. Propuesta red de alumbrado público - Cantón Espejo.....	¡Error! Marcador no definido.
Tabla 198. Red vial urbana.....	¡Error! Marcador no definido.
Tabla 199. Red vial propuesta cantón Espejo.....	¡Error! Marcador no definido.
Tabla 200 Costos de la ejecución de la propuesta vial urbana.....	¡Error! Marcador no definido.
Tabla 201 Jerarquización urbana deseada Cantón Espejo.....	¡Error! Marcador no definido.
Tabla 202. Propuesta red vial rural.....	¡Error! Marcador no definido.
Tabla 203. Propuesta red vial rural.....	¡Error! Marcador no definido.
Tabla 204-costo de ejecución propuesta de red vial rural.....	¡Error! Marcador no definido.
Tabla 205. Suelo para VIS, zonas especiales de interés social y zonas de reserva .	¡Error! Marcador no definido.

NDICE DE ILUSTRACIONES

ración 1. Límites urbanos actuales - Cabecera Cantonal El Ángel.....	17
ración 2. Límites urbanos actuales - Barrio Ingueza.....	17
ración 3. Límites urbanos actuales - Cabecera Parroquial San Isidro.....	18
ración 4. Límites urbanos actuales - Cabecera Parroquial La Libertad.....	18
ración 5. Límites urbanos actuales - Barrio Eloy Alfaro.....	19
ración 6. Límites urbanos actuales - Barrio San Francisco.....	19
ración 7. Límites urbanos actuales - Gualchán.....	20
ración 8. Zonificación de polígonos normativos.....	21
ración 9. Niveles de ocupación de suelo del límite urbano - Cabecera Cantonal El Ángel.....	32
ración 10. Niveles de ocupación de suelo del límite urbano - Barrio Ingueza.....	32
ración 11. Niveles de ocupación de suelo del límite urbano- Cabecera Parroquial San Isidro.....	33
ración 12. Niveles de ocupación de suelo del límite urbano - Cabecera Parroquial La Libertad.....	33
ración 13. Niveles de ocupación de suelo del límite urbano- Barrio Eloy Alfaro.....	34
ración 14. Niveles de ocupación de suelo del límite urbano - Barrio San Francisco.....	34
ración 15. Niveles de ocupación de suelo del límite urbano - Gualchán.....	35
ración 16. Predios ocupados y vacantes - Cabecera Cantonal El Ángel.....	36
ración 17. Predios ocupados y vacantes - Barrio Ingueza.....	37
ración 18. Predios ocupados y vacantes - Cabecera Parroquial San Isidro.....	37
ración 19. Predios ocupados y vacantes - Cabecera Parroquial La Libertad.....	38
ración 20. Predios ocupados y vacantes - Barrio Eloy Alfaro.....	38
ración 21. Predios ocupados y vacantes - Barrio San Francisco.....	39
ración 22. Predios ocupados y vacantes - Gualchán.....	39
ración 23. Edificabilidad - Cabecera Cantonal El Ángel.....	57
ración 24. Edificabilidad - Barrio Ingueza.....	57
ración 25. Edificabilidad - Cabecera Parroquial San Isidro.....	58
ración 26. Edificabilidad - Cabecera Parroquial La Libertad.....	58
ración 27. Edificabilidad - Barrio Eloy Alfaro.....	59
ración 28. Edificabilidad - Barrio San Francisco.....	59
ración 29. Edificabilidad - Gualchán.....	60
ración 30. Compacidad - Cantón Espejo.....	65
ración 31. Uso de suelo actual - Cabecera Cantonal El Ángel.....	67
ración 32. Uso de suelo actual - Barrio Ingueza.....	67
ración 33. Uso de suelo actual - Cabecera Parroquial San Isidro.....	68
ración 34. Uso de suelo actual - Cabecera Parroquial La Libertad.....	68
ración 35. Uso de suelo actual - Barrio Eloy Alfaro.....	69
ración 36. Uso de suelo actual - Barrio San Francisco.....	69
ración 37. Uso de suelo actual - Gualchán.....	70
ración 38. Conflictos de uso de suelo - Cabecera Cantonal El Ángel.....	70
ración 39. Disponibilidad de agua potable - Cabecera Cantonal El Ángel.....	73
ración 40. Disponibilidad de agua potable - Barrio Ingueza.....	73
ración 41. Disponibilidad de agua potable - Cabecera Parroquial San Isidro.....	74
ración 42. Disponibilidad de agua potable - Cabecera Parroquial La Libertad.....	74
ración 43. Disponibilidad de agua potable - Barrio Eloy Alfaro.....	75
ración 44. Disponibilidad de agua potable - Barrio San Francisco.....	75
ración 45. Disponibilidad de agua potable - Gualchán.....	76
ración 46. Disponibilidad del servicio de alcantarillado - Cabecera Cantonal El Ángel.....	79
ración 47. Disponibilidad del servicio de alcantarillado - Barrio Ingueza.....	79
ración 48. Disponibilidad del servicio de alcantarillado - Cabecera Parroquial San Isidro.....	80
ración 49. Disponibilidad del servicio de alcantarillado - Cabecera Parroquial La Libertad.....	80
ración 50. Disponibilidad del servicio de alcantarillado - Barrio Eloy Alfaro.....	81



ESPEJO

lustración	51. Disponibilidad del servicio de alcantarillado - Barrio San Francisco.....	81
lustración	52. Disponibilidad del servicio de alcantarillado - Gualchán.....	82
lustración	53. Disponibilidad del servicio de energía eléctrica - Cabecera Cantonal El Ángel.....	84
lustración	54. Disponibilidad del servicio de energía eléctrica - Barrio Ingueza.....	85
lustración	55. Disponibilidad del servicio de energía eléctrica - Cabecera Parroquial San Isidro.....	85
lustración	56. Disponibilidad del servicio de energía eléctrica - Cabecera Parroquial La Libertad.....	86
lustración	57. Disponibilidad del servicio de energía eléctrica - Barrio Eloy Alfaro.....	86
lustración	58. Disponibilidad del servicio de energía eléctrica - Barrio San Francisco.....	87
lustración	59. Disponibilidad del servicio de energía eléctrica - Gualchán.....	87
lustración	60. Disponibilidad del servicio de alumbrado público - Cabecera Cantonal El Ángel.....	89
lustración	61. Disponibilidad del servicio de alumbrado público - Barrio Ingueza.....	90
lustración	62. Disponibilidad del servicio de alumbrado público - Cabecera Parroquial San Isidro.....	90
lustración	63. Disponibilidad del servicio de alumbrado público - Cabecera Parroquial La Libertad.....	91
lustración	64. Disponibilidad del servicio de alumbrado público - Barrio Eloy Alfaro.....	91
lustración	65. Disponibilidad del servicio de alumbrado público - Barrio San Francisco.....	92
lustración	66. Disponibilidad del servicio de alumbrado público - Gualchán.....	92
lustración	67. Disponibilidad del servicio de recolección de desechos sólidos - Cabecera Cantonal El Ángel.....	94
lustración	68. Disponibilidad del servicio de recolección de desechos sólidos - Barrio Ingueza.....	95
lustración	69. Disponibilidad del servicio de recolección de desechos sólidos - Cabecera Parroquial San Isidro.....	95
lustración	70. Disponibilidad del servicio de recolección de desechos sólidos - Cabecera Parroquial La Libertad.....	96
lustración	71. Disponibilidad del servicio de recolección de desechos sólidos - Barrio Eloy Alfaro.....	96
lustración	72. Disponibilidad del servicio de recolección de desechos sólidos - Barrio San Francisco.....	97
lustración	73. Disponibilidad del servicio de recolección de desechos sólidos - Gualchán.....	97
lustración	74. Disponibilidad del servicio de barrido de calles - Cabecera Cantonal El Ángel.....	99
lustración	75. Disponibilidad del servicio de barrido de calles - Barrio Ingueza.....	100
lustración	76. Disponibilidad del servicio de barrido de calles - Cabecera Parroquial San Isidro.....	100
lustración	77. Disponibilidad del servicio de barrido de calles - Cabecera Parroquial La Libertad.....	101
lustración	78. Disponibilidad del servicio de barrido de calles - Barrio Eloy Alfaro.....	101
lustración	79. Disponibilidad del servicio de barrido de calles - Barrio San Francisco.....	102
lustración	80. Disponibilidad del servicio de barrido de calles - Gualchán.....	102
lustración	81. Disponibilidad del servicio transporte público - Cabecera Cantonal El Ángel.....	104
lustración	82. Disponibilidad del servicio transporte público - Barrio Ingueza.....	105
lustración	83. Disponibilidad del servicio transporte público - Cabecera Parroquial San Isidro.....	105
lustración	84. Disponibilidad del servicio transporte público - Cabecera Parroquial La Libertad.....	106
lustración	85. Disponibilidad del servicio transporte público - Barrio Eloy Alfaro.....	106
lustración	86. Disponibilidad del servicio transporte público - Barrio San Francisco.....	107
lustración	87. Disponibilidad del servicio transporte público - Gualchán.....	107
lustración	88. Disponibilidad del servicio de telefonía fija - Cabecera Cantonal El Ángel.....	109
lustración	89. Disponibilidad del servicio de telefonía fija - Barrio Ingueza.....	110
lustración	90. Disponibilidad del servicio de telefonía fija - Cabecera Parroquial San Isidro.....	110
lustración	91. Disponibilidad del servicio de telefonía fija - Cabecera Parroquial La Libertad.....	111
lustración	92. Disponibilidad del servicio de telefonía fija - Barrio Eloy Alfaro.....	111
lustración	93. Disponibilidad del servicio de telefonía fija - Barrio San Francisco.....	112
lustración	94. Disponibilidad del servicio de telefonía fija - Gualchán.....	112
lustración	95. Disponibilidad del servicio de internet - Cabecera Cantonal El Ángel.....	114
lustración	96. Disponibilidad del servicio de internet - Barrio Ingueza.....	115
lustración	97. Disponibilidad del servicio de internet - Cabecera Parroquial San Isidro.....	115
lustración	98. Disponibilidad del servicio de internet - Cabecera Parroquial La Libertad.....	116
lustración	99. Disponibilidad del servicio de internet - Barrio Eloy Alfaro.....	116
lustración	100. Disponibilidad del servicio de internet - Barrio San Francisco.....	117
lustración	101. Disponibilidad del servicio de internet - Gualchán.....	117
lustración	102. Disponibilidad del servicio de TV Cable - Cabecera Cantonal El Ángel.....	119
lustración	103. Disponibilidad del servicio de TV Cable - Barrio Ingueza.....	120
lustración	104. Disponibilidad del servicio de TV Cable - Cabecera Parroquial San Isidro.....	120
lustración	105. Disponibilidad del servicio de TV Cable - Cabecera Parroquial La Libertad.....	121
lustración	106. Disponibilidad del servicio de TV Cable - Barrio Eloy Alfaro.....	121
lustración	107. Disponibilidad del servicio de TV Cable - Barrio San Francisco.....	122
lustración	108. Disponibilidad del servicio de TV Cable - Gualchán.....	122
lustración	109. Equipamientos - Cabecera Cantonal El Ángel.....	131
lustración	110. Equipamientos de administración pública - Cabecera Cantonal El Ángel.....	131
lustración	111. Equipamiento de bienestar social - Cabecera Cantonal El Ángel.....	132
lustración	112. Equipamiento de comercio - Cabecera Cantonal El Ángel.....	132
lustración	113. Equipamiento de culto - Cabecera Cantonal El Ángel.....	133
lustración	114. Equipamiento de cultura - Cabecera Cantonal El Ángel.....	133
lustración	115. Equipamiento de deporte - Cabecera Cantonal El Ángel.....	134
lustración	116. Equipamiento de educación - Cabecera Cantonal El Ángel.....	134
lustración	117. Equipamiento funerario - Cabecera Cantonal El Ángel.....	135
lustración	118. Equipamiento de recreación - Cabecera Cantonal El Ángel.....	135
lustración	119. Equipamiento de salud - Cabecera Cantonal El Ángel.....	136
lustración	120. Equipamiento de seguridad - Cabecera Cantonal El Ángel.....	136
lustración	121. Equipamiento de transporte - Cabecera Cantonal El Ángel.....	137
lustración	122. Equipamientos - Barrio Ingueza.....	137
lustración	123. Equipamientos de deporte y recreación - Barrio Ingueza.....	138
lustración	124. Equipamientos de culto, salud y educación - Barrio Ingueza.....	138



ESPEJO

ustración	25. Equipamientos - Cabecera Parroquial San Isidro.....	139
ustración	26. Equipamientos de bienestar social - Cabecera Parroquial San Isidro.....	139
ustración	27. Equipamientos de GAD Parroquial y cementerio - Cabecera Parroquial San Isidro.....	140
ustración	28. Equipamientos de comercio - Cabecera Parroquial San Isidro.....	140
ustración	29. Equipamientos de culto - Cabecera Parroquial San Isidro.....	141
ustración	30. Equipamientos de cultura - Cabecera Parroquial San Isidro.....	141
ustración	31. Equipamientos de deporte - Cabecera Parroquial San Isidro.....	142
ustración	32. Equipamientos de educación - Cabecera Parroquial San Isidro.....	142
ustración	33. Equipamientos de recreación - Cabecera Parroquial San Isidro.....	143
ustración	34.	
ustración	35. Equipamientos de seguridad - Cabecera Parroquial San Isidro.....	144
ustración	36. Equipamientos - Cabecera Parroquial La Libertad.....	144
ustración	37. Equipamientos de comercio - Cabecera Parroquial La Libertad.....	145
ustración	38. Equipamientos de culto - Cabecera Parroquial La Libertad.....	145
ustración	39. Equipamientos de deporte - Cabecera Parroquial La Libertad.....	146
ustración	40. Equipamientos de educación - Cabecera Parroquial La Libertad.....	146
ustración	41. Equipamientos de recreación - Cabecera Parroquial La Libertad.....	147
ustración	42. Equipamientos de salud - Cabecera Parroquial La Libertad.....	147
ustración	43. Equipamientos de seguridad - Cabecera Parroquial La Libertad.....	148
ustración	44. Equipamientos - Barrio Eloy Alfaro.....	148
ustración	45. Equipamientos de salud y educación - Barrio Eloy Alfaro.....	149
ustración	46. Equipamientos - Barrio San Francisco.....	149
ustración	47. Equipamientos de deporte -y recreación - Barrio San Francisco.....	150
ustración	48. Equipamientos de salud y educación - Barrio San Francisco.....	150
ustración	49. Equipamientos - Gualchán.....	151
ustración	50. Equipamientos administración pública - Gualchán.....	151
ustración	51. Equipamientos de culto - Gualchán.....	152
ustración	52. Equipamientos de educación - Gualchán.....	152
ustración	53. Equipamientos de seguridad - Gualchán.....	153
ustración	54. Equipamientos de cultura - Gualchán.....	153
ustración	55. Áreas verdes y espacios públicos - Cabecera Cantonal El Ángel.....	155
ustración	56. Áreas verdes y espacios públicos - Barrio Inguenza.....	156
ustración	57.	
ustración	58.	
ustración	59.	
ustración	60. ■ Cabecera Cantonal El Ángel.....	160
ustración	61. ■ Barrio Inguenza.....	161
ustración	62. ■ Cabecera Parroquial San Isidro.....	161
ustración	63.	
ustración	64.	
ustración	65.	
ustración	66. Jerarquización vial urbana - Gualchán.....	163
ustración	67. Estado de capa de rodadura - Cabecera Cantonal El Ángel.....	174
ustración	68. Estado de capa de rodadura - Barrio Inguenza.....	175
ustración	69. Estado de capa de rodadura - Cabecera Parroquial San Isidro.....	175
ustración	70. Estado de capa de rodadura - Cabecera Parroquial La Libertad.....	176
ustración	71. Estado de capa de rodadura - Barrio Eloy Alfaro.....	176
ustración	72. Estado de capa de rodadura - Barrio San Francisco.....	177
ustración	73. Estado de capa de rodadura - Gualchán.....	177
ustración	74.	
ustración	75. Capa de rodadura - Barrio Inguenza.....	178
ustración	76. Capa de rodadura - Cabecera Parroquial San Isidro.....	179
ustración	77. Capa de rodadura - Cabecera Parroquial La Libertad.....	179
ustración	78. Capa de rodadura - Barrio Eloy Alfaro.....	180
ustración	79. Capa de rodadura - Barrio San Francisco.....	180
ustración	80. Capa de rodadura - Gualchán.....	181
ustración	81. Jerarquía Rural - Cantón Espejo.....	188
ustración	82. Capa de rodadura - Cantón Espejo.....	189
ustración	83. Estado de vías - Cantón Espejo.....	190
ustración	84. Modelo territorial deseado.....	192
ustración	85. Morfología de manzanas por tamaño - Cabecera Cantonal El Ángel.....	196
ustración	86. Morfología de manzanas por tamaño - Barrio Inguenza.....	198
ustración	87. Morfología de manzanas por tamaño - Cabecera Parroquial San Isidro.....	198
ustración	88. Morfología de manzanas por tamaño - Cabecera Parroquial La Libertad.....	199
ustración	89. Morfología de manzanas por tamaño - Barrio Eloy Alfaro.....	199
ustración	90. Morfología de manzanas por tamaño - Barrio San Francisco.....	200
ustración	91. Morfología de manzanas por tamaño - Gualchán.....	200
ustración	92. Morfología de manzanas por forma - Cabecera Cantonal El Ángel.....	202
ustración	93. Morfología de manzanas por forma - Barrio Inguenza.....	203
ustración	94. Morfología de manzanas por forma - Cabecera Parroquial San Isidro.....	203
ustración	95. Morfología de manzanas por forma - Cabecera Parroquial La Libertad.....	204
ustración	96. Morfología de manzanas por forma - Barrio Eloy Alfaro.....	204
ustración	97. Morfología de manzanas por forma - Barrio San Francisco.....	205
ustración	98. Morfología de manzanas por forma - Gualchán.....	205

ESPEJO

us ración	199.	Morfología de lotes por tamaño - Cabecera Cantonal El Ángel.....	206
us ración	200.	Morfología de lotes por tamaño - Barrio Ingeza.....	208
us ración	201.	Morfología de lotes por tamaño - Cabecera Parroquial San Isidro.....	208
us ración	202.	Morfología de lotes por tamaño - Cabecera Parroquial La Libertad.....	209
us ración	203.	Morfología de lotes por tamaño - Barrio Eloy Alfaro.....	209
us ración	204.	Morfología de lotes por tamaño - Barrio San Francisco.....	210
us ración	205.	Morfología de lotes por tamaño - Gualchán.....	210
us ración	206.	Morfología de lotes por forma - Cabecera Cantonal El Ángel.....	212
us ración	207.	Morfología de lotes por forma - Barrio Ingeza.....	213
us ración	208.	Morfología de lotes por forma - Cabecera Parroquial San Isidro.....	213
us ración	209.	Morfología de lotes por forma - Cabecera Parroquial La Libertad.....	214
us ración	210.	Morfología de lotes por forma - Barrio Eloy Alfaro.....	214
us ración	211.	Morfología de lotes por forma - Barrio San Francisco.....	215
us ración	212.	Morfología de lotes por forma - Gualchán.....	215
us ración	213.	Altura de edificación - Cabecera Cantonal El Ángel.....	217
us ración	214.	Altura de edificación - Barrio Ingeza.....	217
us ración	215.	Altura de edificación - Cabecera Parroquial San Isidro.....	218
us ración	216.	Altura de edificación - Cabecera Parroquial La Libertad.....	218
us ración	217.	Altura de edificación - Barrio Eloy Alfaro.....	219
us ración	218.	Altura de edificación - Barrio San Francisco.....	219
us ración	219.	Altura de edificación - Gualchán.....	220
us ración	220.	Morfología de edificaciones, forma de ocupación - Cabecera Cantonal El Ángel.....	222
us ración	221.	Morfología de edificaciones, forma de ocupación - Barrio Ingeza.....	222
us ración	222.	Morfología de edificaciones, forma de ocupación - Cabecera Parroquial San.....	223
us ración	223.	Morfología de edificaciones, forma de ocupación - Cabecera Parroquial La Libertad.....	223
us ración	224.	Morfología de edificaciones, forma de ocupación - Barrio Eloy Alfaro.....	224
us ración	225.	Morfología de edificaciones, forma de ocupación - Barrio San Francisco.....	224
us ración	226.	Morfología de edificaciones, forma de ocupación - Gualchán.....	225
us ración	227.	COT - Cantón Espejo.....	235
us ración	228.	Incendios forestales - Cantón Espejo.....	241
us ración	229.	Movimientos en masa - Cantón Espejo.....	241
us ración	230.	Movimientos en masa - El Ángel.....	243
us ración	231.	Sismicidad - Cantón Espejo.....	243
us ración	232.	Elevación - El Ángel.....	244
us ración	233.	Inundaciones - Gualchán.....	245
us ración	234.	Inundaciones - San Isidro.....	246
us ración	235.	Rango de pendientes - El Ángel.....	247
us ración	236.	Formaciones geológicas - San Isidro.....	248
us ración	237.	Definición del límite urbano - Cabecera Cantonal El Ángel.....	252
us ración	238.	Definición del límite urbano - Barrio Ingeza.....	253
us ración	239.	Definición del límite urbano - Cabecera Parroquial San Isidro.....	254
us ración	240.	Definición del límite urbano - Cabecera Parroquial La Libertad.....	255
us ración	241.	Definición del límite urbano - Barrio San Francisco.....	256
us ración	242.	Definición del límite urbano - Barrio Eloy Alfaro.....	257
us ración	243.	Definición del límite urbano - Gualchán.....	258
us ración	244.	Clasificación del suelo del cantón Espejo.....	259
us ración	245.	Carátula Plan de Manejo REEA.....	260
us ración	246.	Subclasificación del suelo rural.....	261
us ración	247.	Subclasificación del suelo urbano - Cabecera Cantonal El Ángel.....	263
us ración	248.	Subclasificación del suelo urbano - Barrio Ingeza.....	263
us ración	249.	Subclasificación del suelo urbano - Cabecera Parroquial San Isidro.....	264
us ración	250.	Subclasificación del suelo urbano - Cabecera Parroquial La Libertad.....	264
us ración	251.	Subclasificación del suelo urbano - Barrio Eloy Alfaro.....	265
us ración	252.	Subclasificación del suelo urbano - Barrio San Francisco.....	265
us ración	253.	Subclasificación del suelo urbano - Gualchán.....	266
us ración	254.	Patrimonio inmueble - El Ángel.....	¡Error! Marcador no definido.
us ración	255.	Patrimonio inmueble - La Libertad.....	¡Error! Marcador no definido.
us ración	256.	Patrimonio inmueble - San Isidro.....	¡Error! Marcador no definido.
us ración	257.	Uso de suelo productivo.....	¡Error! Marcador no definido.
us ración	258.	Industrias del área urbana.....	¡Error! Marcador no definido.
us ración	259.	Uso principal del suelo - Cabecera Cantonal El Ángel.....	¡Error! Marcador no definido.
us ración	260.	Uso principal del suelo - Barrio Ingeza.....	¡Error! Marcador no definido.
us ración	261.	Uso principal del suelo - Cabecera Parroquial San Isidro.....	¡Error! Marcador no definido.
us ración	262.	Uso principal del suelo - Cabecera Parroquial La Libertad.....	¡Error! Marcador no definido.
us ración	263.	Uso principal del suelo - Barrio Eloy Alfaro.....	¡Error! Marcador no definido.
us ración	264.	Uso principal del suelo - Barrio San Francisco.....	¡Error! Marcador no definido.
us ración	265.	Uso principal del suelo - Gualchán.....	¡Error! Marcador no definido.
us ración	266.	Uso principal del suelo - Rural.....	¡Error! Marcador no definido.
us ración	267.	Forma de ocupación - Cabecera Cantonal El Ángel.....	¡Error! Marcador no definido.
us ración	268.	Forma de ocupación - Barrio Ingeza.....	¡Error! Marcador no definido.
us ración	269.	Forma de ocupación - Cabecera Parroquial San Isidro.....	¡Error! Marcador no definido.
us ración	270.	Forma de ocupación - Cabecera Parroquial La Libertad.....	¡Error! Marcador no definido.
us ración	271.	Forma de ocupación - Barrio Eloy Alfaro.....	¡Error! Marcador no definido.
us ración	272.	Forma de ocupación - Barrio San Francisco.....	¡Error! Marcador no definido.



ESPEJO

us ración	273.	Forma de ocupación - Gualchán.....	Er or	Marcador	no de	inido.
us ración	274.	Forma de ocupación - Rural.....	Er or	Marcador	no de	inido.
us ración	275.	Lote mínimo - Cabecera Cantonal El Ángel.....	Er or	Marcador	no de	inido.
us ración	276.	Lote mínimo - Barrio Ingueza.....	Er or	Marcador	no de	inido.
us ración	277.	Lote mínimo - Cabecera Parroquial San Isidro.....	Er or	Marcador	no de	inido.
us ración	278.	Lote mínimo - Cabecera Parroquial LaLibertad.....	Er or	Marcador	no de	inido.
us ración	279.	Lote mínimo - Barrio Eloy Alfaro.....	Er or	Marcador	no de	inido.
us ración	280.	Lote mínimo - Barrio San Francisco.....	Er or	Marcador	no de	inido.
us ración	281.	Lote mínimo - Gualchán.....	Er or	Marcador	no de	inido.
us ración	282.	Lote mínimo - Rural.....	Er or	Marcador	no de	inido.
us ración	283.	Coefficiente de ocupación del suelo - Cabecera Cantonal El Ángel.....	Er or	Marcador	no de	inido.
us ración	284.	Coefficiente de ocupación del suelo - Barrio Ingueza.....	Er or	Marcador	no de	inido.
us ración	285.	Coefficiente de ocupación del suelo - Cabecera Parroquial San Isidro.....	Er or	Marcador	no de	inido.
us ración	286.	Coefficiente de ocupación del suelo - Cabecera Parroquial LaLibertad.....	Er or	Marcador	no de	inido.
us ración	287.	Coefficiente de ocupación del suelo - Barrio Eloy Alfaro.....	Er or	Marcador	no de	inido.
us ración	288.	Coefficiente de ocupación del suelo - Barrio San Francisco.....	Er or	Marcador	no de	inido.
us ración	289.	Coefficiente de ocupación del suelo - Gualchán.....	Er or	Marcador	no de	inido.
us ración	290.	Coefficiente de ocupación del suelo - Rural.....	Er or	Marcador	no de	inido.
us ración	291.	Número de pisos - Cabecera Cantonal El Ángel.....	Er or	Marcador	no de	inido.
us ración	292.	Número de pisos - Barrio Ingueza.....	Er or	Marcador	no de	inido.
us ración	293.	Número de pisos - Cabecera Parroquial San Isidro.....	Er or	Marcador	no de	inido.
us ración	294.	Número de pisos - Cabecera Parroquial La Libertad.....	Er or	Marcador	no de	inido.
us ración	295.	Número de pisos - Barrio Eloy Alfaro.....	Er or	Marcador	no de	inido.
us ración	296.	Número de pisos - Barrio San Francisco.....	Er or	Marcador	no de	inido.
us ración	297.	Número de pisos - Gualchán.....	Er or	Marcador	no de	inido.
us ración	298.	Número de pisos - Rural.....	Er or	Marcador	no de	inido.
us ración	299.	Zonificación - Cabecera Cantonal El Ángel.....	Er or	Marcador	no de	inido.
us ración	300.	Zonificación - Barrio Ingueza.....	Er or	Marcador	no de	inido.
us ración	301.	Zonificación - Cabecera Parroquial San Isidro.....	Er or	Marcador	no de	inido.
us ración	302.	Zonificación - Cabecera Parroquial La Libertad.....	Er or	Marcador	no de	inido.
us ración	303.	Zonificación - Barrio Eloy Alfaro.....	Er or	Marcador	no de	inido.
us ración	304.	Zonificación - Barrio San Francisco.....	Er or	Marcador	no de	inido.
us ración	305.	Zonificación - Gualchán.....	Er or	Marcador	no de	inido.
us ración	306.	Zonificación - Rural.....	Er or	Marcador	no de	inido.
us ración	307.	Equipamientos - Cabecera Cantonal El Ángel.....	Er or	Marcador	no de	inido.
us ración	308.	Equipamiento parque zonal - Cabecera Cantonal El Ángel.....	Er or	Marcador	no de	inido.
us ración	309.	Equipamientos - Cabecera Parroquial San Isidro.....	Er or	Marcador	no de	inido.
us ración	310.	Equipamiento parque zonal - Cabecera Parroquial San Isidro.....	Er or	Marcador	no de	inido.
us ración	311.	Equipamientos - Cabecera Parroquial La Libertad.....	Er or	Marcador	no de	inido.
us ración	312.	Equipamiento de casa comunal - Cabecera Parroquial La Libertad.....	Er or	Marcador	no de	inido.
us ración	313.	Equipamiento de parque zonal - Cabecera Parroquial La Libertad.....	Er or	Marcador	no de	inido.
us ración	314.	Equipamientos - Gualchán.....	Er or	Marcador	no de	inido.
us ración	315.	Equipamientos - Gualchán.....	Er or	Marcador	no de	inido.
us ración	316.	Red de agua potable propuesta - Cabecera Cantonal El Ángel.....	Er or	Marcador	no de	inido.
us ración	317.	Red de agua potable propuesta - Barrio Ingueza.....	Er or	Marcador	no de	inido.
us ración	318.	Red de agua potable propuesta - Cabecera Parroquial San Isidro.....	Er or	Marcador	no de	inido.
us ración	319.	Red de agua potable propuesta - Cabecera Parroquial LaLibertad.....	Er or	Marcador	no de	inido.
us ración	320.	Red de agua potable propuesta - Barrio Eloy Alfaro.....	Er or	Marcador	no de	inido.
us ración	321.	Red de agua potable propuesta - Barrio San Francisco.....	Er or	Marcador	no de	inido.
us ración	322.	Red de agua potable propuesta - Gualchán.....	Er or	Marcador	no de	inido.
us ración	323.	Red de alcantarillado propuesta - Cabecera Cantonal El Ángel.....	Er or	Marcador	no de	inido.
us ración	324.	Red de alcantarillado propuesta - Barrio Ingueza.....	Er or	Marcador	no de	inido.
us ración	325.	Red de alcantarillado propuesta - Cabecera Parroquial San Isidro.....	Er or	Marcador	no de	inido.
us ración	326.	Red de alcantarillado propuesta - Cabecera Parroquial LaLibertad.....	Er or	Marcador	no de	inido.
us ración	327.	Red de alcantarillado propuesta - Barrio Eloy Alfaro.....	Er or	Marcador	no de	inido.
us ración	328.	Red de alcantarillado propuesta - Barrio San Francisco.....	Er or	Marcador	no de	inido.
us ración	329.	Red de alcantarillado propuesta - Gualchán.....	Er or	Marcador	no de	inido.
us ración	330.	Red de energía eléctrica propuesta - Cabecera Cantonal El Ángel.....	Er or	Marcador	no de	inido.
us ración	331.	Red de energía eléctrica propuesta - Barrio Ingueza.....	Er or	Marcador	no de	inido.
us ración	332.	Red de energía eléctrica propuesta - Cabecera Parroquial San Isidro.....	Er or	Marcador	no de	inido.
us ración	333.	Red de energía eléctrica propuesta - Cabecera Parroquial La Libertad	Er or	Marcador	no de	inido.
us ración	334.	Red de energía eléctrica propuesta - Barrio Eloy Alfaro.....	Er or	Marcador	no de	inido.
us ración	335.	Red de energía eléctrica propuesta - Barrio San Francisco.....	Er or	Marcador	no de	inido.
us ración	336.	Red de energía eléctrica propuesta - Gualchán.....	Er or	Marcador	no de	inido.
us ración	337.	Red de alumbrado público propuesta - Cabecera Cantonal El Ángel.....	Er or	Marcador	no de	inido.
us ración	338.	Red de alumbrado público propuesta - Barrio Ingueza.....	Er or	Marcador	no de	inido.
us ración	339.	Red de alumbrado público propuesta - Cabecera Parroquial San Isidro	Er or	Marcador	no de	inido.
us ración	340.	Red de alumbrado público propuesta - Cabecera Parroquial La Libertad	Er or	Marcador	no de	inido.
us ración	341.	Red de alumbrado público propuesta - Barrio Eloy Alfaro.....	Er or	Marcador	no de	inido.
us ración	342.	Red de alumbrado público propuesta - Barrio San Francisco.....	Er or	Marcador	no de	inido.
us ración	343.	Red de alumbrado público propuesta - Gualchán.....	Er or	Marcador	no de	inido.
us ración	344.	Red vial urbana propuesta - Cabecera Cantonal El Ángel.....	Er or	Marcador	no de	inido.
us ración	345.	Red vial urbana propuesta - Barrio Ingueza.....	Er or	Marcador	no de	inido.
us ración	346.	Red vial urbana propuesta - Cabecera Parroquial San Isidro.....	Er or	Marcador	no de	inido.

ESPEJO

Ilustración 347. Red vial urbana propuesta - Cabecera Parroquial	La Libertad.....	¡Error!	Marcador no definido.
Ilustración 348. Red vial urbana propuesta - Barrio Eloy Alfaro.....		¡Error!	Marcador no definido.
Ilustración 349. Red vial urbana propuesta - Barrio San Francisco.....		¡Error!	Marcador no definido.
Ilustración 350. Red vial urbana propuesta - Gualchán.....		¡Error!	Marcador no definido.
Ilustración 351. Jerarquización vial urbana - Cabecera Cantonal El Ángel.....		¡Error!	Marcador no definido.
Ilustración 352. Jerarquización vial urbana - Barrio Ingueza.....		¡Error!	Marcador no definido.
Ilustración 353. Jerarquización vial urbana - Cabecera Parroquial	San Isidro.....	¡Error!	Marcador no definido.
Ilustración 354. Jerarquización vial urbana - Cabecera Parroquial	La Libertad.....	¡Error!	Marcador no definido.
Ilustración 355. Jerarquización vial urbana - Barrio Eloy Alfaro.....		¡Error!	Marcador no definido.
Ilustración 356. Jerarquización vial urbana - Barrio San Francisco.....		¡Error!	Marcador no definido.
Ilustración 357. Jerarquización vial urbana - Gualchán.....		¡Error!	Marcador no definido.
Ilustración 358. Propuesta red vial rural - Cantón Espejo.....		¡Error!	Marcador no definido.
Ilustración 359. Jerarquización vial rural - Cantón Espejo.....		¡Error!	Marcador no definido.
Ilustración 360. Vivienda de interés social y equipamientos propuestos para VIS- Gualchán		¡Error!	Marcador no definido.

ÍNDICE DE GRÁFICOS

Gráfico 1. Sección Tipo, PLN1	226
Gráfico 2. Sección Tipo, PLN2.....	227
Gráfico 3-Sección Tipo, PLN3.....	227
Gráfico 4. Sección Tipo, PLN4.....	228
Gráfico 5. Sección Tipo, PLN5.....	228
Gráfico 6. Sección Tipo, PLN6.....	229
Gráfico 7. Sección Tipo, PLN7.....	229
Gráfico 8. Sección Tipo, PLN8.....	230
Gráfico 9. Sección Tipo, PLN9.....	230
Gráfico 10. Sección Tipo, PLN-INGUEZA.....	231
Gráfico 11. Sección Tipo, PLN-SAN ISIDRO.....	231
Gráfico 12. Sección Tipo, PLN-LA LIBERTAD.....	232
Gráfico 13. Sección Tipo, PLN-ELOY ALFARO.....	232
Gráfico 14. Sección Tipo, PLN-SAN FRANCISCO.....	233
Gráfico 15. Sección Tipo, PLN-GUALCHÁN.....	233
Gráfico 16. Sección tipo con ancho 4,7m.....	239
Gráfico 17. Sección tipo con ancho 5,7m.....	239
Gráfico 18. Estado de vivienda de El Ángel.....	¡Error! Marcador no definido.
Gráfico 19. Estado de vivienda de San Isidro.....	¡Error! Marcador no definido.
Gráfico 20. Estado de vivienda de La Libertad.....	¡Error! Marcador no definido.
Gráfico 21. Estado de vivienda de Goaltal.....	¡Error! Marcador no definido.
Gráfico 22. Niños, niñas y adolescentes por sexo - Cantón Espejo.....	¡Error! Marcador no definido.
Gráfico 23. Adultos mayores por sexo - Cantón Espejo.....	¡Error! Marcador no definido.
Gráfico 24. Cobertura de los servicios de desarrollo infantil integral - Cantón Espejo.....	¡Error! Marcador no definido.
Gráfico 25. Cobertura de los servicios para las personas con discapacidad - Cantón Espejo	¡Error! Marcador no definido.
Gráfico 26. Bonos y pensiones de inclusión económica - Cantón Espejo.....	¡Error! Marcador no definido.
Gráfico 27. Distribución territorial de bonos y pensiones de inclusión económica - Cantón Espejo	¡Error! Marcador no definido.
Gráfico 28. Bonos y pensiones para la inclusión económica - Cantón Espejo.....	¡Error! Marcador no definido.
Gráfico 29. Población por sector y crecimiento poblacional 1990-2050 - Cantón Espejo.....	¡Error! Marcador no definido.
Gráfico 30. Pirámide poblacional cantón Espejo 2020.....	¡Error! Marcador no definido.
Gráfico 31. Patrimonio cultural del cantón Espejo.....	¡Error! Marcador no definido.
Gráfico 32. Codificación para zonificación.....	¡Error! Marcador no definido.



**COMPONENTE
ESTRUCTURANTE**

2020.2032

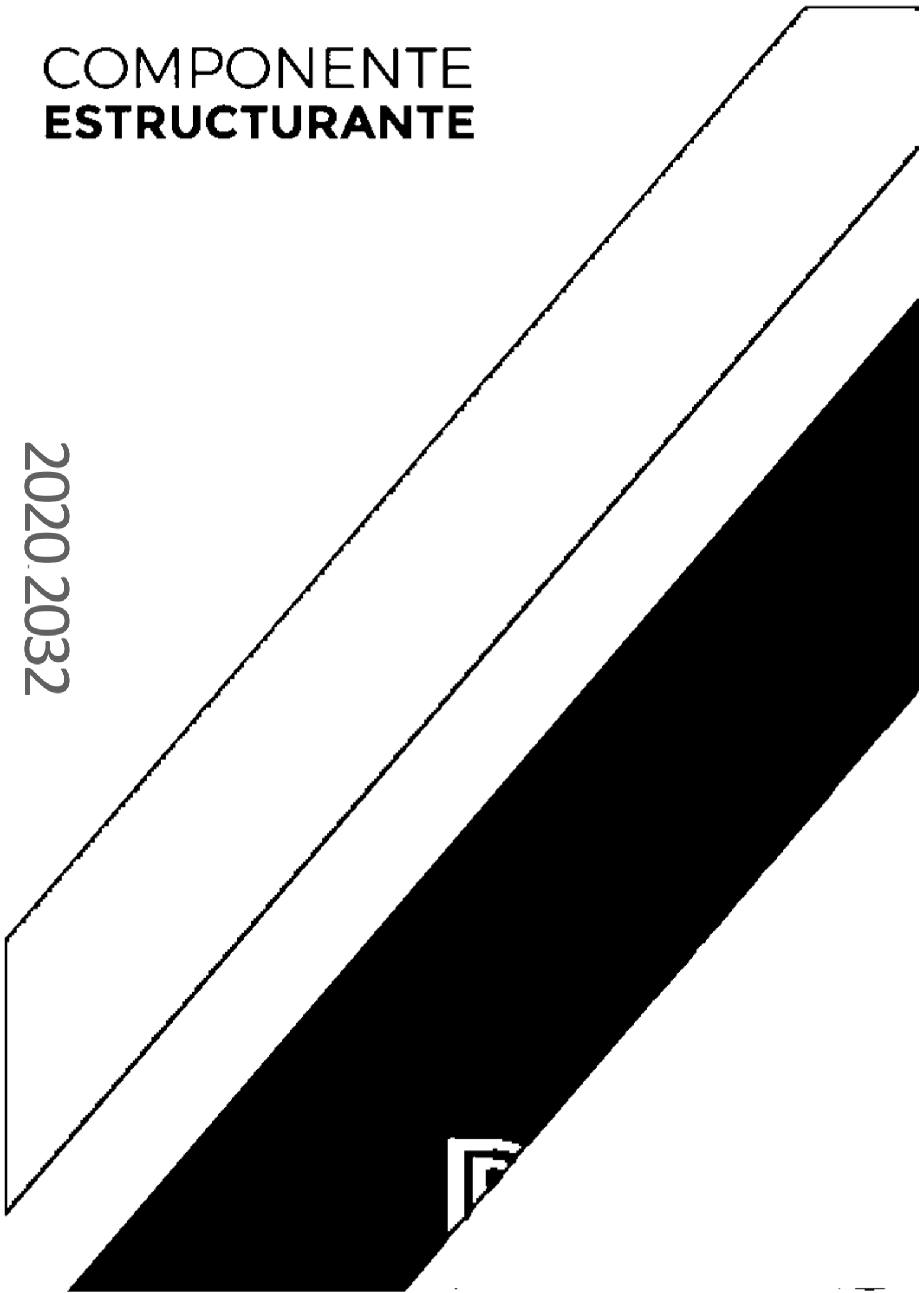

1. COMPONENTE ESTRUCTURANTE

1.1. ANÁLISIS DE LA EXTENSIÓN DE LOS ASENTAMIENTOS HUMANOS CONCENTRADOS

El cantón Espejo cuenta con siete centros poblados urbanos, de los cuales conforma la cabecera cantonal, cabeceras parroquiales, barrios y sectores categorizados como urbanos.

Los centros poblados se sitúan de forma dispersa dentro del territorio.

En la tabla 1. Extensión de asentamientos humanos concentrados, se detalla los datos generales de los centros poblados.

1.1.1. Límites urbanos actuales

El Gobierno Autónomo Descentralizado municipal del cantón Espejo considerando que, en sesión de concejo municipal del 22 de diciembre del año 2016 se aprobó LA ORDENANZA SUSTITUTIVA A LA ORDENANZA QUE LIMITA EL ÁREA URBANA DE LAS PARROQUIAS Y CENTRO POBLADOS EN EL CANTÓN ESPEJO, para la aplicación del PLAN DE DESARROLLO Y ORDENAMIENTO TERRITORIAL DEL CANTÓN ESPEJO, en la cual se propone la nueva delimitación del área urbana de los centros poblados del cantón Espejo. El asentamiento humano concentrado para este estudio es: El Ángel como cabecera cantonal, San Isidro, La Libertad como cabeceras parroquiales, Ingueza, Eloy Alfaro, San Francisco, como barrios y sector Gualchán, los mismos que se detallan en la tabla a continuación:

Tabla 1. Extensión de los asentamientos humanos concentrados.

Ubicación	Superficie (Ha.)	Perímetro (m)	Cantón Espejo					
			Predios urbanos		Manzanas		Áreas edificadas	
			# Predios	Área (m ²)	# Mz	Área (m ²)	Pb (m ²)	Total (m ²)
El Ángel Cabecera Cantonal	351,56	14.353,52	2.401	2.309.872,70	196	2.309.872,70	219.946,65	290.659,30
Barrio Ingueza	23,95	3.228,57	198	163.384,75	30	163.384,75	19.508,30	22.173,68
San Isidro Cabecera Parroquial	117,78	8.299,85	1.307	902.313,04	85	902.313,04	92.272,20	115.445,68
La Libertad Cabecera Parroquial	118,21	10.436,28	749	824.708,71	67	824.708,71	54.505,98	69.202,23
Barrio Eloy Alfaro	11,87	2.952,00	87	80.955,21	11	80.955,21	6.973,59	7.794,63
Barrio San Francisco	21,07	3.288,02	213	156.718,49	29	156.718,49	16.354,21	17.907,33
Gualchán	15,25	2.152,56	175	111.308,68	22	111.308,68	6.050,05	8.379,31

Fuente: GAD Municipal Espejo, 2016.
Elaborado por: Equipo técnico consultor.

ESPEJO

Ilustración 1. Límites urbanos actuales - Cabecera Cantonal El Angel

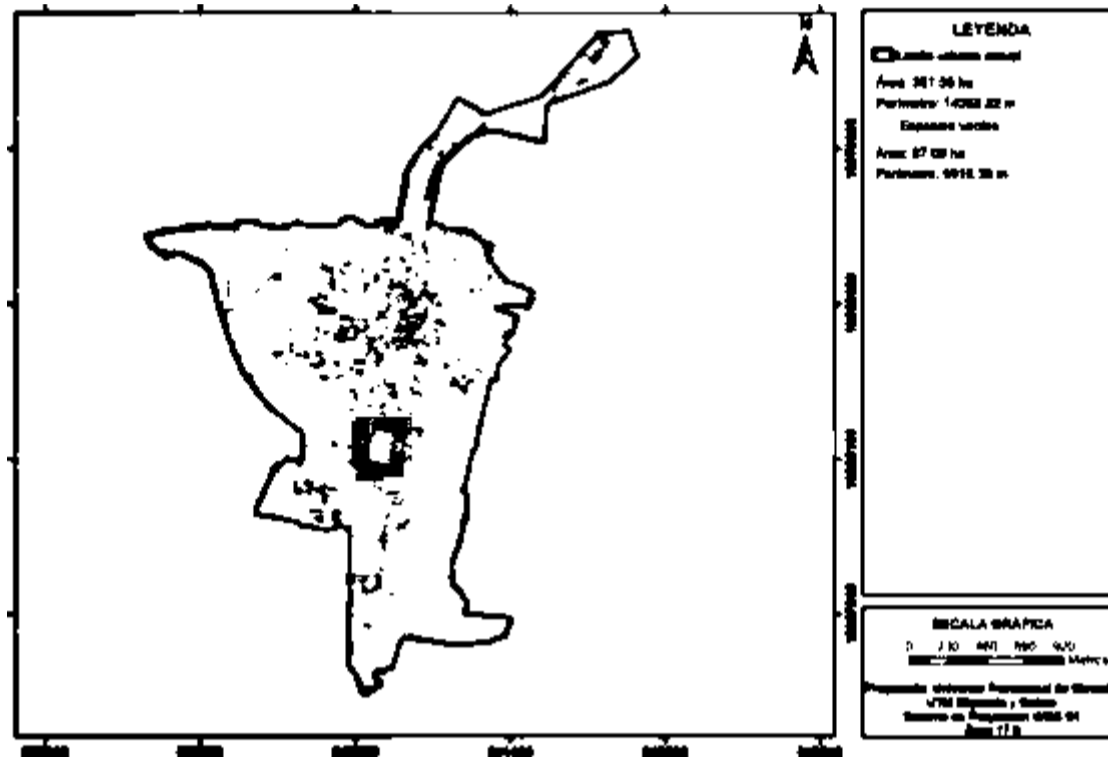

Fuente: GAD Municipal Espejo, 2016.
Elaborado por: Equipo técnico consultor.

Ilustración 2. Límites urbanos actuales - Barrio Ingeuza

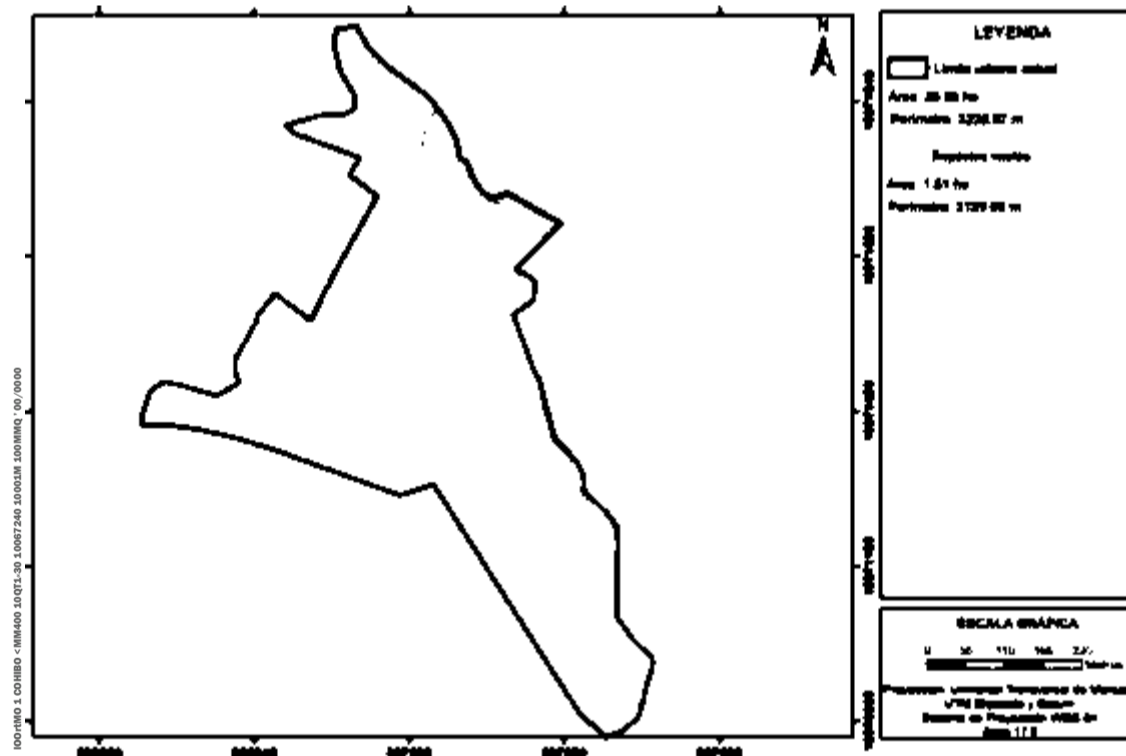

Fuente: GAD Municipal Espejo, 2016.
Elaborado por: Equipo técnico consultor.



GESTIÓN
: ANTÓN

ESPEJO



Fuente: GAD Municipal Espejo, 2016.
Elaborado por: Equipo técnico consultor.

Ilustración 4. Límites urbanos actuales - Cabecera Parroquial La Libertad

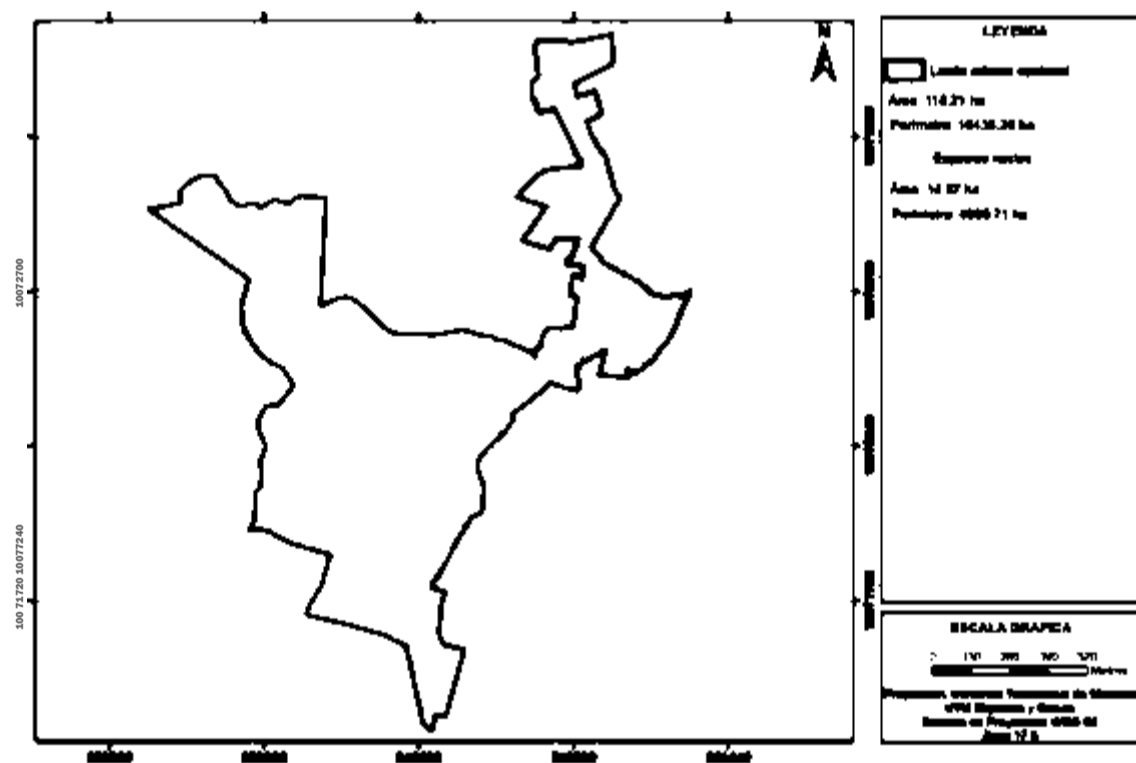

Fuente: GAD Municipal Espejo, 2016.
Elaborado por: Equipo técnico consultor.



ESTK
ANTÍ
ESPEJO

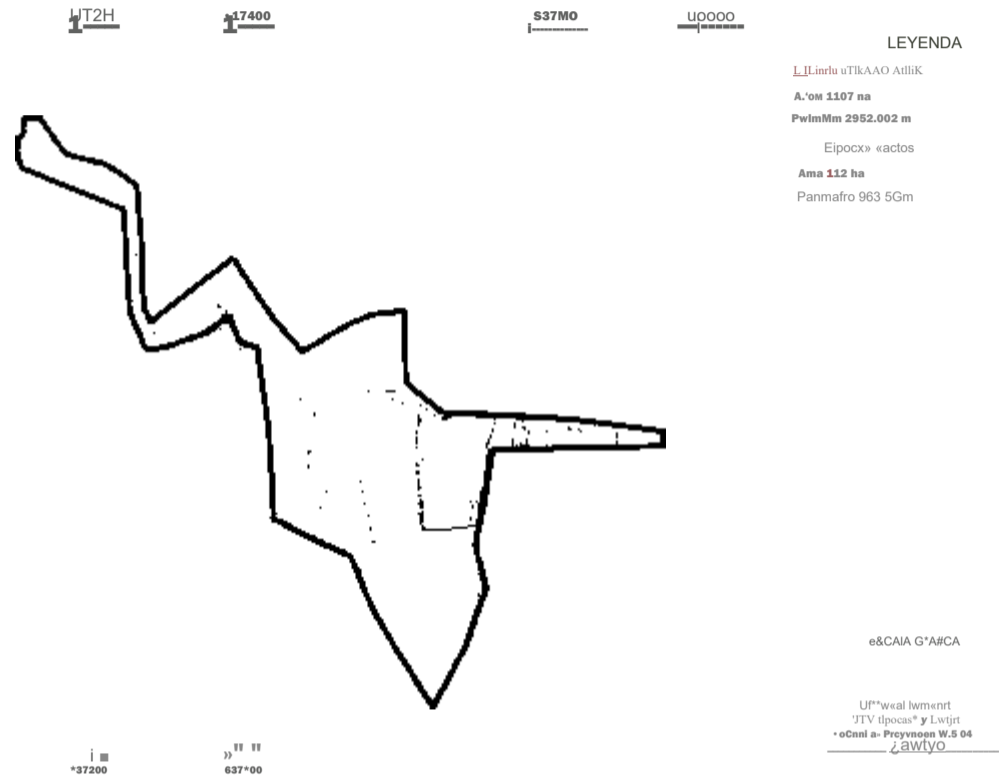

Fuente: GAD Municipal Espejo, 2016.
Elaborado por: Equipo técnico consultor.

Ilustración 6. Límites urbanos actuales - Barrio San Francisco

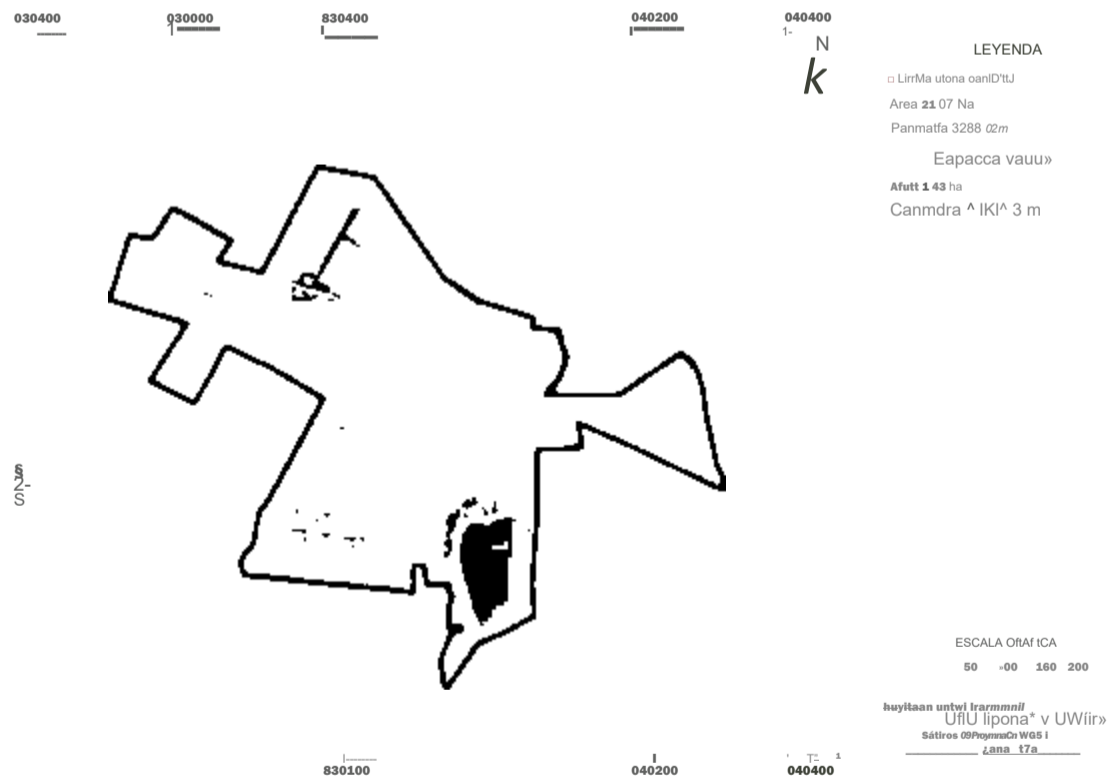

Fuente: GAD Municipal Espejo, 2016.
Elaborado por: Equipo técnico consultor.



(ESTK
:ANT<

ESPEJO

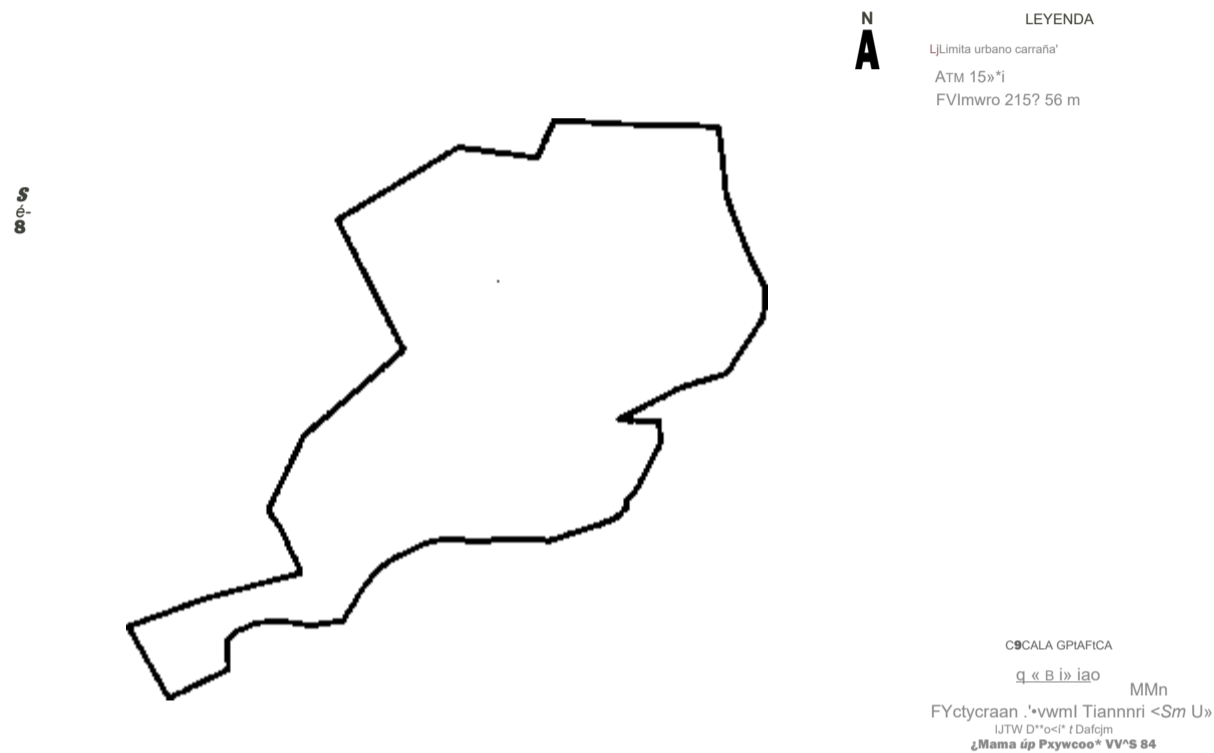

Fuente: GAD Municipal Espejo, 2016.
Elaborado por: Equipo técnico consultor.

1.1.2. Zonas normativas vigentes

Para ejecutar los análisis de extensión de asentamientos humanos se utilizó los polígonos normativos entregados en formato digital DWG por la jefatura de planificación, mismo que han venido siendo aplicados aproximadamente desde el año 1992 en la ciudad de El Ángel, estos polígonos se han utilizado como unidad de cálculo para cada una de las variables del componente estructurante, las cabeceras parroquiales, no poseen polígonos normativos por lo que la unidad de análisis es el polígono del perímetro urbano citado en el ítem inmediato anterior.

Tabla 2. Zonificación de polígonos normativos

Ubicación	Zonificación normativa	polígono	Número Normativo	polígono
El Ángel - Cabecera cantonal	VCD243		PLN9	
	VHD302		PLN1, PLN6	
	VCB302		PLN7, PLN10	
	VB2762		PLN2, PLN4	
	VCB2762		PLN3, PLN5, PLN8	

Fuente: GAD Municipal Espejo, 1992 (aprox.).
Elaborado por: Equipo técnico consultor.

Ilustración 8. Zonificación de polígonos normativos



Fuente: GAD Municipal Espejo, 1992 (aprox.).
 Elaborado por: Equipo técnico consultor.

Los polígonos normativos entregados por la jefatura de planificación, debido a que son emitidos con anterioridad a la ordenanza que define los perímetros urbanos, no cubren la totalidad de este último, súmese que los predios ubicados en las áreas diferenciales entre los polígonos normativos y el perímetro urbano no se encuentran catastrados como urbanos, por lo que el análisis de estos predios se los ejecuta como que si fuesen rurales.

1.1.3. Ocupación del suelo

1.1.3.1. Niveles de ocupación de suelo del límite urbano actual

Para realizar el análisis del nivel de ocupación en el cantón Espejo, se ha tomado información del levantamiento realizado por el equipo consultor, ya que no cuenta con una Ordenanza con respecto al Uso y Gestión del Suelo, al carecer de coeficientes de ocupación del suelo en planta baja con los que hacer el análisis respectivo, se considera al COS edificado como indicador del nivel de ocupación.

En la cabecera cantonal, el área edificable en planta baja es de 2.309.872,7m², sin embargo, solo cuenta con 219.900,854m² construido en planta baja.

ESPEJO

A nivel cantonal, el área edificable total en planta baja del cantón es de 4.549.926,158 m², y el área edificada total es de 415.560,829 m².

Actualmente, la cabecera cantonal cuenta con un nivel de ocupación que no sobrepasan el 16%, llegando en zonas del casco central al 70% de nivel de ocupación.

Con respecto a San Isidro, La Libertad y Gualchán cuentan con niveles de ocupación promedio de 12%, 12% y 17% respectivamente. En cuanto a los barrios, Ingueza, Eloy Alfaro y San Francisco, cuentan con un nivel de ocupación de 14%, 15% y 18%, respectivamente.

Con estos niveles de ocupación, de acuerdo lo que establece AME, el Cantón Espejo se encuentra en un nivel de FORMACIÓN.

Tabla 3. Nivel de ocupación de suelo del límite urbano actual.

Nivel de ocupación de suelo del límite urbano actual		
Código de color	Rango de ocupación	Categoría
	0 < 25%	Formación
	25 % < 50%	Conformación
	50% < 75%	Complementación
	75% < 100%	Consolidación
	> 100%	Sobreocupación

Fuente: AME, Herramientas orientativas para la formulación de PUGS, 2019.
Elaborado por: Equipo técnico consultor.

ESPEJO

CANTÓN ESPEJO																
DATOS GENERALES									OCUPACIÓN DEL SUELO							
Código mz.	Ubicación	Polígono	Cód. Prov	Cód. Cantón	Cód. Parroquia	Cód. Zona	Cód. Sector	Cód. Manzana	Área mz.	Lotes total	Área edificada PB	COS PB (Ord)	COS PB (Edificado)	Área edificable (Ord)	Nivel de ocupación (%)	Área vacante (PB)
0403520504013	Barrio San Francisco	Sin Norma	04	03	52	05	04	013	16387.4985	7	339.0878169	No Asignado	2%	No Asignado	2%	No Asignado
0403520504012	Barrio San Francisco	Sin Norma	04	03	52	05	04	012	8376.05576	2	93.59411805	No Asignado	1%	No Asignado	1%	No Asignado
0403520504023	Barrio San Francisco	Sin Norma	04	03	52	05	04	023	3420.05029	15	492.5781568	No Asignado	14%	No Asignado	14%	No Asignado
0403520504010	Barrio San Francisco	Sin Norma	04	03	52	05	04	010	16784.6926	6	965.1288015	No Asignado	6%	No Asignado	6%	No Asignado
0403520504007	Barrio San Francisco	Sin Norma	04	03	52	05	04	007	2422.89352	7	605.6340171	No Asignado	25%	No Asignado	25%	No Asignado
0403520504008	Barrio San Francisco	Sin Norma	04	03	52	05	04	008	2388.49288	1	208.4625171	No Asignado	9%	No Asignado	9%	No Asignado
0403520504035	Barrio San Francisco	Sin Norma	04	03	52	05	04	035	2343.2255	11	477.6271621	No Asignado	20%	No Asignado	20%	No Asignado
0403520504036	Barrio San Francisco	Sin Norma	04	03	52	05	04	036	2327.75823	7	609.4998496	No Asignado	26%	No Asignado	26%	No Asignado
0403520504038	Barrio San Francisco	Sin Norma	04	03	52	05	04	038	981.656995	4	499.206522	No Asignado	51%	No Asignado	51%	No Asignado
0403520504037	Barrio San Francisco	Sin Norma	04	03	52	05	04	037	1404.21126	4	236.9211456	No Asignado	17%	No Asignado	17%	No Asignado
0403510701011	Gualchán	Sin Norma	04	03	51	07	01	011	20888.0555	10	326.0823901	No Asignado	2%	No Asignado	2%	No Asignado
0403510701010	Gualchán	Sin Norma	04	03	51	07	01	010	21482.6022	20	759.5200241	No Asignado	4%	No Asignado	4%	No Asignado
0403510701015	Gualchán	Sin Norma	04	03	51	07	01	015	13629.5787	8	110.0174834	No Asignado	1%	No Asignado	1%	No Asignado
0403510701020	Gualchán	Sin Norma	04	03	51	07	01	020	3112.1223	12	0	No Asignado	0%	No Asignado	0%	No Asignado
0403510701019	Gualchán	Sin Norma	04	03	51	07	01	019	3998.53044	3	0	No Asignado	0%	No Asignado	0%	No Asignado
0403510701018	Gualchán	Sin Norma	04	03	51	07	01	018	3985.06461	3	0	No Asignado	0%	No Asignado	0%	No Asignado
0403510701029	Gualchán	Sin Norma	04	03	51	07	01	029	2217.43533	12	24.00012477	No Asignado	1%	No Asignado	1%	No Asignado
0403510701028	Gualchán	Sin Norma	04	03	51	07	01	028	289.804388	1	0	No Asignado	0%	No Asignado	0%	No Asignado
0403510701027	Gualchán	Sin Norma	04	03	51	07	01	027	1902.49977	8	0	No Asignado	0%	No Asignado	0%	No Asignado
0403510701026	Gualchán	Sin Norma	04	03	51	07	01	026	3357.89121	11	0	No Asignado	0%	No Asignado	0%	No Asignado
0403510701025	Gualchán	Sin Norma	04	03	51	07	01	025	3517.77253	9	0	No Asignado	0%	No Asignado	0%	No Asignado
0403510701022	Gualchán	Sin Norma	04	03	51	07	01	022	13753.0294	9	690.3227758	No Asignado	5%	No Asignado	5%	No Asignado
0403510701021	Gualchán	Sin Norma	04	03	51	07	01	021	341.567252	5	87.79138393	No Asignado	26%	No Asignado	26%	No Asignado
0403510701009	Gualchán	Sin Norma	04	03	51	07	01	009	228.920111	7	195.5485661	No Asignado	85%	No Asignado	85%	No Asignado
0403510701008	Gualchán	Sin Norma	04	03	51	07	01	008	286.809221	10	286.8093534	No Asignado	100%	No Asignado	100%	No Asignado
0403510701007	Gualchán	Sin Norma	04	03	51	07	01	007	846.773519	2	132.2289551	No Asignado	16%	No Asignado	16%	No Asignado
0403510701006	Gualchán	Sin Norma	04	03	51	07	01	006	1692.67875	8	610.4822103	No Asignado	36%	No Asignado	36%	No Asignado
0403510701005	Gualchán	Sin Norma	04	03	51	07	01	005	2422.65871	5	560.4919229	No Asignado	23%	No Asignado	23%	No Asignado
0403510701004	Gualchán	Sin Norma	04	03	51	07	01	004	1045.40518	4	162.5780368	No Asignado	16%	No Asignado	16%	No Asignado
0403510701003	Gualchán	Sin Norma	04	03	51	07	01	003	1440.23128	4	275.6940196	No Asignado	19%	No Asignado	19%	No Asignado
0403510701002	Gualchán	Sin Norma	04	03	51	07	01	002	2618.40125	9	588.4728179	No Asignado	22%	No Asignado	22%	No Asignado
0403510701001	Gualchán	Sin Norma	04	03	51	07	01	001	8250.84476	15	1240.020538	No Asignado	15%	No Asignado	15%	No Asignado

Fuente: GAD Municipal Espejo, Catastro 2019; Levantamiento de información de equipo consultor, 2020.
Elaborado por: Equipo técnico consultor.



ESPEJO

Ilustración 9. Niveles de ocupación de suelo del límite urbano - Cabecera Cantonal El Angel

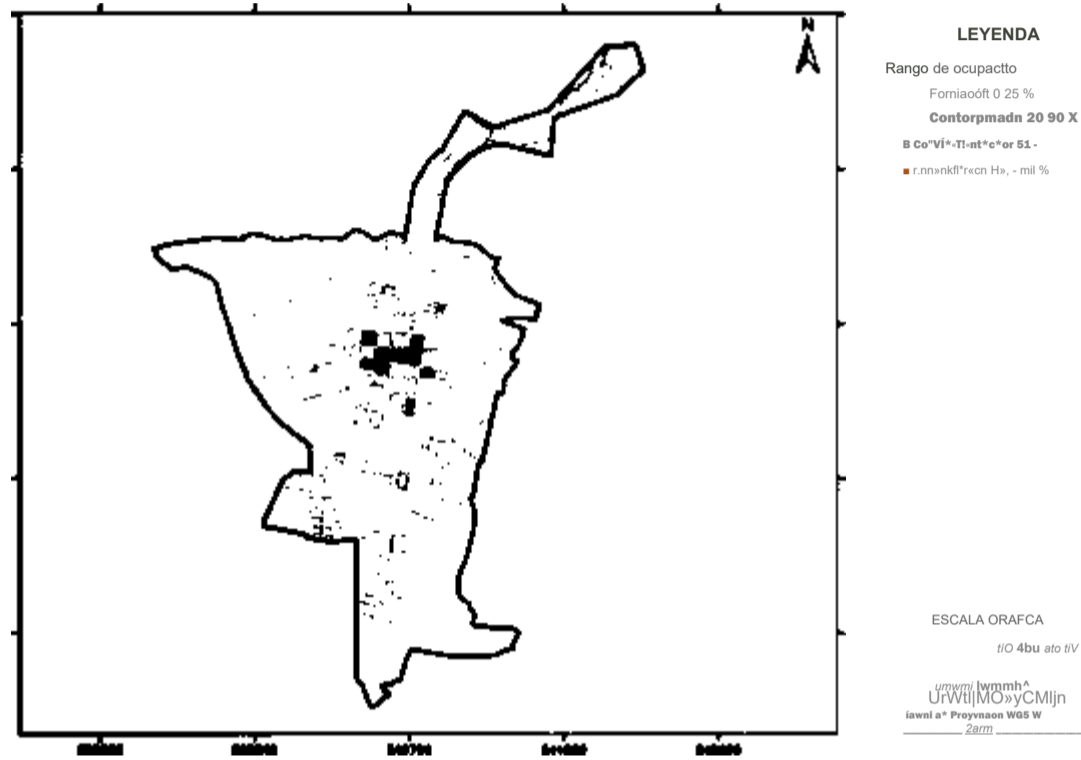

Fuente: GAD Municipal Espejo, Catastro 2019; Levantamiento de información de equipo consultor, 2020.
Elaborado por: Equipo técnico consultor.

Ilustración 10. Niveles de ocupación de suelo del límite urbano - Barrio Inguenza

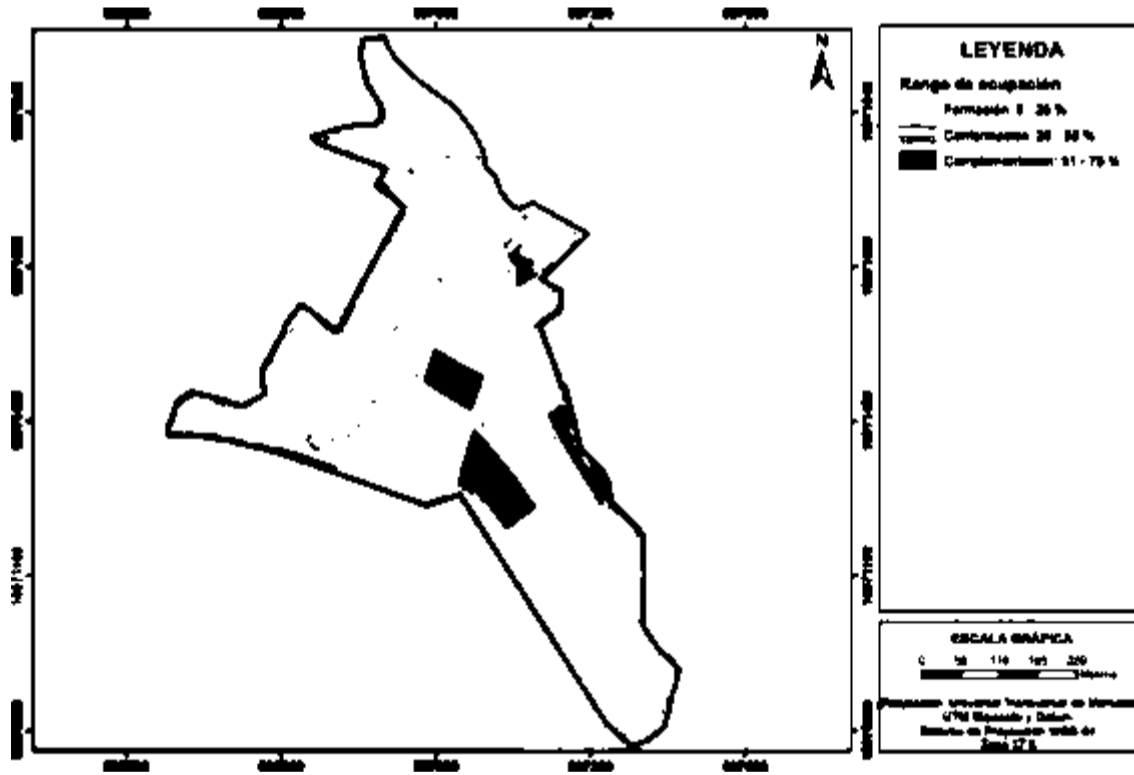

Fuente: GAD Municipal Espejo, Catastro 2019; Levantamiento de información de equipo consultor, 2020.
Elaborado por: Equipo técnico consultor.



ESPEJO

Ilustración 11. Niveles de ocupación de suelo del límite urbano- Cabecera Parroquial San Isidro

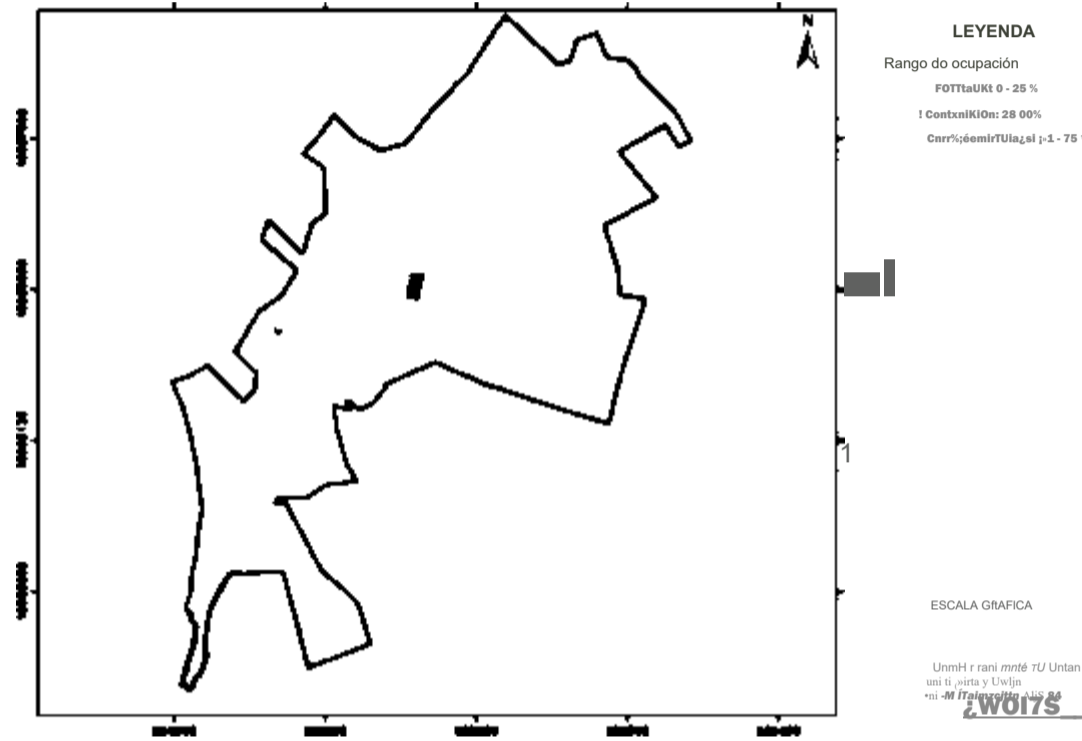

Fuente: GAD Municipal Espejo, Catastro 2019; Levantamiento de información de equipo consultor, 2020.
Elaborado por: Equipo técnico consultor.

Ilustración 12. Niveles de ocupación de suelo del límite urbano - Cabecera Parroquial La Libertad

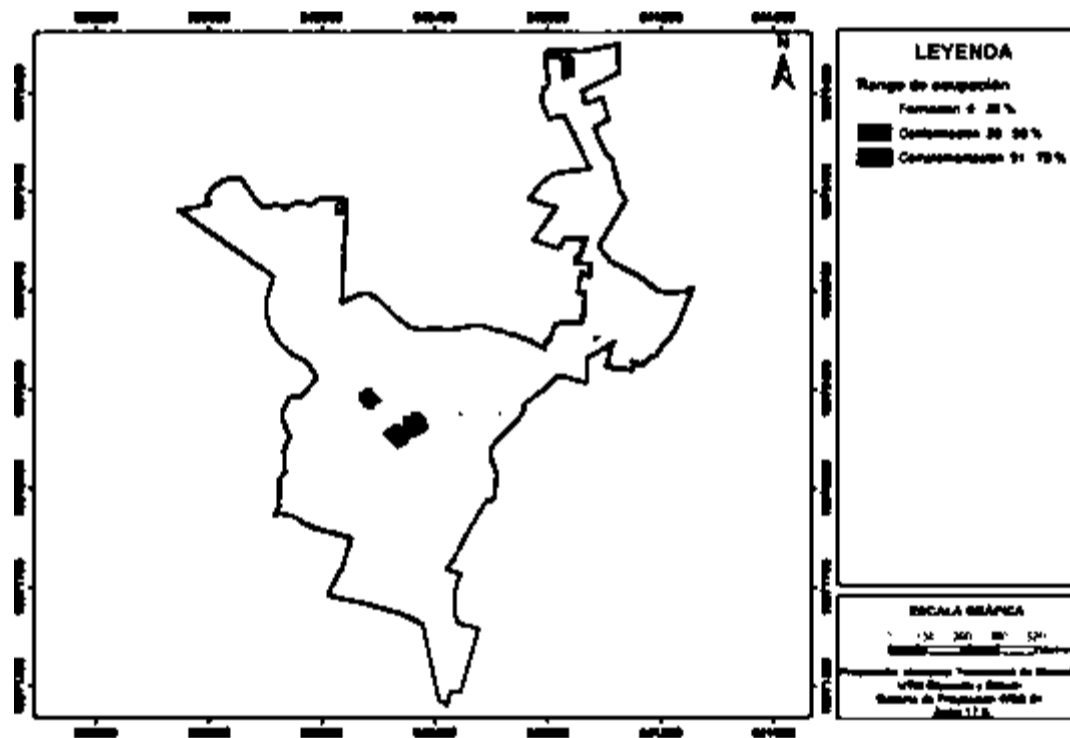

Fuente: GAD Municipal Espejo, Catastro 2019; Levantamiento de información de equipo consultor, 2020.
Elaborado por: Equipo técnico consultor.



ITION
4TÓK

ESPEJO

Ilustración 13. Niveles de ocupación de suelo del límite urbano- Barrio Eloy Alfaro

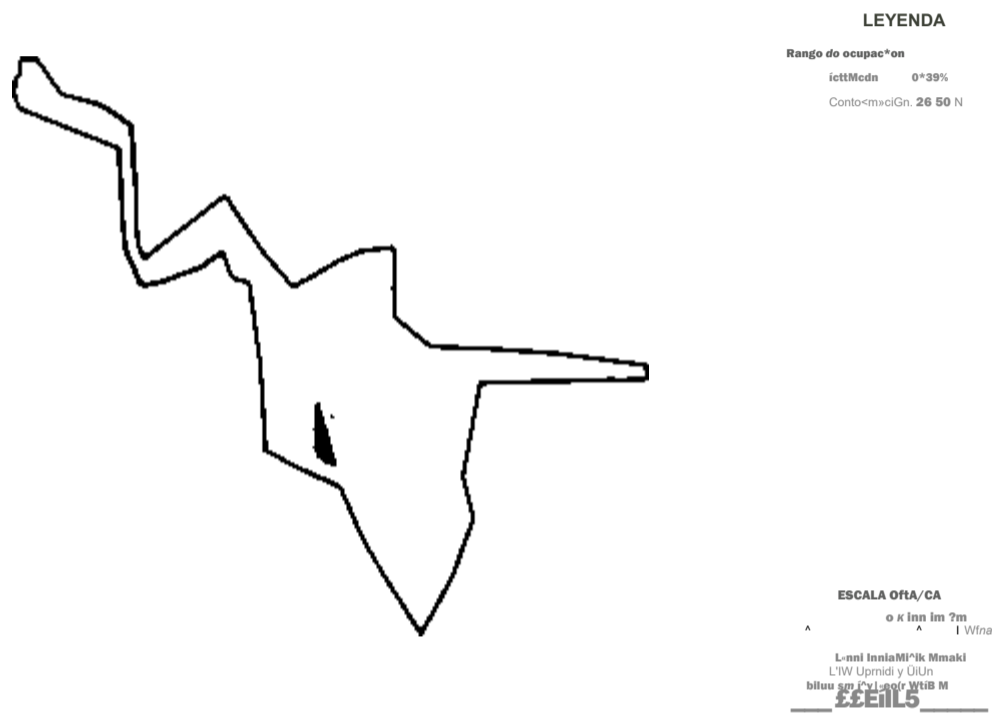

Fuente: GAD Municipal Espejo, Catastro 2019; Levantamiento de información de equipo consultor, 2020.
 Elaborado por: Equipo técnico consultor.

Ilustración 14. Niveles de ocupación de suelo del límite urbano - Barrio San Francisco

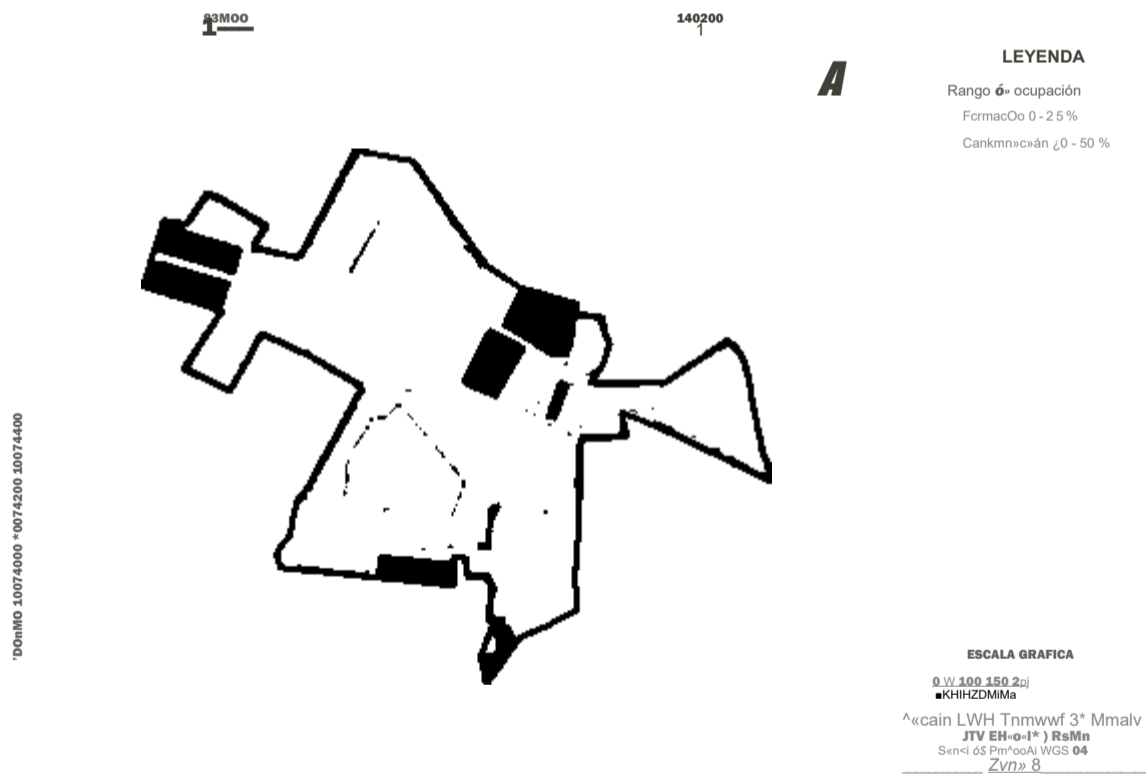

Fuente: GAD Municipal Espejo, Catastro 2019; Levantamiento de información de equipo consultor, 2020.
 Elaborado por: Equipo técnico consultor.



Ilustración 15. Niveles de ocupación de suelo del límite urbano - Gualchán

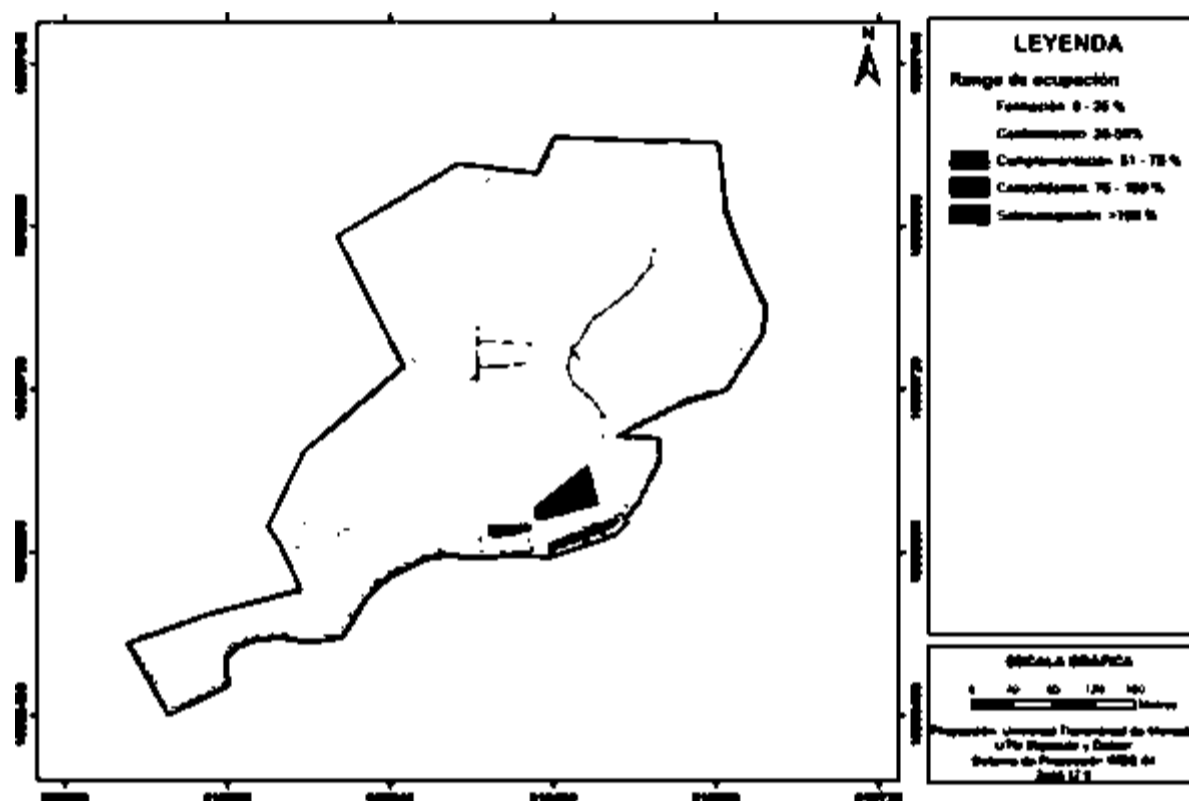

Fuente: GAD Municipal Espejo, Catastro 2019; Levantamiento de información de equipo consultor, 2020.
Elaborado por: Equipo técnico consultor.

1.1.3.2. Análisis y cálculo del área vacante del límite urbano actual

En la zona urbana, el área vacante se determina a través del área edificada existente en planta baja y el área edificable que se establece según la ordenanza vigente. En las áreas urbanas del cantón Espejo no se puede determinar, ya que, como se ha mencionado anteriormente no se establece los coeficientes de ocupación del suelo (COS PB) en la ordenanza vigente.

Sin embargo, se ha permitido realizar un análisis de predios ocupados y vacantes en el área urbana del cantón, donde se muestran porcentajes altos de lotes ocupados, siendo estos mayores en la cabecera cantonal. El sector con menor porcentaje de predios ocupados es VCB2762, con un 53%. El sector VCD243 (centro de la ciudad), tiene un 85% de predios ocupados, donde nos indica que es el sector de mayor concentración de personas.

En cuanto a las cabeceras parroquiales, el índice de predios ocupados supera el 60%. La Libertad y San Isidro tienen el 68% y el 67% respectivamente.

Para los barrios identificados como urbanos, el barrio Ingueza tienen un porcentaje del 73% de predios ocupados, mientras que los barrios Eloy Alfaro y San Francisco ubicados en la parroquia La Libertad tienen un 79% y 85% de predios ocupados.



ESPEJO

Gualchán es el sector que posee el 50% de predios ocupados y el 50% de predios vacantes.

Tabla 5 . Predios ocupados y vacantes en la zona urbana del cantón Espejo.

Predios ocupados y vacantes en el área Urbana del cantón							
Ubicación	Sector	Lotes				Total	%
		Ocupados	%	Vacantes	%		
El Ángel - Cabecera cantonal	VCD243	626	85%	113	15%	739	100%
	VHD302	158	59%	111	41%	269	100%
	VCB302	366	66%	190	34%	556	100%
	VB2762	190	58%	137	42%	327	100%
	VCB2762	268	53%	242	47%	510	100%
Total		1608	67%	793	33%	2401	100%
Barrio Ingeza	S/N	144	73%	54	27%	198	100%
San Isidro - Cabecera parroquial	S/N	872	67%	435	33%	1.307	100%
La Libertad - Cabecera parroquial	S/N	506	68%	243	32%	749	100%
Barrio Eloy Alfaro	S/N	69	79%	18	21%	87	100%
Barrio San Francisco	S/N	182	85%	31	15%	213	100%
Gualchán	S/N	87	50%	88	50%	175	100%

Fuente: GAD Municipal Espejo, Catastro 2019; Levantamiento de información de equipo consultor, 2020.
Elaborado por: Equipo técnico consultor.

Ilustración 16. Predios ocupados y vacantes - Cabecera Cantonal El Angel

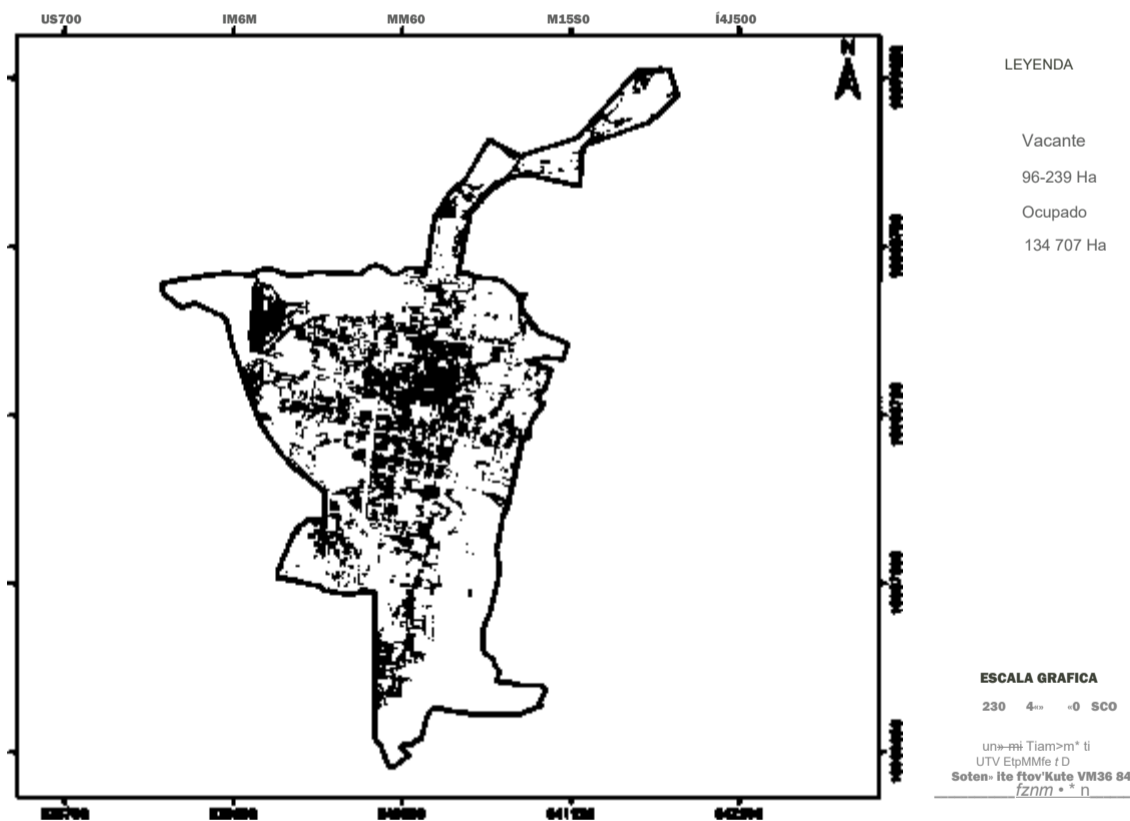

Fuente: GAD Municipal Espejo, Catastro 2019; Levantamiento de información de equipo consultor, 2020.
Elaborado por: Equipo técnico consultor.

ESPEJO

Ilustración 17. Predios ocupados y vacantes - Barrio Ingueza

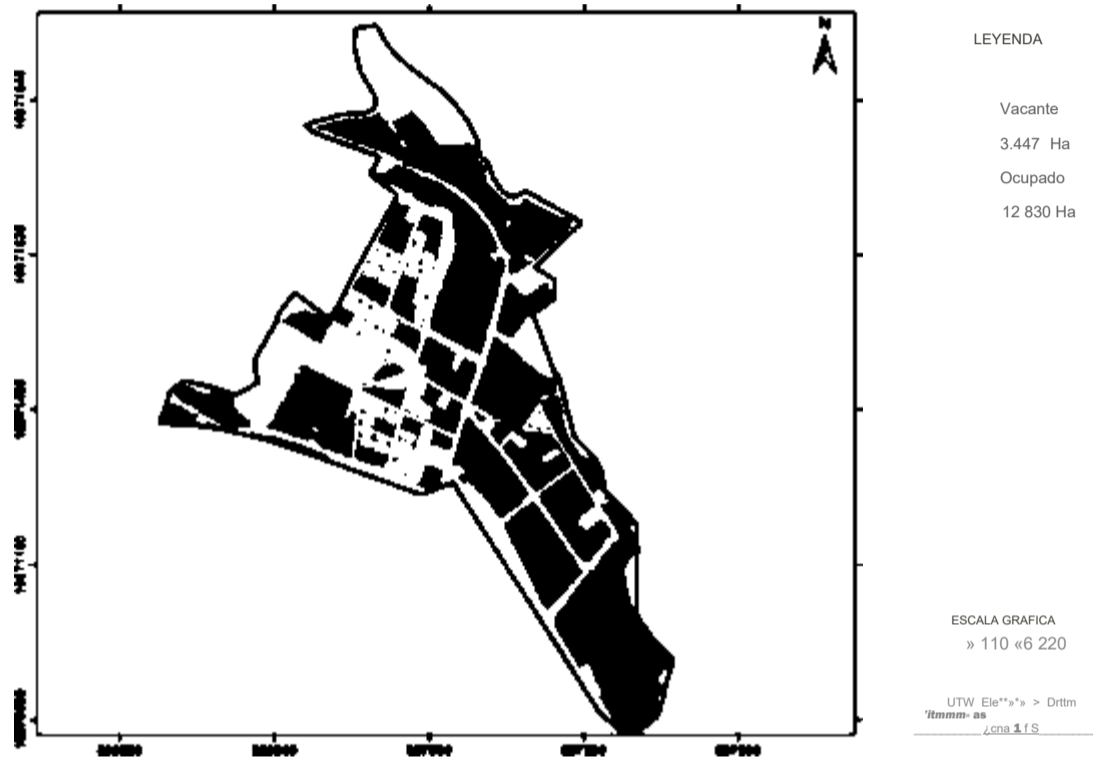

Fuente: GAD Municipal Espejo, Catastro 2019; Levantamiento de información de equipo consultor, 2020.
Elaborado por: Equipo técnico consultor.

Ilustración 18. Predios ocupados y vacantes - Cabecera Parroquial San Isidro

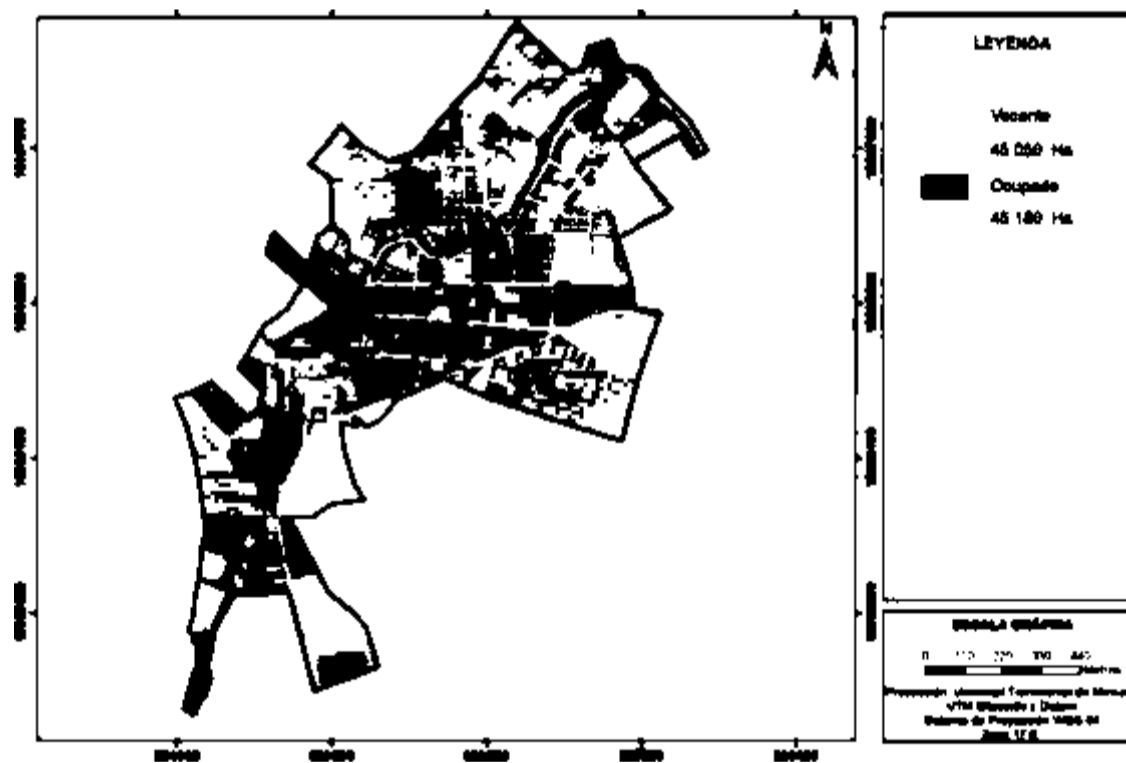

Fuente: GAD Municipal Espejo, Catastro 2019; Levantamiento de información de equipo consultor, 2020.
Elaborado por: Equipo técnico consultor.



ESPEJO

Ilustración 19. Predios ocupados y vacantes - Cabecera Parroquial La Libertad

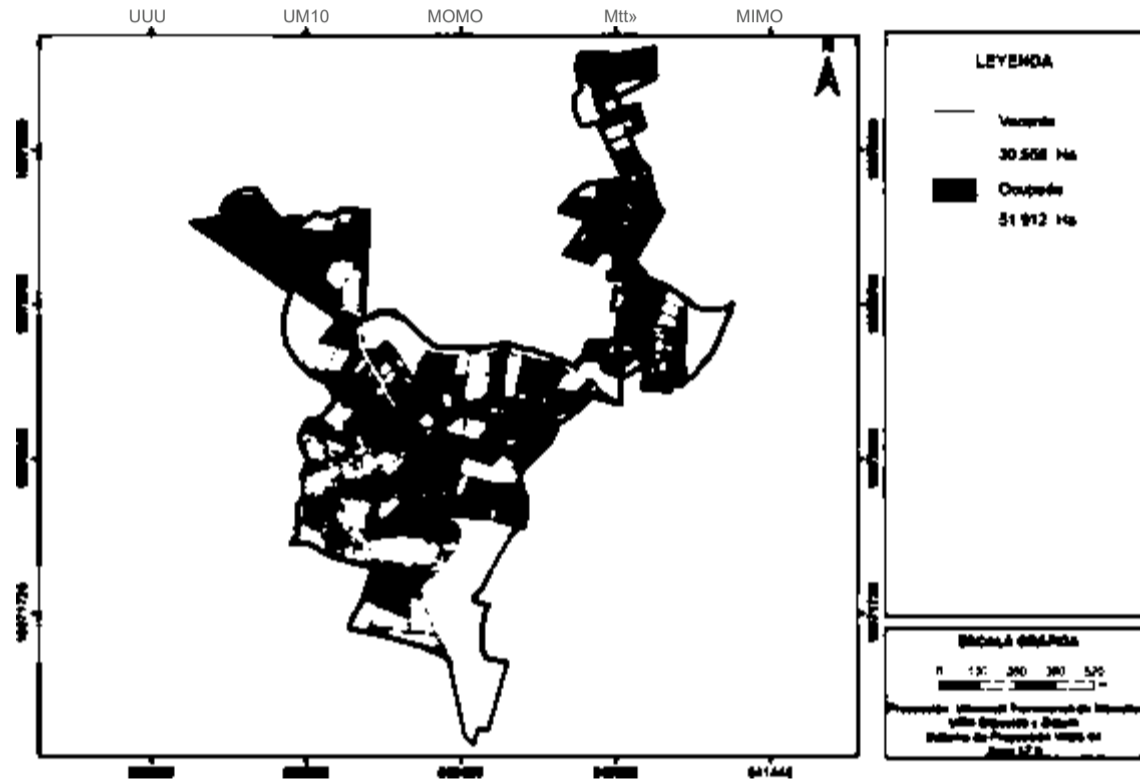

Fuente: GAD Municipal Espejo, Catastro 2019; Levantamiento de información de equipo consultor, 2020.
Elaborado por: Equipo técnico consultor.

Ilustración 20. Predios ocupados y vacantes - Barrio Eloy Alfaro

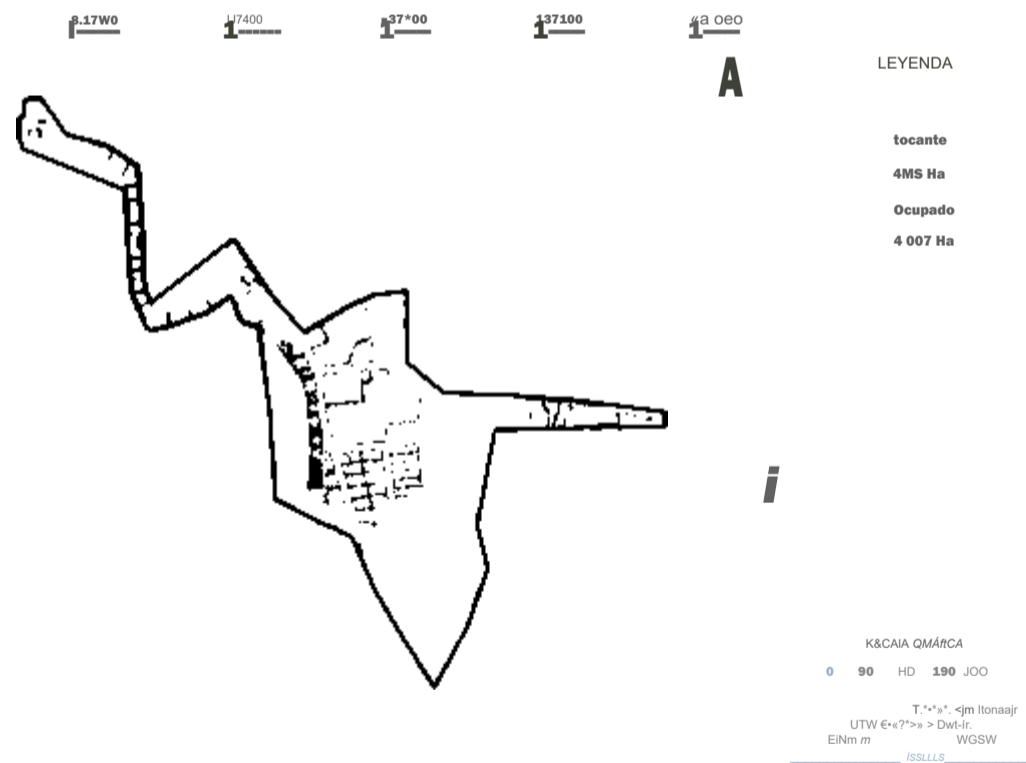

Fuente: GAD Municipal Espejo, Catastro 2019; Levantamiento de información de equipo consultor, 2020.
Elaborado por: Equipo técnico consultor.

ESTACION
INTÓN
ESPEJO

Ilustración 21. Predios ocupados y vacantes - Barrio San Francisco

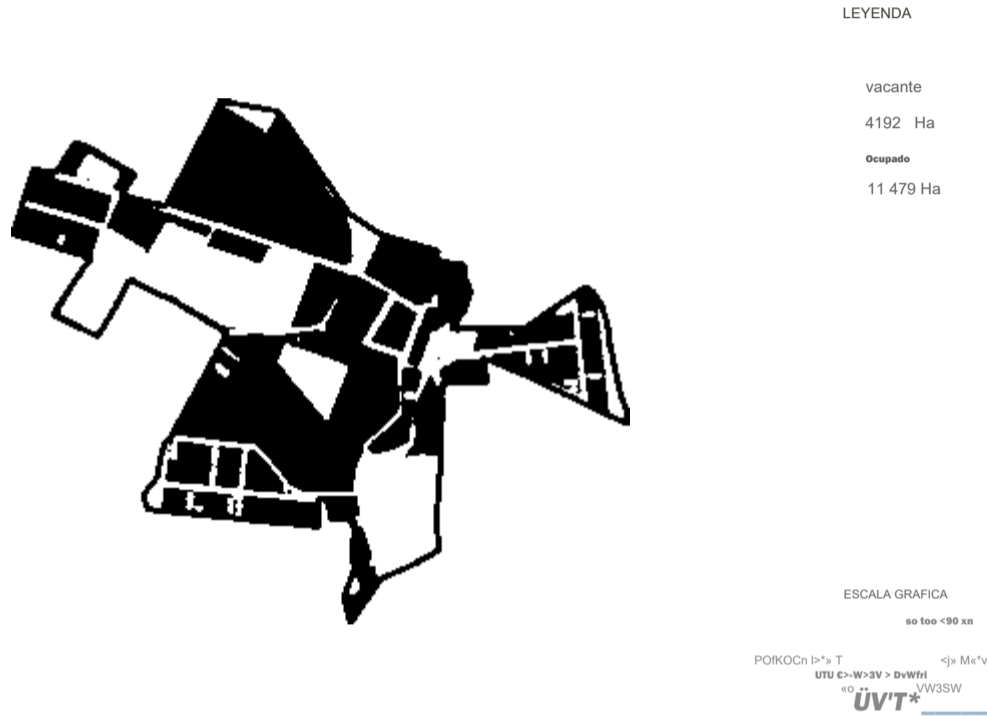

Fuente: GAD Municipal Espejo, Catastro 2019; Levantamiento de información de equipo consultor, 2020.
Elaborado por: Equipo técnico consultor.

Ilustración 22. Predios ocupados y vacantes - Gualchán



Fuente: GAD Municipal Espejo, Catastro 2019; Levantamiento de información de equipo consultor, 2020.
Elaborado por: Equipo técnico consultor.



ESPEJO

1.1.4. Edificabilidad

En el análisis para el índice de edificabilidad del Cantón Espejo se ha tomado en cuenta los valores del COS total edificado (Área edificada total/Área de manzana), por cuanto los polígonos vigentes entregados por la jefatura de planificación no poseen asignación del COS total.

De esta manera al no existir un coeficiente de ocupación del suelo por ordenanza, los valores asignados al índice de edificabilidad se los trabajará por rango y categoría para saber cuál es el predominante.

El resultado del índice de edificabilidad promedio en la cabecera cantonal es bajo al poseer 0.21, de acuerdo con el análisis de los polígonos normativos dándonos a entender que está en un proceso de formación.

Las parroquias rurales también tienen un índice de edificabilidad bajo siendo la cabecera parroquial de San Isidro la más baja con un índice de 0.15 ($0 < 0,72$).

De los barrios, Ingueza tiene el índice de edificabilidad más baja con 0.16 ($0 < 0,72$).

A manera general con el análisis realizado se comprueba que el suelo urbano del cantón Espejo se encuentra en un proceso de formación.

1.1.4.1. Índice de edificabilidad del límite urbano actual

Tabla 6. Índices de edificabilidad del límite urbano
Edificabilidad del Suelo Urbano

Código de color	Rango de Ocupación m ² construcción/m ² terreno	Categoría
	le = 0 < 0,72	Bajo
	le > 0,72 < 1,45	Medio
	le > 1,45 = 2,15	Alto

Fuente: Levantamiento de Información equipo técnico consultor, 2020.
Elaborado por: Equipo técnico consultor.

ESPEJO

1.1.4.2. Análisis y cálculo del área por edificar del límite urbano actual

Tabla 7. Análisis y cálculo del área por edificar en el Cantón Espejo

Cod. Mz.	Ubicación	Polígono	Área mz.	Área edificada total	COS T (Ord)	COS T (Edificado)	Área edificable total (Ord)	Índice de edificabilidad	Área por edificar
0403500401008	El Angel - Cabecera cantonal	VCB2762	6.527,61	0	No Asignado	0%	No Asignado	0	No Asignado
0403500201004	El Angel - Cabecera cantonal	VCD243	4.439,60	0	No Asignado	0%	No Asignado	0	No Asignado
0403500201001	El Angel - Cabecera cantonal	VCD243	4.522,38	0	No Asignado	0%	No Asignado	0	No Asignado
0403500202017	El Angel - Cabecera cantonal	VCB2762	5.056,55	0	No Asignado	0%	No Asignado	0	No Asignado
0403500202011	El Angel - Cabecera cantonal	VCB2762	2.699,97	0	No Asignado	0%	No Asignado	0	No Asignado
0403500202010	El Angel - Cabecera cantonal	VCB2762	2.743,16	0	No Asignado	0%	No Asignado	0	No Asignado
0403500202023	El Angel - Cabecera cantonal	VCB2762	17.132,90	0	No Asignado	0%	No Asignado	0	No Asignado
0403500202021	El Angel - Cabecera cantonal	VCB2762	2.757,64	0	No Asignado	0%	No Asignado	0	No Asignado
0403500202005	El Angel - Cabecera cantonal	VCB2762	3.253,42	0	No Asignado	0%	No Asignado	0	No Asignado
0403500202004	El Angel - Cabecera cantonal	VCB2762	3.200,40	0	No Asignado	0%	No Asignado	0	No Asignado
0403500102023	El Angel - Cabecera cantonal	VCB302	5.169,80	0	No Asignado	0%	No Asignado	0	No Asignado
0403500101064	El Angel - Cabecera cantonal	VHD302	41.019,05	0	No Asignado	0%	No Asignado	0	No Asignado
0403500101056	El Angel - Cabecera cantonal	VHD302	54.612,75	0	No Asignado	0%	No Asignado	0	No Asignado
0403500101070	El Angel - Cabecera cantonal	VCB302	3.307,79	0	No Asignado	0%	No Asignado	0	No Asignado
0403500101044	El Angel - Cabecera cantonal	VHD302	10.120,16	0	No Asignado	0%	No Asignado	0	No Asignado
0403500101043	El Angel - Cabecera cantonal	VHD302	4.787,13	0	No Asignado	0%	No Asignado	0	No Asignado
0403500101042	El Angel - Cabecera cantonal	VCB302	2.094,58	0	No Asignado	0%	No Asignado	0	No Asignado
0403500101034	El Angel - Cabecera cantonal	VHD302	982,64	0	No Asignado	0%	No Asignado	0	No Asignado
0403500101033	El Angel - Cabecera cantonal	VHD302	2.625,94	0	No Asignado	0%	No Asignado	0	No Asignado
0403540402033	El Angel - Cabecera cantonal	VHD302	37.321,39	0	No Asignado	0%	No Asignado	0	No Asignado
0403540402030	El Angel - Cabecera cantonal	VHD302	4.125,80	0	No Asignado	0%	No Asignado	0	No Asignado
0403540402026	El Angel - Cabecera cantonal	VHD302	6.631,24	0	No Asignado	0%	No Asignado	0	No Asignado
0403540302022	El Angel - Cabecera cantonal	VB2762	6.748,90	0	No Asignado	0%	No Asignado	0	No Asignado
0403540302011	El Angel - Cabecera cantonal	VB2762	1.479,73	0	No Asignado	0%	No Asignado	0	No Asignado
0403540301016	El Angel - Cabecera cantonal	VCB2762	103.902,82	433,65	No Asignado	0%	No Asignado	0	No Asignado
0403500202024	El Angel - Cabecera cantonal	VCB2762	21.933,54	125,21	No Asignado	1%	No Asignado	0,01	No Asignado

ESPEJO

Cod. Mz.	Ubicación	Polígono	Área mz.	Área edificada total	COS T (Ord)	COS T (Edificado)	Área edificable total (Ord)	Índice de edificabilidad	Área por edificar
0403540302013	El Angel - Cabecera cantonal	VB2762	19.626,94	250,09	No Asignado	1%	No Asignado	0,01	No Asignado
0403500201024	El Angel - Cabecera cantonal	VCD243	1.158,45	21	No Asignado	2%	No Asignado	0,02	No Asignado
0403500101032	El Angel - Cabecera cantonal	VCB302	4.557,29	104,46	No Asignado	2%	No Asignado	0,02	No Asignado
0403500102012	El Angel - Cabecera cantonal	VCB302	3.021,72	72,96	No Asignado	2%	No Asignado	0,02	No Asignado
0403540402016	El Angel - Cabecera cantonal	VHD302	48.535,35	1.292,81	No Asignado	3%	No Asignado	0,03	No Asignado
0403540302020	El Angel - Cabecera cantonal	VB2762	17.327,50	506,94	No Asignado	3%	No Asignado	0,03	No Asignado
0403500201007	El Angel - Cabecera cantonal	VCB302	69.406,17	2.100,19	No Asignado	3%	No Asignado	0,03	No Asignado
0403540402034	El Angel - Cabecera cantonal	VHD302	7.829,60	280,36	No Asignado	4%	No Asignado	0,04	No Asignado
0403500101026	El Angel - Cabecera cantonal	VHD302	12.847,14	488,67	No Asignado	4%	No Asignado	0,04	No Asignado
0403540402007	El Angel - Cabecera cantonal	VCB2762	4.414,03	176,15	No Asignado	4%	No Asignado	0,04	No Asignado
0403500202001	El Angel - Cabecera cantonal	VCB302	35.719,91	1.669,65	No Asignado	5%	No Asignado	0,05	No Asignado
0403500401005	El Angel - Cabecera cantonal	VCB2762	3.033,82	143,7	No Asignado	5%	No Asignado	0,05	No Asignado
0403500202016	El Angel - Cabecera cantonal	VCB2762	2.590,80	126,87	No Asignado	5%	No Asignado	0,05	No Asignado
0403500101024	El Angel - Cabecera cantonal	VHD302	3.637,80	181,15	No Asignado	5%	No Asignado	0,05	No Asignado
0403540402011	El Angel - Cabecera cantonal	VCB2762	39.608,62	1.985,62	No Asignado	5%	No Asignado	0,05	No Asignado
0403500101025	El Angel - Cabecera cantonal	VHD302	8.916,17	454,98	No Asignado	5%	No Asignado	0,05	No Asignado
0403500202030	El Angel - Cabecera cantonal	VCB302	28.645,54	1.522,11	No Asignado	5%	No Asignado	0,05	No Asignado
0403500201052	El Angel - Cabecera cantonal	VCB2762	3.462,55	204,11	No Asignado	6%	No Asignado	0,06	No Asignado
0403500202009	El Angel - Cabecera cantonal	VCB2762	3.750,00	226,19	No Asignado	6%	No Asignado	0,06	No Asignado
0403500102014	El Angel - Cabecera cantonal	VCB302	32.796,29	2.037,27	No Asignado	6%	No Asignado	0,06	No Asignado
0403540301022	El Angel - Cabecera cantonal	VCD243	7.119,53	484,03	No Asignado	7%	No Asignado	0,07	No Asignado
0403540402008	El Angel - Cabecera cantonal	VCB2762	37.181,89	2.540,53	No Asignado	7%	No Asignado	0,07	No Asignado
0403500101027	El Angel - Cabecera cantonal	VHD302	17.046,06	1.210,36	No Asignado	7%	No Asignado	0,07	No Asignado
0403500401007	El Angel - Cabecera cantonal	VCB2762	8.025,18	587,77	No Asignado	7%	No Asignado	0,07	No Asignado
0403540401023	El Angel - Cabecera cantonal	VCB2762	31.442,14	2.436,25	No Asignado	8%	No Asignado	0,08	No Asignado
0403500401009	El Angel - Cabecera cantonal	VCB2762	14.024,97	1.091,67	No Asignado	8%	No Asignado	0,08	No Asignado
0403500101022	El Angel - Cabecera cantonal	VHD302	27.937,03	2.287,02	No Asignado	8%	No Asignado	0,08	No Asignado
0403540302012	El Angel - Cabecera cantonal	VB2762	1.681,56	138,57	No Asignado	8%	No Asignado	0,08	No Asignado

ESPEJO

Cod. Mz.	Ubicación	Polígono	Área mz.	Área edificada total	COS T (Ord)	COS T (Edificado)	Área edificable total (Ord)	Índice de edificabilidad	Área por edificar
0403500202002	El Ángel - Cabecera cantonal	VCB2762	11.801,80	997,65	No Asignado	8%	No Asignado	0,08	No Asignado
0403500202003	El Ángel - Cabecera cantonal	VCB2762	4.036,63	372,38	No Asignado	9%	No Asignado	0,09	No Asignado
0403500201043	El Ángel - Cabecera cantonal	VCB302	160.355,46	15.269,53	No Asignado	10%	No Asignado	0,1	No Asignado
0403540402031	El Ángel - Cabecera cantonal	VHD302	5.487,42	525,62	No Asignado	10%	No Asignado	0,1	No Asignado
0403540302004	El Ángel - Cabecera cantonal	VB2762	3.432,77	335,63	No Asignado	10%	No Asignado	0,1	No Asignado
0403540402004	El Ángel - Cabecera cantonal	VCB2762	60.372,00	5.946,01	No Asignado	10%	No Asignado	0,1	No Asignado
0403500201040	El Ángel - Cabecera cantonal	VCB2762	29.893,23	3.147,26	No Asignado	11%	No Asignado	0,11	No Asignado
0403500101005	El Ángel - Cabecera cantonal	VB2762	29.933,41	3.197,67	No Asignado	11%	No Asignado	0,11	No Asignado
0403540402025	El Ángel - Cabecera cantonal	VHD302	28.563,64	3.061,82	No Asignado	11%	No Asignado	0,11	No Asignado
0403500101016	El Ángel - Cabecera cantonal	VB2762	3.186,10	393,91	No Asignado	12%	No Asignado	0,12	No Asignado
0403500101051	El Ángel - Cabecera cantonal	VCB302	44.909,33	5.614,37	No Asignado	13%	No Asignado	0,13	No Asignado
0403540301033	El Ángel - Cabecera cantonal	VCD243	10.792,52	1.357,11	No Asignado	13%	No Asignado	0,13	No Asignado
0403500202040	El Ángel - Cabecera cantonal	VCB302	14.479,47	1.863,09	No Asignado	13%	No Asignado	0,13	No Asignado
0403500101071	El Ángel - Cabecera cantonal	VHD302	40.788,79	5.462,52	No Asignado	13%	No Asignado	0,13	No Asignado
0403540301015	El Ángel - Cabecera cantonal	VCB2762	87.453,45	11.720,10	No Asignado	13%	No Asignado	0,13	No Asignado
0403500202008	El Ángel - Cabecera cantonal	VCB2762	4.328,04	633,99	No Asignado	15%	No Asignado	0,15	No Asignado
0403500202050	El Ángel - Cabecera cantonal	VCB302	4.578,66	687,49	No Asignado	15%	No Asignado	0,15	No Asignado
0403500401006	El Ángel - Cabecera cantonal	VCB2762	2.236,53	343,71	No Asignado	15%	No Asignado	0,15	No Asignado
0403500102017	El Ángel - Cabecera cantonal	VCB302	9.207,73	1.452,73	No Asignado	16%	No Asignado	0,16	No Asignado
0403540302003	El Ángel - Cabecera cantonal	VB2762	7.941,48	1.253,75	No Asignado	16%	No Asignado	0,16	No Asignado
0403540301034	El Ángel - Cabecera cantonal	VCD243	11.733,07	1.878,06	No Asignado	16%	No Asignado	0,16	No Asignado
0403500102013	El Ángel - Cabecera cantonal	VCB302	14.419,66	2.345,32	No Asignado	16%	No Asignado	0,16	No Asignado
0403500201008	El Ángel - Cabecera cantonal	VCB302	4.961,57	810,94	No Asignado	16%	No Asignado	0,16	No Asignado
0403540401022	El Ángel - Cabecera cantonal	VB2762	25.186,59	4.120,57	No Asignado	16%	No Asignado	0,16	No Asignado
0403540402027	El Ángel - Cabecera cantonal	VHD302	9.387,76	1.540,21	No Asignado	16%	No Asignado	0,16	No Asignado
0403500401004	El Ángel - Cabecera cantonal	VB2762	15.868,96	2.632,48	No Asignado	17%	No Asignado	0,17	No Asignado
0403500101041	El Ángel - Cabecera cantonal	VCB302	1.454,93	246,06	No Asignado	17%	No Asignado	0,17	No Asignado
0403500201006	El Ángel - Cabecera cantonal	VCB302	41.250,08	7.013,27	No Asignado	17%	No Asignado	0,17	No Asignado

ESPEJO

Cod. Mz.	Ubicación	Polígono	Área mz.	Área edificada total	COS T (Ord)	COS T (Edificado)	Área edificable total (Ord)	Índice de edificabilidad	Área por edificar
0403500201019	El Ángel - Cabecera cantonal	VCB302	9.692,36	1.701,33	No Asignado	18%	No Asignado	0,18	No Asignado
0403500202007	El Ángel - Cabecera cantonal	VCB2762	11.510,73	2.135,37	No Asignado	19%	No Asignado	0,19	No Asignado
0403540302005	El Ángel - Cabecera cantonal	VB2762	3.746,78	712,85	No Asignado	19%	No Asignado	0,19	No Asignado
0403500101050	El Ángel - Cabecera cantonal	VCB302	5.443,63	1.071,04	No Asignado	20%	No Asignado	0,2	No Asignado
0403500201051	El Ángel - Cabecera cantonal	VCB2762	5.352,99	1.099,76	No Asignado	21%	No Asignado	0,21	No Asignado
0403540402010	El Ángel - Cabecera cantonal	VHD302	23.360,67	5.123,59	No Asignado	22%	No Asignado	0,22	No Asignado
0403500202015	El Ángel - Cabecera cantonal	VCB2762	3.108,44	686,78	No Asignado	22%	No Asignado	0,22	No Asignado
0403500102011	El Ángel - Cabecera cantonal	VCB302	3.694,70	818,36	No Asignado	22%	No Asignado	0,22	No Asignado
0403540402022	El Ángel - Cabecera cantonal	VHD302	2.927,37	669,52	No Asignado	23%	No Asignado	0,23	No Asignado
0403500202060	El Ángel - Cabecera cantonal	VCB302	6.209,99	1.461,34	No Asignado	24%	No Asignado	0,24	No Asignado
0403540302010	El Ángel - Cabecera cantonal	VB2762	10.292,90	2.455,76	No Asignado	24%	No Asignado	0,24	No Asignado
0403500101012	El Ángel - Cabecera cantonal	VHD302	16.563,77	4.017,63	No Asignado	24%	No Asignado	0,24	No Asignado
0403540401034	El Ángel - Cabecera cantonal	VB2762	23.315,76	5.668,67	No Asignado	24%	No Asignado	0,24	No Asignado
0403500301014	El Ángel - Cabecera cantonal	VCD243	9.507,36	2.344,42	No Asignado	25%	No Asignado	0,25	No Asignado
0403540402012	El Ángel - Cabecera cantonal	VCB2762	2.011,89	502,52	No Asignado	25%	No Asignado	0,25	No Asignado
0403500202022	El Ángel - Cabecera cantonal	VCB2762	6.960,48	1.871,20	No Asignado	27%	No Asignado	0,27	No Asignado
0403540301031	El Ángel - Cabecera cantonal	VCD243	7.771,59	2.098,45	No Asignado	27%	No Asignado	0,27	No Asignado
0403500202006	El Ángel - Cabecera cantonal	VCB2762	6.291,58	1.701,20	No Asignado	27%	No Asignado	0,27	No Asignado
0403540301023	El Ángel - Cabecera cantonal	VCD243	10.661,14	3.003,79	No Asignado	28%	No Asignado	0,28	No Asignado
0403540301024	El Ángel - Cabecera cantonal	VCB302	13.077,63	3.695,53	No Asignado	28%	No Asignado	0,28	No Asignado
0403500102016	El Ángel - Cabecera cantonal	VCB302	12.574,50	3.586,00	No Asignado	29%	No Asignado	0,29	No Asignado
0403500401013	El Ángel - Cabecera cantonal	VB2762	10.031,43	2.907,39	No Asignado	29%	No Asignado	0,29	No Asignado
0403500201017	El Ángel - Cabecera cantonal	VCB302	3.727,93	1.101,77	No Asignado	30%	No Asignado	0,3	No Asignado
0403500202014	El Ángel - Cabecera cantonal	VCB2762	3.994,15	1.191,99	No Asignado	30%	No Asignado	0,3	No Asignado
0403540302021	El Ángel - Cabecera cantonal	VB2762	5.139,43	1.541,99	No Asignado	30%	No Asignado	0,3	No Asignado
0403500202051	El Ángel - Cabecera cantonal	VCB302	6.246,01	1.882,85	No Asignado	30%	No Asignado	0,3	No Asignado
0403500201031	El Ángel - Cabecera cantonal	VCB2762	4.449,69	1.349,33	No Asignado	30%	No Asignado	0,3	No Asignado
0403500202020	El Ángel - Cabecera cantonal	VCB2762	3.660,67	1.157,08	No Asignado	32%	No Asignado	0,32	No Asignado

ESPEJO

Cod. Mz.	Ubicación	Polígono	Área mz.	Área edificada total	COS T (Ord)	COS T (Edificado)	Área edificable total (Ord)	Índice de edificabilidad	Área por edificar
0403540402020	El Ángel - Cabecera cantonal	VHD302	3.963,73	1.274,60	No Asignado	32%	No Asignado	0,32	No Asignado
0403500201053	El Ángel - Cabecera cantonal	VCB2762	11.200,18	3.624,32	No Asignado	32%	No Asignado	0,32	No Asignado
0403500101004	El Ángel - Cabecera cantonal	VB2762	3.182,45	1.141,66	No Asignado	36%	No Asignado	0,36	No Asignado
0403500202013	El Ángel - Cabecera cantonal	VCB2762	8.449,21	3.082,50	No Asignado	36%	No Asignado	0,36	No Asignado
0403500201023	El Ángel - Cabecera cantonal	VCD243	5.352,89	1.962,11	No Asignado	37%	No Asignado	0,37	No Asignado
0403540402003	El Ángel - Cabecera cantonal	VCB2762	16.911,81	6.277,56	No Asignado	37%	No Asignado	0,37	No Asignado
0403500202070	El Ángel - Cabecera cantonal	VCB302	5.211,10	1.955,13	No Asignado	38%	No Asignado	0,38	No Asignado
0403500202012	El Ángel - Cabecera cantonal	VCB2762	8.499,03	3.210,71	No Asignado	38%	No Asignado	0,38	No Asignado
0403540402002	El Ángel - Cabecera cantonal	VCB2762	8.212,87	3.242,34	No Asignado	39%	No Asignado	0,39	No Asignado
0403540302001	El Ángel - Cabecera cantonal	VB2762	16.162,12	6.486,68	No Asignado	40%	No Asignado	0,4	No Asignado
0403540301021	El Ángel - Cabecera cantonal	VCD243	8.768,86	3.542,12	No Asignado	40%	No Asignado	0,4	No Asignado
0403500101031	El Ángel - Cabecera cantonal	VCB302	4.817,35	1.966,67	No Asignado	41%	No Asignado	0,41	No Asignado
0403500201050	El Ángel - Cabecera cantonal	VCB302	1.529,93	642,05	No Asignado	42%	No Asignado	0,42	No Asignado
0403500102002	El Ángel - Cabecera cantonal	VCB302	4.829,45	2.079,69	No Asignado	43%	No Asignado	0,43	No Asignado
0403500101015	El Ángel - Cabecera cantonal	VB2762	4.393,04	1.973,55	No Asignado	45%	No Asignado	0,45	No Asignado
0403500102001	El Ángel - Cabecera cantonal	VCB302	6.040,04	2.730,66	No Asignado	45%	No Asignado	0,45	No Asignado
0403500102010	El Ángel - Cabecera cantonal	VCB302	5.292,69	2.410,55	No Asignado	46%	No Asignado	0,46	No Asignado
0403500201018	El Ángel - Cabecera cantonal	VCB302	8.657,46	4.039,24	No Asignado	47%	No Asignado	0,47	No Asignado
0403500401003	El Ángel - Cabecera cantonal	VB2762	7.115,85	3.345,71	No Asignado	47%	No Asignado	0,47	No Asignado
0403500102022	El Ángel - Cabecera cantonal	VCB302	4.387,90	2.137,53	No Asignado	49%	No Asignado	0,49	No Asignado
0403500201014	El Ángel - Cabecera cantonal	VCB302	7.064,48	3.461,23	No Asignado	49%	No Asignado	0,49	No Asignado
0403500201030	El Ángel - Cabecera cantonal	VCB302	4.400,13	2.172,85	No Asignado	49%	No Asignado	0,49	No Asignado
0403500201060	El Ángel - Cabecera cantonal	VCB2762	9.855,24	4.999,10	No Asignado	51%	No Asignado	0,51	No Asignado
0403500101040	El Ángel - Cabecera cantonal	VCB302	7.307,03	3.711,79	No Asignado	51%	No Asignado	0,51	No Asignado
0403540402036	El Ángel - Cabecera cantonal	VHD302	2.523,83	1.305,01	No Asignado	52%	No Asignado	0,52	No Asignado
0403540402028	El Ángel - Cabecera cantonal	VHD302	3.254,17	1.692,23	No Asignado	52%	No Asignado	0,52	No Asignado
0403540401021	El Ángel - Cabecera cantonal	VB2762	9.093,04	4.931,31	No Asignado	54%	No Asignado	0,54	No Asignado
0403500301005	El Ángel - Cabecera cantonal	VCD243	2.964,01	1.645,52	No Asignado	56%	No Asignado	0,56	No Asignado

ESPEJO

Cod. Mz.	Ubicación	Polígono	Área mz.	Área edificada total	COS T (Ord)	COS T (Edificado)	Área edificable total (Ord)	Índice de edificabilidad	Área por edificar
0403500101021	El Angel - Cabecera cantonal	VCB302	5.668,61	3.184,93	No Asignado	56%	No Asignado	0,56	No Asignado
0403500101030	El Angel - Cabecera cantonal	VCB302	4.134,31	2.324,27	No Asignado	56%	No Asignado	0,56	No Asignado
0403500201042	El Angel - Cabecera cantonal	VCB2762	13.421,68	7.556,83	No Asignado	56%	No Asignado	0,56	No Asignado
0403500101011	El Angel - Cabecera cantonal	VCD243	8.636,10	4.946,72	No Asignado	57%	No Asignado	0,57	No Asignado
0403500202018	El Angel - Cabecera cantonal	VCB2762	5.721,11	3.365,42	No Asignado	59%	No Asignado	0,59	No Asignado
0403500201032	El Angel - Cabecera cantonal	VCB2762	8.265,52	5.074,15	No Asignado	61%	No Asignado	0,61	No Asignado
0403540402021	El Angel - Cabecera cantonal	VHD302	3.216,57	1.976,58	No Asignado	61%	No Asignado	0,61	No Asignado
0403500201041	El Angel - Cabecera cantonal	VCB2762	19.351,21	11.937,30	No Asignado	62%	No Asignado	0,62	No Asignado
0403540402032	El Angel - Cabecera cantonal	VHD302	343,72	213,08	No Asignado	62%	No Asignado	0,62	No Asignado
0403500401012	El Angel - Cabecera cantonal	VB2762	4.927,78	3.089,17	No Asignado	63%	No Asignado	0,63	No Asignado
0403500102021	El Angel - Cabecera cantonal	VCB302	2.916,82	1.870,24	No Asignado	64%	No Asignado	0,64	No Asignado
0403500201021	El Angel - Cabecera cantonal	VCD243	8.851,35	5.675,59	No Asignado	64%	No Asignado	0,64	No Asignado
0403500102020	El Angel - Cabecera cantonal	VCB302	1.756,71	1.145,00	No Asignado	65%	No Asignado	0,65	No Asignado
0403500201005	El Angel - Cabecera cantonal	VCD243	7.150,48	4.772,06	No Asignado	67%	No Asignado	0,67	No Asignado
0403500201015	El Angel - Cabecera cantonal	VCB302	3.084,84	2.140,41	No Asignado	69%	No Asignado	0,69	No Asignado
0403540402024	El Angel - Cabecera cantonal	VHD302	1.627,32	1.148,95	No Asignado	71%	No Asignado	0,71	No Asignado
0403500202019	El Angel - Cabecera cantonal	VCB2762	1.706,06	1.224,36	No Asignado	72%	No Asignado	0,72	No Asignado
0403500301011	El Angel - Cabecera cantonal	VCD243	7.866,74	5.756,02	No Asignado	73%	No Asignado	0,73	No Asignado
0403500101010	El Angel - Cabecera cantonal	VCD243	6.279,89	4.626,80	No Asignado	74%	No Asignado	0,74	No Asignado
0403540402029	El Angel - Cabecera cantonal	VHD302	1.450,12	1.072,27	No Asignado	74%	No Asignado	0,74	No Asignado
0403540402023	El Angel - Cabecera cantonal	VHD302	8.657,05	6.449,36	No Asignado	74%	No Asignado	0,74	No Asignado
0403500401002	El Angel - Cabecera cantonal	VCD243	8.933,89	6.674,54	No Asignado	75%	No Asignado	0,75	No Asignado
0403540301032	El Angel - Cabecera cantonal	VCD243	5.550,23	4.198,54	No Asignado	76%	No Asignado	0,76	No Asignado
0403540301020	El Angel - Cabecera cantonal	VCD243	10.672,48	8.206,19	No Asignado	77%	No Asignado	0,77	No Asignado
0403540302002	El Angel - Cabecera cantonal	VCD243	4.633,85	3.618,74	No Asignado	78%	No Asignado	0,78	No Asignado
0403500201020	El Angel - Cabecera cantonal	VCD243	9.097,63	7.438,68	No Asignado	82%	No Asignado	0,82	No Asignado
0403540401030	El Angel - Cabecera cantonal	VCD243	5.327,93	4.435,31	No Asignado	83%	No Asignado	0,83	No Asignado
0403500101060	El Angel - Cabecera cantonal	VCB302	6.026,17	5.026,43	No Asignado	83%	No Asignado	0,83	No Asignado

ESPEJO

Cod. Mz.	Ubicación	Polígono	Área mz.	Área edificada total	COS T (Ord)	COS T (Edificado)	Área edificable total (Ord)	Índice de edificabilidad	Área por edificar
0403540402038	El Ángel - Cabecera cantonal	VHD302	1.523,86	1.275,50	No Asignado	84%	No Asignado	0,84	No Asignado
0403500201022	El Ángel - Cabecera cantonal	VCD243	8.617,05	7.436,38	No Asignado	86%	No Asignado	0,86	No Asignado
0403540402001	El Ángel - Cabecera cantonal	VCD243	2.029,76	1.753,11	No Asignado	86%	No Asignado	0,86	No Asignado
0403500201033	El Ángel - Cabecera cantonal	VCB2762	8.491,34	7.414,75	No Asignado	87%	No Asignado	0,87	No Asignado
0403500201054	El Ángel - Cabecera cantonal	VCD243	4.006,85	3.554,92	No Asignado	89%	No Asignado	0,89	No Asignado
0403540301030	El Ángel - Cabecera cantonal	VCD243	9.396,07	8.454,64	No Asignado	90%	No Asignado	0,9	No Asignado
0403540402037	El Ángel - Cabecera cantonal	VHD302	398,57	381,68	No Asignado	96%	No Asignado	0,96	No Asignado
0403500201013	El Ángel - Cabecera cantonal	VCD243	6.637,04	6.549,23	No Asignado	99%	No Asignado	0,99	No Asignado
0403500101020	El Ángel - Cabecera cantonal	VCD243	4.680,71	4.722,63	No Asignado	101%	No Asignado	1,01	No Asignado
0403500301010	El Ángel - Cabecera cantonal	VCD243	8.670,57	9.116,95	No Asignado	105%	No Asignado	1,05	No Asignado
0403500301004	El Ángel - Cabecera cantonal	VCD243	4.703,73	4.951,04	No Asignado	105%	No Asignado	1,05	No Asignado
0403540401020	El Ángel - Cabecera cantonal	VCD243	5.935,66	6.392,79	No Asignado	108%	No Asignado	1,08	No Asignado
0403540401031	El Ángel - Cabecera cantonal	VCD243	4.313,58	4.869,29	No Asignado	113%	No Asignado	1,13	No Asignado
0403540401033	El Ángel - Cabecera cantonal	VB2762	1.547,29	1.763,87	No Asignado	114%	No Asignado	1,14	No Asignado
0403500201011	El Ángel - Cabecera cantonal	VCD243	8.692,90	10.435,52	No Asignado	120%	No Asignado	1,2	No Asignado
0403500201012	El Ángel - Cabecera cantonal	VCD243	7.832,93	9.565,99	No Asignado	122%	No Asignado	1,22	No Asignado
0403500301013	El Ángel - Cabecera cantonal	VCD243	7.748,92	9.588,20	No Asignado	124%	No Asignado	1,24	No Asignado
0403500401011	El Ángel - Cabecera cantonal	VCD243	6.614,37	8.218,91	No Asignado	124%	No Asignado	1,24	No Asignado
0403500301003	El Ángel - Cabecera cantonal	VCD243	5.166,87	6.572,47	No Asignado	127%	No Asignado	1,27	No Asignado
0403500101003	El Ángel - Cabecera cantonal	VB2762	3.485,60	4.757,16	No Asignado	136%	No Asignado	1,36	No Asignado
0403500101002	El Ángel - Cabecera cantonal	VCD243	4.162,51	5.702,95	No Asignado	137%	No Asignado	1,37	No Asignado
0403500101001	El Ángel - Cabecera cantonal	VCD243	3.149,84	4.343,53	No Asignado	138%	No Asignado	1,38	No Asignado
0403540401032	El Ángel - Cabecera cantonal	VB2762	1.648,33	2.318,84	No Asignado	141%	No Asignado	1,41	No Asignado
0403500201003	El Ángel - Cabecera cantonal	VCD243	4.913,80	6.928,77	No Asignado	141%	No Asignado	1,41	No Asignado
0403500201010	El Ángel - Cabecera cantonal	VCD243	9.264,01	13.068,28	No Asignado	141%	No Asignado	1,41	No Asignado
0403500301002	El Ángel - Cabecera cantonal	VCD243	6.321,41	9.670,49	No Asignado	153%	No Asignado	1,53	No Asignado
0403500301001	El Ángel - Cabecera cantonal	VCD243	7.911,50	12.731,91	No Asignado	161%	No Asignado	1,61	No Asignado
0403500301012	El Ángel - Cabecera cantonal	VCD243	6.746,28	11.138,96	No Asignado	165%	No Asignado	1,65	No Asignado

ESPEJO

Cod. Mz.	Ubicación	Polígono	Área mz.	Área edificada total	COS T (Ord)	COS T (Edificado)	Área edificable total (Ord)	Índice de edificabilidad	Área por edificar
0403500401001	El Angel - Cabecera cantonal	VCD243	5.037,41	8.666,12	No Asignado	172%	No Asignado	1,72	No Asignado
0403500201002	El Angel - Cabecera cantonal	VCD243	5.969,67	10.292,67	No Asignado	172%	No Asignado	1,72	No Asignado
0403500201016	El Angel - Cabecera cantonal	VCB302	1.013,84	1.844,72	No Asignado	182%	No Asignado	1,82	No Asignado
0403500401010	El Angel - Cabecera cantonal	VCD243	4.616,83	9.682,92	No Asignado	210%	No Asignado	2,1	No Asignado
0403540506014	Barrio Ingueza	Sin Norma	411,6	0	No Asignado	0%	No Asignado	0	No Asignado
0403540506010	Barrio Ingueza	Sin Norma	2.574,35	65,24	No Asignado	3%	No Asignado	0,03	No Asignado
0403540506002	Barrio Ingueza	Sin Norma	16.156,06	499,24	No Asignado	3%	No Asignado	0,03	No Asignado
0403540506020	Barrio Ingueza	Sin Norma	13.547,59	517,32	No Asignado	4%	No Asignado	0,04	No Asignado
0403540506027	Barrio Ingueza	Sin Norma	4.031,78	189,88	No Asignado	5%	No Asignado	0,05	No Asignado
0403540506039	Barrio Ingueza	Sin Norma	9.113,00	628,97	No Asignado	7%	No Asignado	0,07	No Asignado
0403540506028	Barrio Ingueza	Sin Norma	5.717,68	530,38	No Asignado	9%	No Asignado	0,09	No Asignado
0403540506011	Barrio Ingueza	Sin Norma	2.655,25	256,53	No Asignado	10%	No Asignado	0,1	No Asignado
0403540506026	Barrio Ingueza	Sin Norma	1.933,28	271,94	No Asignado	14%	No Asignado	0,14	No Asignado
0403540506006	Barrio Ingueza	Sin Norma	3.313,07	517,09	No Asignado	16%	No Asignado	0,16	No Asignado
0403540506021	Barrio Ingueza	Sin Norma	1.468,82	231,51	No Asignado	16%	No Asignado	0,16	No Asignado
0403540506004	Barrio Ingueza	Sin Norma	2.299,68	460,45	No Asignado	20%	No Asignado	0,2	No Asignado
0403540506035	Barrio Ingueza	Sin Norma	24.725,03	5.464,98	No Asignado	22%	No Asignado	0,22	No Asignado
0403540506005	Barrio Ingueza	Sin Norma	3.058,86	695,88	No Asignado	23%	No Asignado	0,23	No Asignado
0403540506001	Barrio Ingueza	Sin Norma	4.438,14	1.116,44	No Asignado	25%	No Asignado	0,25	No Asignado
0403540506025	Barrio Ingueza	Sin Norma	6.895,07	1.908,22	No Asignado	28%	No Asignado	0,28	No Asignado
0403540506003	Barrio Ingueza	Sin Norma	2.172,62	673,44	No Asignado	31%	No Asignado	0,31	No Asignado
0403540506023	Barrio Ingueza	Sin Norma	2.890,89	915,71	No Asignado	32%	No Asignado	0,32	No Asignado
0403540506022	Barrio Ingueza	Sin Norma	3.519,84	1.201,24	No Asignado	34%	No Asignado	0,34	No Asignado
0403540506038	Barrio Ingueza	Sin Norma	3.587,88	1.277,18	No Asignado	36%	No Asignado	0,36	No Asignado
0403540506032	Barrio Ingueza	Sin Norma	5.860,09	2.367,82	No Asignado	40%	No Asignado	0,4	No Asignado
0403540506034	Barrio Ingueza	Sin Norma	6.519,36	2.776,43	No Asignado	43%	No Asignado	0,43	No Asignado
0403540506033	Barrio Ingueza	Sin Norma	8.105,92	3.946,63	No Asignado	49%	No Asignado	0,49	No Asignado
0403540506024	Barrio Ingueza	Sin Norma	1.195,26	589,77	No Asignado	49%	No Asignado	0,49	No Asignado

ESPEJO

Cod. Mz.	Ubicación	Polígono	Área mz.	Área edificada total	COS T (Ord)	COS T (Edificado)	Área edificable total (Ord)	Índice de edificabilidad	Área por edificar
0403540506013	Barrio Ingueza	Sin Norma	11.548,73	7.023,38	No Asignado	61%	No Asignado	0,61	No Asignado
0403540506031	Barrio Ingueza	Sin Norma	7.231,10	4.431,51	No Asignado	61%	No Asignado	0,61	No Asignado
0403540506015	Barrio Ingueza	Sin Norma	2.682,29	1.660,26	No Asignado	62%	No Asignado	0,62	No Asignado
0403540506012	Barrio Ingueza	Sin Norma	4.048,58	2.637,56	No Asignado	65%	No Asignado	0,65	No Asignado
0403540506040	Barrio Ingueza	Sin Norma	838,05	578,86	No Asignado	69%	No Asignado	0,69	No Asignado
0403540506029	Barrio Ingueza	Sin Norma	844,86	913,48	No Asignado	108%	No Asignado	1,08	No Asignado
0403530602009	San Isidro - Cabecera parroquial	Sin Norma	3.298,54	0	No Asignado	0%	No Asignado	0	No Asignado
0403530602004	San Isidro - Cabecera parroquial	Sin Norma	16.694,01	0	No Asignado	0%	No Asignado	0	No Asignado
0403530602046	San Isidro - Cabecera parroquial	Sin Norma	1.767,59	0	No Asignado	0%	No Asignado	0	No Asignado
0403530602030	San Isidro - Cabecera parroquial	Sin Norma	288,89	0	No Asignado	0%	No Asignado	0	No Asignado
0403530602027	San Isidro - Cabecera parroquial	Sin Norma	4.549,66	0	No Asignado	0%	No Asignado	0	No Asignado
0403530602026	San Isidro - Cabecera parroquial	Sin Norma	5.112,27	0	No Asignado	0%	No Asignado	0	No Asignado
0403530602021	San Isidro - Cabecera parroquial	Sin Norma	7.292,63	0	No Asignado	0%	No Asignado	0	No Asignado
0403530602019	San Isidro - Cabecera parroquial	Sin Norma	2.383,81	0	No Asignado	0%	No Asignado	0	No Asignado
0403530601066	San Isidro - Cabecera parroquial	Sin Norma	15.406,03	0	No Asignado	0%	No Asignado	0	No Asignado
0403530601065	San Isidro - Cabecera parroquial	Sin Norma	2.729,63	0	No Asignado	0%	No Asignado	0	No Asignado
0403530601053	San Isidro - Cabecera parroquial	Sin Norma	29.333,27	0	No Asignado	0%	No Asignado	0	No Asignado
0403530601002	San Isidro - Cabecera parroquial	Sin Norma	341,64	0	No Asignado	0%	No Asignado	0	No Asignado
0403530601001	San Isidro - Cabecera parroquial	Sin Norma	2.833,46	0	No Asignado	0%	No Asignado	0	No Asignado
0403530602025	San Isidro - Cabecera parroquial	Sin Norma	11.011,65	99,39	No Asignado	1%	No Asignado	0,01	No Asignado
0403530602041	San Isidro - Cabecera parroquial	Sin Norma	37.757,21	354,83	No Asignado	1%	No Asignado	0,01	No Asignado
0403530602023	San Isidro - Cabecera parroquial	Sin Norma	1.224,20	18,48	No Asignado	2%	No Asignado	0,02	No Asignado
0403530601020	San Isidro - Cabecera parroquial	Sin Norma	22.649,94	644,44	No Asignado	3%	No Asignado	0,03	No Asignado
0403530602005	San Isidro - Cabecera parroquial	Sin Norma	5.702,82	171,28	No Asignado	3%	No Asignado	0,03	No Asignado
0403530602018	San Isidro - Cabecera parroquial	Sin Norma	9.400,12	365,95	No Asignado	4%	No Asignado	0,04	No Asignado
0403530601021	San Isidro - Cabecera parroquial	Sin Norma	14.247,64	559,21	No Asignado	4%	No Asignado	0,04	No Asignado
0403530601035	San Isidro - Cabecera parroquial	Sin Norma	31.913,98	1.842,94	No Asignado	6%	No Asignado	0,06	No Asignado
0403530602008	San Isidro - Cabecera parroquial	Sin Norma	3.890,62	253,5	No Asignado	7%	No Asignado	0,07	No Asignado

ESPEJO

Cod. Mz.	Ubicación	Polígono	Área mz.	Área edificada total	COS T (Ord)	COS T (Edificado)	Área edificable total (Ord)	Índice de edificabilidad	Área por edificar
0403530601015	San Isidro - Cabecera parroquial	Sin Norma	30.173,16	2.015,63	No Asignado	7%	No Asignado	0,07	No Asignado
0403530601050	San Isidro - Cabecera parroquial	Sin Norma	3.534,89	253,79	No Asignado	7%	No Asignado	0,07	No Asignado
0403530601054	San Isidro - Cabecera parroquial	Sin Norma	3.819,13	281,8	No Asignado	7%	No Asignado	0,07	No Asignado
0403530601022	San Isidro - Cabecera parroquial	Sin Norma	7.527,85	574,76	No Asignado	8%	No Asignado	0,08	No Asignado
0403530601064	San Isidro - Cabecera parroquial	Sin Norma	7.493,62	583,73	No Asignado	8%	No Asignado	0,08	No Asignado
0403530601049	San Isidro - Cabecera parroquial	Sin Norma	5.902,96	467,06	No Asignado	8%	No Asignado	0,08	No Asignado
0403530601019	San Isidro - Cabecera parroquial	Sin Norma	15.103,86	1.195,98	No Asignado	8%	No Asignado	0,08	No Asignado
0403530601063	San Isidro - Cabecera parroquial	Sin Norma	2.659,79	267,51	No Asignado	10%	No Asignado	0,1	No Asignado
0403530602037	San Isidro - Cabecera parroquial	Sin Norma	2.626,69	310,53	No Asignado	12%	No Asignado	0,12	No Asignado
0403530602035	San Isidro - Cabecera parroquial	Sin Norma	26.117,08	3.368,41	No Asignado	13%	No Asignado	0,13	No Asignado
0403530602032	San Isidro - Cabecera parroquial	Sin Norma	28.540,85	3.750,31	No Asignado	13%	No Asignado	0,13	No Asignado
0403530601062	San Isidro - Cabecera parroquial	Sin Norma	7.407,32	995,55	No Asignado	13%	No Asignado	0,13	No Asignado
0403530602042	San Isidro - Cabecera parroquial	Sin Norma	2.026,69	290,38	No Asignado	14%	No Asignado	0,14	No Asignado
0403530601052	San Isidro - Cabecera parroquial	Sin Norma	4.454,83	647,26	No Asignado	15%	No Asignado	0,15	No Asignado
0403530601061	San Isidro - Cabecera parroquial	Sin Norma	2.586,48	398,23	No Asignado	15%	No Asignado	0,15	No Asignado
0403530601009	San Isidro - Cabecera parroquial	Sin Norma	6.787,89	1.138,08	No Asignado	17%	No Asignado	0,17	No Asignado
0403530601048	San Isidro - Cabecera parroquial	Sin Norma	1.919,75	380,74	No Asignado	20%	No Asignado	0,2	No Asignado
0403530601017	San Isidro - Cabecera parroquial	Sin Norma	19.589,41	4.361,80	No Asignado	22%	No Asignado	0,22	No Asignado
0403530602003	San Isidro - Cabecera parroquial	Sin Norma	12.793,75	2.896,08	No Asignado	23%	No Asignado	0,23	No Asignado
0403530601051	San Isidro - Cabecera parroquial	Sin Norma	1.848,63	422,32	No Asignado	23%	No Asignado	0,23	No Asignado
0403530602038	San Isidro - Cabecera parroquial	Sin Norma	3.487,50	802,78	No Asignado	23%	No Asignado	0,23	No Asignado
0403530601010	San Isidro - Cabecera parroquial	Sin Norma	6.903,66	1.601,29	No Asignado	23%	No Asignado	0,23	No Asignado
0403530602012	San Isidro - Cabecera parroquial	Sin Norma	54.091,96	12.626,97	No Asignado	23%	No Asignado	0,23	No Asignado
0403530601042	San Isidro - Cabecera parroquial	Sin Norma	10.232,79	2.490,08	No Asignado	24%	No Asignado	0,24	No Asignado
0403530601012	San Isidro - Cabecera parroquial	Sin Norma	57.842,88	15.439,18	No Asignado	27%	No Asignado	0,27	No Asignado
0403530601060	San Isidro - Cabecera parroquial	Sin Norma	5.905,96	1.595,66	No Asignado	27%	No Asignado	0,27	No Asignado
0403530602020	San Isidro - Cabecera parroquial	Sin Norma	19.773,33	5.373,81	No Asignado	27%	No Asignado	0,27	No Asignado
0403530602006	San Isidro - Cabecera parroquial	Sin Norma	27.396,20	7.758,41	No Asignado	28%	No Asignado	0,28	No Asignado

ESPEJO

Cod. Mz.	Ubicación	Polígono	Área mz.	Área edificada total	COS T (Ord)	COS T (Edificado)	Área edificable total (Ord)	Índice de edificabilidad	Área por edificar
0403530601033	San Isidro - Cabecera parroquial	Sin Norma	11.242,53	3.265,23	No Asignado	29%	No Asignado	0,29	No Asignado
0403530602036	San Isidro - Cabecera parroquial	Sin Norma	2.924,21	857,62	No Asignado	29%	No Asignado	0,29	No Asignado
0403530601034	San Isidro - Cabecera parroquial	Sin Norma	6.952,31	2.151,40	No Asignado	31%	No Asignado	0,31	No Asignado
0403530602034	San Isidro - Cabecera parroquial	Sin Norma	6.410,51	2.003,30	No Asignado	31%	No Asignado	0,31	No Asignado
0403530601041	San Isidro - Cabecera parroquial	Sin Norma	4.221,55	1.348,97	No Asignado	32%	No Asignado	0,32	No Asignado
0403530601013	San Isidro - Cabecera parroquial	Sin Norma	8.805,22	2.857,27	No Asignado	32%	No Asignado	0,32	No Asignado
0403530602024	San Isidro - Cabecera parroquial	Sin Norma	22.779,17	7.714,59	No Asignado	34%	No Asignado	0,34	No Asignado
0403530601011	San Isidro - Cabecera parroquial	Sin Norma	5.012,29	1.751,84	No Asignado	35%	No Asignado	0,35	No Asignado
0403530601031	San Isidro - Cabecera parroquial	Sin Norma	11.565,10	4.243,49	No Asignado	37%	No Asignado	0,37	No Asignado
0403530602022	San Isidro - Cabecera parroquial	Sin Norma	20.046,43	7.387,15	No Asignado	37%	No Asignado	0,37	No Asignado
0403530601043	San Isidro - Cabecera parroquial	Sin Norma	2.277,08	840,35	No Asignado	37%	No Asignado	0,37	No Asignado
0403530601016	San Isidro - Cabecera parroquial	Sin Norma	23.130,28	8.614,91	No Asignado	37%	No Asignado	0,37	No Asignado
0403530601004	San Isidro - Cabecera parroquial	Sin Norma	11.815,71	4.605,78	No Asignado	39%	No Asignado	0,39	No Asignado
0403530601014	San Isidro - Cabecera parroquial	Sin Norma	10.021,68	3.974,97	No Asignado	40%	No Asignado	0,4	No Asignado
0403530602007	San Isidro - Cabecera parroquial	Sin Norma	6.305,83	2.524,72	No Asignado	40%	No Asignado	0,4	No Asignado
0403530602016	San Isidro - Cabecera parroquial	Sin Norma	18.454,00	7.837,24	No Asignado	42%	No Asignado	0,42	No Asignado
0403530601008	San Isidro - Cabecera parroquial	Sin Norma	6.974,33	3.043,43	No Asignado	44%	No Asignado	0,44	No Asignado
0403530601007	San Isidro - Cabecera parroquial	Sin Norma	8.025,34	3.879,26	No Asignado	48%	No Asignado	0,48	No Asignado
0403530601032	San Isidro - Cabecera parroquial	Sin Norma	9.882,23	4.842,33	No Asignado	49%	No Asignado	0,49	No Asignado
0403530602043	San Isidro - Cabecera parroquial	Sin Norma	1.450,32	725,89	No Asignado	50%	No Asignado	0,5	No Asignado
0403530602044	San Isidro - Cabecera parroquial	Sin Norma	1.670,77	870,86	No Asignado	52%	No Asignado	0,52	No Asignado
0403530602002	San Isidro - Cabecera parroquial	Sin Norma	11.638,17	6.109,16	No Asignado	52%	No Asignado	0,52	No Asignado
0403530602039	San Isidro - Cabecera parroquial	Sin Norma	6.640,80	4.093,10	No Asignado	62%	No Asignado	0,62	No Asignado
0403530602045	San Isidro - Cabecera parroquial	Sin Norma	1.908,55	1.228,75	No Asignado	64%	No Asignado	0,64	No Asignado
0403530602047	San Isidro - Cabecera parroquial	Sin Norma	4.985,21	3.346,94	No Asignado	67%	No Asignado	0,67	No Asignado
0403530601040	San Isidro - Cabecera parroquial	Sin Norma	11.095,51	7.821,70	No Asignado	70%	No Asignado	0,7	No Asignado
0403530602015	San Isidro - Cabecera parroquial	Sin Norma	7.376,82	5.525,94	No Asignado	75%	No Asignado	0,75	No Asignado
0403530601003	San Isidro - Cabecera parroquial	Sin Norma	11.888,58	9.414,08	No Asignado	79%	No Asignado	0,79	No Asignado

ESPEJO

Cod. Mz.	Ubicación	Polígono	Área mz.	Área edificada total	COS T (Ord)	COS T (Edificado)	Área edificable total (Ord)	Índice de edificabilidad	Área por edificar
0403530601006	San Isidro - Cabecera parroquial	Sin Norma	4.955,98	4.130,39	No Asignado	83%	No Asignado	0,83	No Asignado
0403530602011	San Isidro - Cabecera parroquial	Sin Norma	10.394,30	8.689,47	No Asignado	84%	No Asignado	0,84	No Asignado
0403530601030	San Isidro - Cabecera parroquial	Sin Norma	8.606,80	7.638,80	No Asignado	89%	No Asignado	0,89	No Asignado
0403530602001	San Isidro - Cabecera parroquial	Sin Norma	4.469,40	4.877,65	No Asignado	109%	No Asignado	1,09	No Asignado
0403530602031	San Isidro - Cabecera parroquial	Sin Norma	4.942,88	5.791,72	No Asignado	117%	No Asignado	1,17	No Asignado
0403530602017	San Isidro - Cabecera parroquial	Sin Norma	752,95	1.001,07	No Asignado	133%	No Asignado	1,33	No Asignado
0403530602010	San Isidro - Cabecera parroquial	Sin Norma	4.311,74	9.283,82	No Asignado	215%	No Asignado	2,15	No Asignado
0403520501055	La Libertad - Cabecera parroquial	Sin Norma	3.381,29	0	No Asignado	0%	No Asignado	0	No Asignado
0403520501047	La Libertad - Cabecera parroquial	Sin Norma	1.792,73	0	No Asignado	0%	No Asignado	0	No Asignado
0403520501007	La Libertad - Cabecera parroquial	Sin Norma	5.887,00	0	No Asignado	0%	No Asignado	0	No Asignado
0403520501006	La Libertad - Cabecera parroquial	Sin Norma	66.572,59	227,6	No Asignado	0%	No Asignado	0	No Asignado
0403520501040	La Libertad - Cabecera parroquial	Sin Norma	3.736,43	33,38	No Asignado	1%	No Asignado	0,01	No Asignado
0403520501010	La Libertad - Cabecera parroquial	Sin Norma	23.100,21	478,07	No Asignado	2%	No Asignado	0,02	No Asignado
0403520501046	La Libertad - Cabecera parroquial	Sin Norma	2.136,35	91	No Asignado	4%	No Asignado	0,04	No Asignado
0403520502040	La Libertad - Cabecera parroquial	Sin Norma	75.454,60	3.517,74	No Asignado	5%	No Asignado	0,05	No Asignado
0403520501053	La Libertad - Cabecera parroquial	Sin Norma	9.158,81	455,82	No Asignado	5%	No Asignado	0,05	No Asignado
0403520502001	La Libertad - Cabecera parroquial	Sin Norma	115.000,28	6.595,33	No Asignado	6%	No Asignado	0,06	No Asignado
0403520503011	La Libertad - Cabecera parroquial	Sin Norma	20.815,75	1.348,94	No Asignado	6%	No Asignado	0,06	No Asignado
0403520503022	La Libertad - Cabecera parroquial	Sin Norma	32.288,36	2.107,78	No Asignado	7%	No Asignado	0,07	No Asignado
0403520501081	La Libertad - Cabecera parroquial	Sin Norma	46.994,53	3.110,20	No Asignado	7%	No Asignado	0,07	No Asignado
0403520501045	La Libertad - Cabecera parroquial	Sin Norma	3.010,34	199,52	No Asignado	7%	No Asignado	0,07	No Asignado
0403520501032	La Libertad - Cabecera parroquial	Sin Norma	36.866,48	2.482,15	No Asignado	7%	No Asignado	0,07	No Asignado
0403520503024	La Libertad - Cabecera parroquial	Sin Norma	7.131,04	487,75	No Asignado	7%	No Asignado	0,07	No Asignado
0403520501044	La Libertad - Cabecera parroquial	Sin Norma	5.287,40	363,89	No Asignado	7%	No Asignado	0,07	No Asignado
0403520503028	La Libertad - Cabecera parroquial	Sin Norma	10.639,79	746,33	No Asignado	7%	No Asignado	0,07	No Asignado
0403520501021	La Libertad - Cabecera parroquial	Sin Norma	14.997,81	1.190,43	No Asignado	8%	No Asignado	0,08	No Asignado
0403520503004	La Libertad - Cabecera parroquial	Sin Norma	8.271,81	687,81	No Asignado	8%	No Asignado	0,08	No Asignado
0403520501054	La Libertad - Cabecera parroquial	Sin Norma	3.427,17	285,88	No Asignado	8%	No Asignado	0,08	No Asignado

ESPEJO

Cod. Mz.	Ubicación	Polígono	Área mz.	Área edificada total	COS T (Ord)	COS T (Edificado)	Área edificable total (Ord)	Índice de edificabilidad	Área por edificar
0403520503010	La Libertad - Cabecera parroquial	Sin Norma	15.891,77	1.330,93	No Asignado	8%	No Asignado	0,08	No Asignado
0403520501005	La Libertad - Cabecera parroquial	Sin Norma	3.469,59	326,3	No Asignado	9%	No Asignado	0,09	No Asignado
0403520501071	La Libertad - Cabecera parroquial	Sin Norma	5.277,22	512,83	No Asignado	10%	No Asignado	0,1	No Asignado
0403520503012	La Libertad - Cabecera parroquial	Sin Norma	9.491,68	948,19	No Asignado	10%	No Asignado	0,1	No Asignado
0403520501062	La Libertad - Cabecera parroquial	Sin Norma	33.391,90	3.475,71	No Asignado	10%	No Asignado	0,1	No Asignado
0403520501070	La Libertad - Cabecera parroquial	Sin Norma	2.262,55	248,65	No Asignado	11%	No Asignado	0,11	No Asignado
0403520503026	La Libertad - Cabecera parroquial	Sin Norma	7.245,84	798,11	No Asignado	11%	No Asignado	0,11	No Asignado
0403520501004	La Libertad - Cabecera parroquial	Sin Norma	2.903,59	384,49	No Asignado	13%	No Asignado	0,13	No Asignado
0403520503031	La Libertad - Cabecera parroquial	Sin Norma	20.152,93	2.906,63	No Asignado	14%	No Asignado	0,14	No Asignado
0403520501080	La Libertad - Cabecera parroquial	Sin Norma	16.756,43	2.718,27	No Asignado	16%	No Asignado	0,16	No Asignado
0403520503023	La Libertad - Cabecera parroquial	Sin Norma	5.776,26	948,38	No Asignado	16%	No Asignado	0,16	No Asignado
0403520503013	La Libertad - Cabecera parroquial	Sin Norma	13.978,53	2.297,87	No Asignado	16%	No Asignado	0,16	No Asignado
0403520503025	La Libertad - Cabecera parroquial	Sin Norma	14.859,67	2.445,65	No Asignado	16%	No Asignado	0,16	No Asignado
0403520501043	La Libertad - Cabecera parroquial	Sin Norma	5.080,41	839,92	No Asignado	17%	No Asignado	0,17	No Asignado
0403520501072	La Libertad - Cabecera parroquial	Sin Norma	1.112,35	210,42	No Asignado	19%	No Asignado	0,19	No Asignado
0403520501020	La Libertad - Cabecera parroquial	Sin Norma	30.691,60	6.164,51	No Asignado	20%	No Asignado	0,2	No Asignado
0403520501060	La Libertad - Cabecera parroquial	Sin Norma	5.574,99	1.172,27	No Asignado	21%	No Asignado	0,21	No Asignado
0403520501052	La Libertad - Cabecera parroquial	Sin Norma	5.151,29	1.102,86	No Asignado	21%	No Asignado	0,21	No Asignado
0403520503005	La Libertad - Cabecera parroquial	Sin Norma	2.214,56	490,74	No Asignado	22%	No Asignado	0,22	No Asignado
0403520501042	La Libertad - Cabecera parroquial	Sin Norma	10.913,39	2.533,04	No Asignado	23%	No Asignado	0,23	No Asignado
0403520502030	La Libertad - Cabecera parroquial	Sin Norma	6.659,57	1.703,44	No Asignado	26%	No Asignado	0,26	No Asignado
0403520503014	La Libertad - Cabecera parroquial	Sin Norma	5.810,33	1.490,11	No Asignado	26%	No Asignado	0,26	No Asignado
0403520503003	La Libertad - Cabecera parroquial	Sin Norma	6.510,51	1.721,02	No Asignado	26%	No Asignado	0,26	No Asignado
0403520503021	La Libertad - Cabecera parroquial	Sin Norma	12.140,39	3.315,65	No Asignado	27%	No Asignado	0,27	No Asignado
0403520501051	La Libertad - Cabecera parroquial	Sin Norma	7.021,77	2.208,31	No Asignado	31%	No Asignado	0,31	No Asignado
0403520503027	La Libertad - Cabecera parroquial	Sin Norma	543,71	204,5	No Asignado	38%	No Asignado	0,38	No Asignado
0403520502042	La Libertad - Cabecera parroquial	Sin Norma	8.688,85	3.326,55	No Asignado	38%	No Asignado	0,38	No Asignado
0403520501050	La Libertad - Cabecera parroquial	Sin Norma	5.470,48	2.122,30	No Asignado	39%	No Asignado	0,39	No Asignado

ESPEJO

Cod. Mz.	Ubicación	Polígono	Área mz.	Área edificada total	COS T (Ord)	COS T (Edificado)	Área edificable total (Ord)	Índice de edificabilidad	Área por edificar
0403520502041	La Libertad - Cabecera parroquial	Sin Norma	7.449,93	2.925,59	No Asignado	39%	No Asignado	0,39	No Asignado
0403520501003	La Libertad - Cabecera parroquial	Sin Norma	6.527,98	2.597,13	No Asignado	40%	No Asignado	0,4	No Asignado
0403520503006	La Libertad - Cabecera parroquial	Sin Norma	2.535,11	1.235,94	No Asignado	49%	No Asignado	0,49	No Asignado
0403520501002	La Libertad - Cabecera parroquial	Sin Norma	4.411,74	2.179,66	No Asignado	49%	No Asignado	0,49	No Asignado
0403520501041	La Libertad - Cabecera parroquial	Sin Norma	4.701,22	2.358,63	No Asignado	50%	No Asignado	0,5	No Asignado
0403520502020	La Libertad - Cabecera parroquial	Sin Norma	4.897,13	2.612,21	No Asignado	53%	No Asignado	0,53	No Asignado
0403520501031	La Libertad - Cabecera parroquial	Sin Norma	4.634,44	2.527,59	No Asignado	55%	No Asignado	0,55	No Asignado
0403520501001	La Libertad - Cabecera parroquial	Sin Norma	1.861,08	1.049,40	No Asignado	56%	No Asignado	0,56	No Asignado
0403520502010	La Libertad - Cabecera parroquial	Sin Norma	5.559,43	3.344,16	No Asignado	60%	No Asignado	0,6	No Asignado
0403520502021	La Libertad - Cabecera parroquial	Sin Norma	3.389,20	2.069,52	No Asignado	61%	No Asignado	0,61	No Asignado
0403520501061	La Libertad - Cabecera parroquial	Sin Norma	7.438,12	4.990,33	No Asignado	67%	No Asignado	0,67	No Asignado
0403520503002	La Libertad - Cabecera parroquial	Sin Norma	4.391,29	3.521,56	No Asignado	80%	No Asignado	0,8	No Asignado
0403520501082	La Libertad - Cabecera parroquial	Sin Norma	629,34	530,28	No Asignado	84%	No Asignado	0,84	No Asignado
0403520501030	La Libertad - Cabecera parroquial	Sin Norma	4.745,00	4.183,66	No Asignado	88%	No Asignado	0,88	No Asignado
0403520503001	La Libertad - Cabecera parroquial	Sin Norma	544,78	670,92	No Asignado	123%	No Asignado	1,23	No Asignado
0403520505010	Barrio Eloy Alfaro	Sin Norma	22.586,67	87,13	No Asignado	0%	No Asignado	0	No Asignado
0403520505005	Barrio Eloy Alfaro	Sin Norma	10.278,24	522,95	No Asignado	5%	No Asignado	0,05	No Asignado
0403520505004	Barrio Eloy Alfaro	Sin Norma	9.080,42	468,83	No Asignado	5%	No Asignado	0,05	No Asignado
0403520505011	Barrio Eloy Alfaro	Sin Norma	14.726,16	1.073,39	No Asignado	7%	No Asignado	0,07	No Asignado
0403520505002	Barrio Eloy Alfaro	Sin Norma	3.359,63	395,05	No Asignado	12%	No Asignado	0,12	No Asignado
0403520505008	Barrio Eloy Alfaro	Sin Norma	3.424,95	466,44	No Asignado	14%	No Asignado	0,14	No Asignado
0403520505007	Barrio Eloy Alfaro	Sin Norma	4.628,33	873,53	No Asignado	19%	No Asignado	0,19	No Asignado
0403520505012	Barrio Eloy Alfaro	Sin Norma	4.050,27	778,5	No Asignado	19%	No Asignado	0,19	No Asignado
0403520505001	Barrio Eloy Alfaro	Sin Norma	6.775,22	1.710,36	No Asignado	25%	No Asignado	0,25	No Asignado
0403520505006	Barrio Eloy Alfaro	Sin Norma	1.190,50	309,99	No Asignado	26%	No Asignado	0,26	No Asignado
0403520505013	Barrio Eloy Alfaro	Sin Norma	854,83	287,4	No Asignado	34%	No Asignado	0,34	No Asignado
0403520504001	Barrio San Francisco	Sin Norma	1.989,90	32,72	No Asignado	2%	No Asignado	0,02	No Asignado
0403520504012	Barrio San Francisco	Sin Norma	8.376,06	187,19	No Asignado	2%	No Asignado	0,02	No Asignado

ESPEJO

Cod. Mz.	Ubicación	Polígono	Área mz.	Área edificada total	COS T (Ord)	COS T (Edificado)	Área edificable total (Ord)	Índice de edificabilidad	Área por edificar
0403520504013	Barrio San Francisco	Sin Norma	16.387,50	678,18	No Asignado	4%	No Asignado	0,04	No Asignado
0403520504014	Barrio San Francisco	Sin Norma	2.447,16	172,22	No Asignado	7%	No Asignado	0,07	No Asignado
0403520504031	Barrio San Francisco	Sin Norma	15.008,83	1.425,90	No Asignado	10%	No Asignado	0,1	No Asignado
0403520504011	Barrio San Francisco	Sin Norma	18.281,77	1.949,50	No Asignado	11%	No Asignado	0,11	No Asignado
0403520504010	Barrio San Francisco	Sin Norma	16.784,69	1.930,26	No Asignado	12%	No Asignado	0,12	No Asignado
0403520504006	Barrio San Francisco	Sin Norma	20.292,00	2.771,94	No Asignado	14%	No Asignado	0,14	No Asignado
0403520504024	Barrio San Francisco	Sin Norma	5.671,60	919,02	No Asignado	16%	No Asignado	0,16	No Asignado
0403520504008	Barrio San Francisco	Sin Norma	2.388,49	416,93	No Asignado	17%	No Asignado	0,17	No Asignado
0403520504022	Barrio San Francisco	Sin Norma	4.768,96	1.027,58	No Asignado	22%	No Asignado	0,22	No Asignado
0403520504021	Barrio San Francisco	Sin Norma	1.185,54	305,76	No Asignado	26%	No Asignado	0,26	No Asignado
0403520504023	Barrio San Francisco	Sin Norma	3.420,05	985,16	No Asignado	29%	No Asignado	0,29	No Asignado
0403520504033	Barrio San Francisco	Sin Norma	4.577,50	1.406,00	No Asignado	31%	No Asignado	0,31	No Asignado
0403520504037	Barrio San Francisco	Sin Norma	1.404,21	473,84	No Asignado	34%	No Asignado	0,34	No Asignado
0403520504030	Barrio San Francisco	Sin Norma	3.280,15	1.157,08	No Asignado	35%	No Asignado	0,35	No Asignado
0403520504004	Barrio San Francisco	Sin Norma	3.196,42	1.238,90	No Asignado	39%	No Asignado	0,39	No Asignado
0403520504035	Barrio San Francisco	Sin Norma	2.343,23	955,25	No Asignado	41%	No Asignado	0,41	No Asignado
0403520504034	Barrio San Francisco	Sin Norma	1.703,26	799,93	No Asignado	47%	No Asignado	0,47	No Asignado
0403520504036	Barrio San Francisco	Sin Norma	2.327,76	1.219,00	No Asignado	52%	No Asignado	0,52	No Asignado
0403520504007	Barrio San Francisco	Sin Norma	2.422,89	1.468,00	No Asignado	61%	No Asignado	0,61	No Asignado
0403520504015	Barrio San Francisco	Sin Norma	3.545,98	2.224,00	No Asignado	63%	No Asignado	0,63	No Asignado
0403520504016	Barrio San Francisco	Sin Norma	3.427,55	2.180,89	No Asignado	64%	No Asignado	0,64	No Asignado
0403520504003	Barrio San Francisco	Sin Norma	5.577,46	3.634,43	No Asignado	65%	No Asignado	0,65	No Asignado
0403520504032	Barrio San Francisco	Sin Norma	411,13	382,69	No Asignado	93%	No Asignado	0,93	No Asignado
0403520504005	Barrio San Francisco	Sin Norma	648,32	648,79	No Asignado	100%	No Asignado	1	No Asignado
0403520504038	Barrio San Francisco	Sin Norma	981,66	998,41	No Asignado	102%	No Asignado	1,02	No Asignado
0403520504002	Barrio San Francisco	Sin Norma	3.868,41	4.225,11	No Asignado	109%	No Asignado	1,09	No Asignado
0403510701020	Gualchán	Sin Norma	3.112,12	0	No Asignado	0%	No Asignado	0	No Asignado
0403510701019	Gualchán	Sin Norma	3.998,53	0	No Asignado	0%	No Asignado	0	No Asignado

ESPEJO

Cod. Mz.	Ubicación	Polígono	Área mz.	Área edificada total	COS T (Ord)	COS T (Edificado)	Área edificable total (Ord)	Índice de edificabilidad	Área por edificar
0403510701018	Gualchán	Sin Norma	3.985,06	0	No Asignado	0%	No Asignado	0	No Asignado
0403510701028	Gualchán	Sin Norma	289,8	0	No Asignado	0%	No Asignado	0	No Asignado
0403510701027	Gualchán	Sin Norma	1.902,50	0	No Asignado	0%	No Asignado	0	No Asignado
0403510701026	Gualchán	Sin Norma	3.357,89	0	No Asignado	0%	No Asignado	0	No Asignado
0403510701025	Gualchán	Sin Norma	3.517,77	0	No Asignado	0%	No Asignado	0	No Asignado
0403510701015	Gualchán	Sin Norma	13.629,58	110,02	No Asignado	1%	No Asignado	0,01	No Asignado
0403510701029	Gualchán	Sin Norma	2.217,44	24	No Asignado	1%	No Asignado	0,01	No Asignado
0403510701011	Gualchán	Sin Norma	20.888,06	326,08	No Asignado	2%	No Asignado	0,02	No Asignado
0403510701010	Gualchán	Sin Norma	21.482,60	759,52	No Asignado	4%	No Asignado	0,04	No Asignado
0403510701022	Gualchán	Sin Norma	13.753,03	690,32	No Asignado	5%	No Asignado	0,05	No Asignado
0403510701001	Gualchán	Sin Norma	8.250,84	1.240,02	No Asignado	15%	No Asignado	0,15	No Asignado
0403510701004	Gualchán	Sin Norma	1.045,41	162,58	No Asignado	16%	No Asignado	0,16	No Asignado
0403510701007	Gualchán	Sin Norma	846,77	132,23	No Asignado	16%	No Asignado	0,16	No Asignado
0403510701003	Gualchán	Sin Norma	1.440,23	275,69	No Asignado	19%	No Asignado	0,19	No Asignado
0403510701002	Gualchán	Sin Norma	2.618,40	588,47	No Asignado	22%	No Asignado	0,22	No Asignado
0403510701005	Gualchán	Sin Norma	2.422,66	560,49	No Asignado	23%	No Asignado	0,23	No Asignado
0403510701021	Gualchán	Sin Norma	341,57	87,79	No Asignado	26%	No Asignado	0,26	No Asignado
0403510701006	Gualchán	Sin Norma	1.692,68	610,48	No Asignado	36%	No Asignado	0,36	No Asignado
0403510701009	Gualchán	Sin Norma	228,92	195,55	No Asignado	85%	No Asignado	0,85	No Asignado
0403510701008	Gualchán	Sin Norma	286,81	286,81	No Asignado	100%	No Asignado	1	No Asignado

Fuente: GAD Municipal Espejo, Catastro 2019.

Elaborado por: Equipo técnico consultor.

ESPEJO



LEYENDA
Indice de edificabilidad
B 0.00 - 0,72 Bajo
0.73 - 1,45 Medio
M 1.46 - 2,15 Alto

ESCALA GRÁFICA
ZU W W m

«(TUJ)
«onmi » PVI- /w-nch M55 B

Fuente: GAD Municipal Espejo, Catastro 2019.
Elaborado por: Equipo técnico consultor.

Ilustración 24. Edificabilidad - Barrio Ingueza

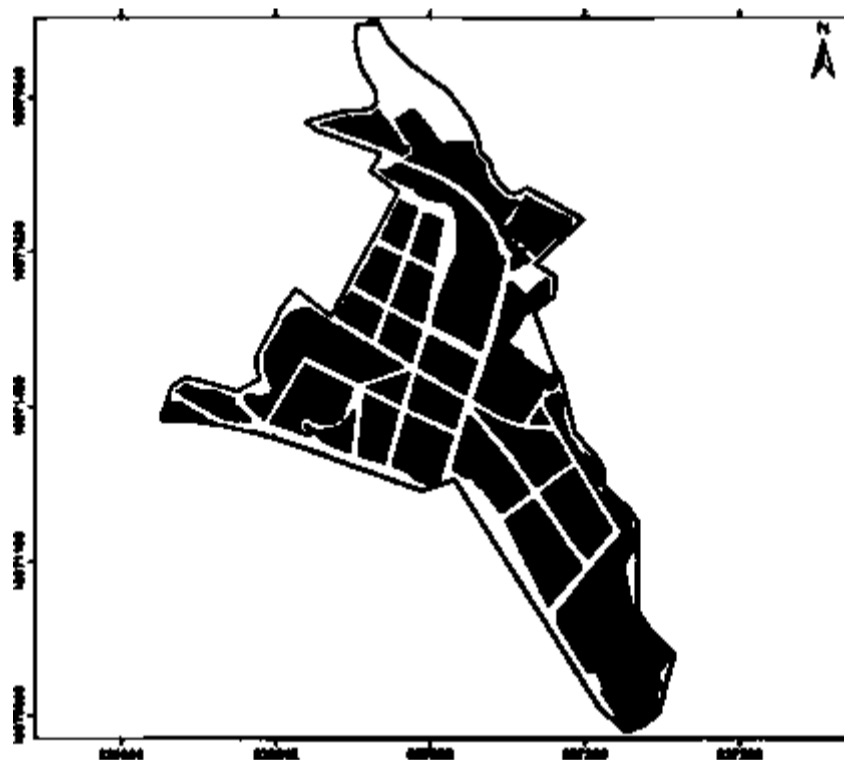

LEYENDA
Indice de edificabilidad
n 00-072 fejp

ESCALA GRÁFICA
85 110 -65 220

UTW / ib v DMtjn
Sanrn m Pluyma WCS M
Ua Matubr

Fuente: GAD Municipal Espejo, Catastro 2019.
Elaborado por: Equipo técnico consultor.



ESPEJO



LEYENDA
 Índice de edificabilidad
 ftgj 000-0,7? »ijo
 0 71 - 1,45 WMú

ESCALA CHANCA

UIV (1(mcs3i y Lw1jr>
 :Him e- Proyanaer WGS M

Fuente: GAD Municipal Espejo, Catastro 2019.
 Elaborado por: Equipo técnico consultor.

Ilustración 26. Edificabilidad - Cabecera Parroquial La Libertad

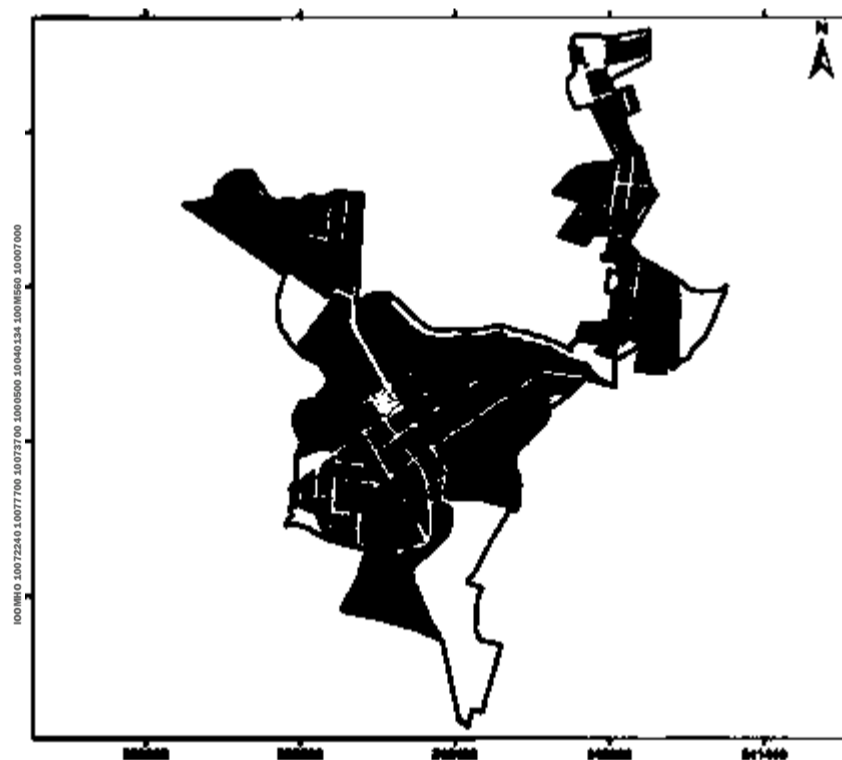

LEYENDA
 Índice de edificabilidad
 Hoouur) teio
 0 73 -1,45 Umlü

ESCALA GKAMCA

130 340 VO mO

Il Imtmnm ItoKJtir
 V Lv0.r.
 JIM
 (Mami Om Pro^near WGS 04
 2xrm175

Fuente: GAD Municipal Espejo, Catastro 2019.
 Elaborado por: Equipo técnico consultor.



ESPEJO

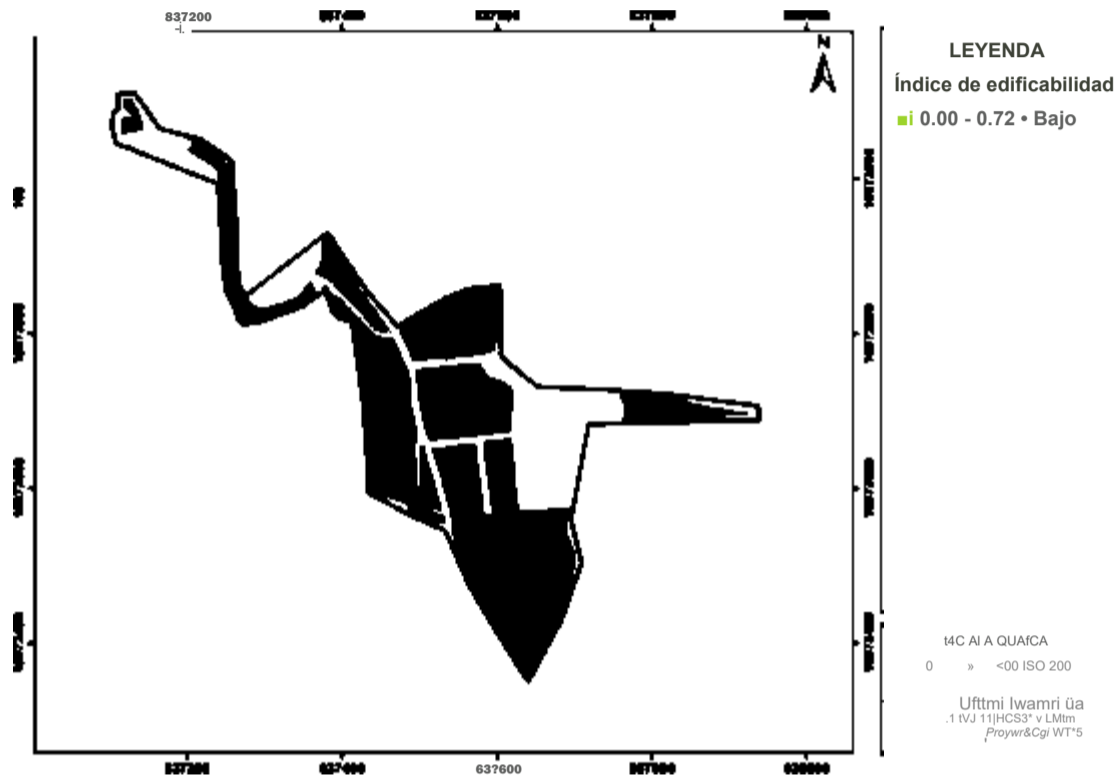

Fuente: GAD Municipal Espejo, Catastro 2019.
Elaborado por: Equipo técnico consultor.

Ilustración 28. Edificabilidad - Barrio San Francisco

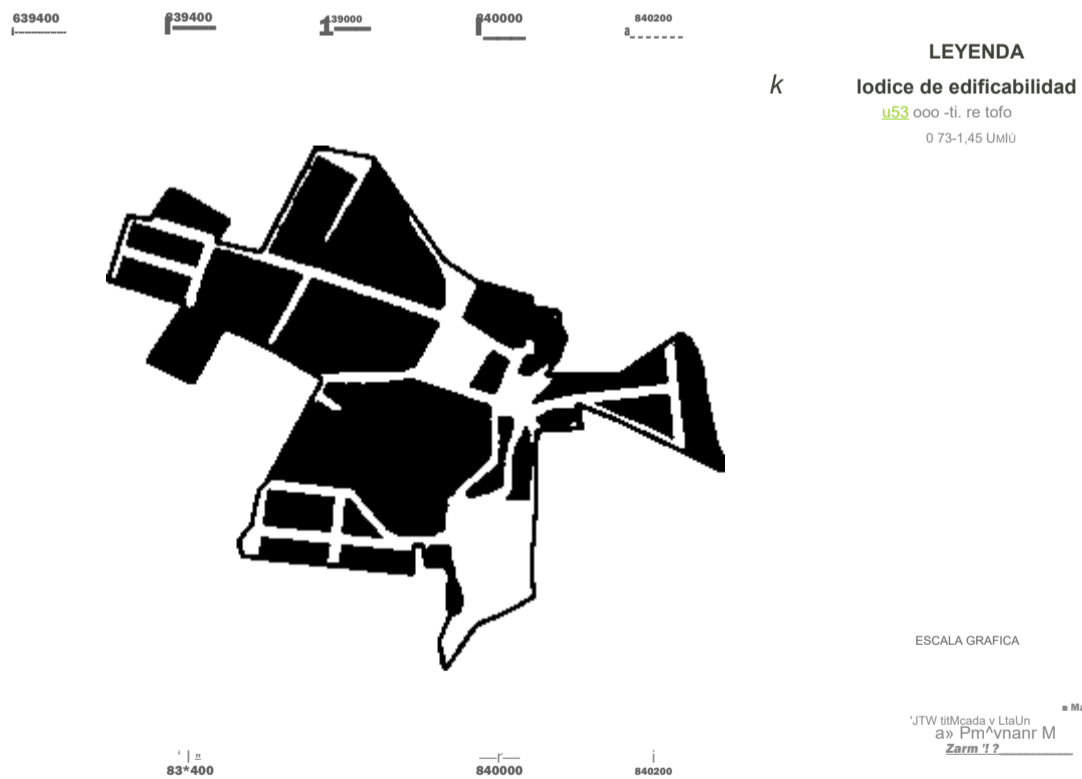

Fuente: GAD Municipal Espejo, Catastro 2019.
Elaborado por: Equipo técnico consultor.



ESPEJO

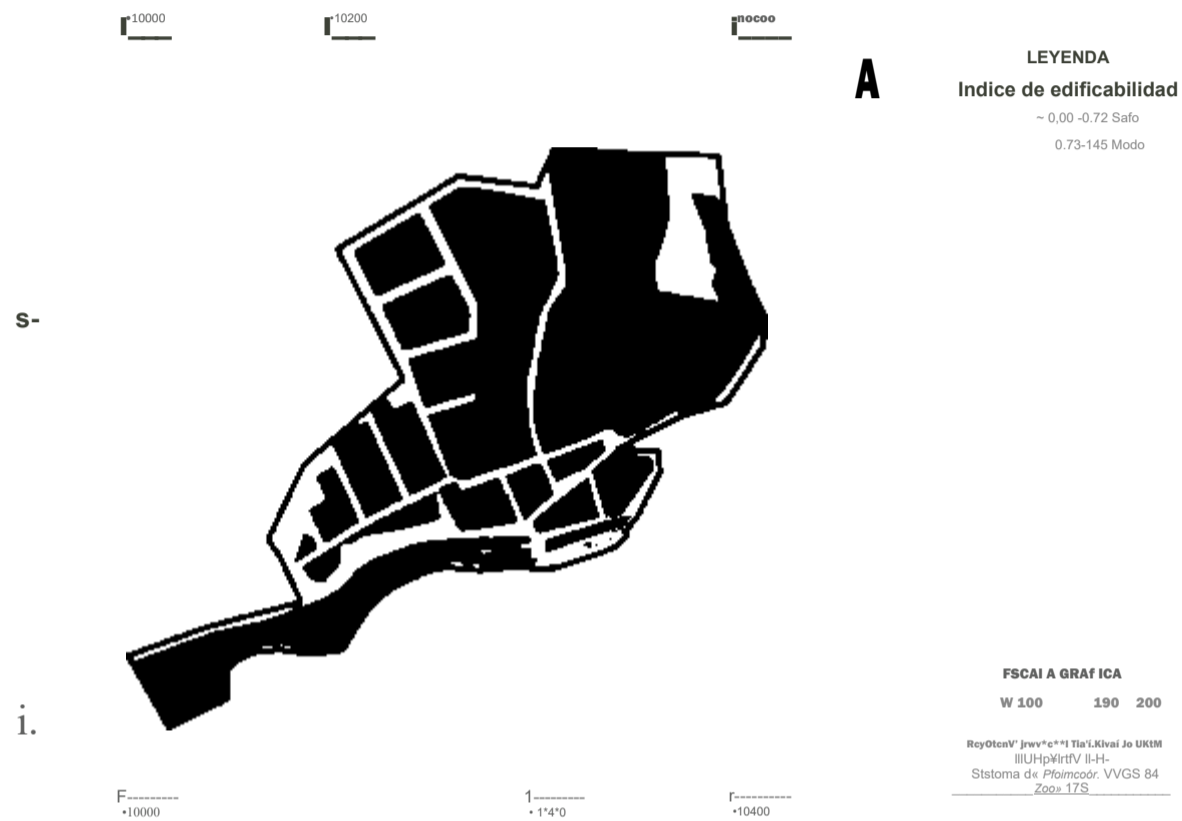

Fuente: GAD Municipal Espejo, Catastro 2019.
Elaborado por: Equipo técnico consultor.

1.1.5. Capacidad receptiva actual y potencial.

La capacidad receptiva actual se ha determinado mediante la relación entre el área edificada total (situación actual) y el índice de vivienda obtenido bajo un análisis realizado a nivel de manzanas.

La capacidad receptiva potencial, no se puede determinar, por cuanto que en la ordenanza no se establece los coeficientes de ocupación del suelo.

La capacidad receptiva se determina en base a la relación existente entre el área edificada total e índice de vivienda, mismo que se ha obtenido de acuerdo con el levantamiento de información realizado en territorio, donde se determina el área de vivienda en cada uno de los predios.

La capacidad receptiva actual de El Ángel cabecera cantonal es de 21.212 habitantes, San Isidro 15.410 habitantes, La Libertad 14.696 habitantes, cabeceras Parroquiales, barrio San Francisco 4.485 habitantes, barrio Ingueza 4.563 habitantes, Barrio Eloy Alfaro 976 habitantes y sector Gualchán 2.347 habitantes.



ESPEJO

Tabla 8. Capacidad receptiva

Capacidad receptiva actual y potencial de acuerdo a normativa vigente									
Ubicación	Sector	Área de Mz.	Área edificada total (m ²)	Área edificable (m ²)	Área de vivienda (m ²)	Población (hab)	Índice de vivienda (m ² /hab)	Capacidad receptiva actual(hab)	Capacidad receptiva potencial (Ord)
El Ángel Cabecera Cantonal	VB2762	243.382,40	28.329,39	no asignado	24.373,51	630	44,9573659	1.392	no asignado
	VCB2762	645.750,82	45.177,63		38.254,80	942		2.530	
	VCB302	630.528,90	56.172,15		43.511,20	1.162		3.013	
	VCD243	360.903,84	144.611,62		55.010,34	1.691		13.333	
	VHD302	429.306,75	16.368,52		21.819,19	421		944	
Total		2309.872, 71	290.659,31		182.969,04	4.846		21.212	
Barrio Ingeza	S/N	163.384,75	22.173,68		14.468,62	381		4.563	
San Isidro Cabecera Parroquial	S/N	902.313,04	115.445,68		101.316,45	1.964		15.410	
La Libertad Cabecera Parroquial	S/N	824.708,71	69.202,23		61.354,91	1.262		14.696	
Barrio Eloy Alfaro	S/N	80.955,21	7.794,63		9.226,11	146		976	
Barrio San Francisco	S/N	156.718,49	17.907,33	12.732,97	307	4.485			
Gualchán	S/N	111.308,68	8.379,31	10.581,48	101	2.347			

Fuente: GAD Municipal Espejo, Catastro 2019; INEC-CNPV 2010.
Elaborado por: Equipo técnico consultor.

ESPEJO

1.1.6. Proyección poblacional y densidades proyectadas

Para el presente documento de planificación, se ha calculado una proyección poblacional específica para el cantón Espejo, instrumento diseñado para prever escenarios a largo plazo cuyas determinantes nazcan de las dinámicas poblacionales, se encuentra diseñado para un alcance hasta el año 2050. Para su elaboración se ha tomado como información base los datos censales de 1990, 2001, 2010 y datos de proyecciones poblacionales al 2050, los cuales fueron determinados gracias a varios ejercicios de conciliación demográfica validados por el Instituto Nacional de Estadísticas y Censos, para lo cual se aplicó un modelo de crecimiento poblacional simple entre los datos conocidos y proyecciones validadas antes mencionadas, para posteriormente determinar la media de las tasas de crecimientos calculadas. Dicho resultado ha sido comparado por la aplicación del modelo de crecimiento poblacional compuesto, el cual determina la tasa de crecimiento desde el año 2001 al 2050, resultando 0,2% en los dos métodos. Estableciendo que, dichos métodos de proyección poblacional obedecen al cálculo por series de tiempo en las cuales se encuentran de manera intrínseca variables como fecundidad, mortalidad y migración.

A continuación, se detalla la tabla de población y densidades proyectadas por polígonos normativos, cabeceras parroquiales y barrios del cantón.

Tabla 9. Población y densidades proyectadas - Área urbana manzanas

Población y densidades proyectadas al 2020, 2032 y 2050 - Área urbana manzanas								
Ubicación	Polígono	Población 2020	Población (2032)	Población largo plazo (2050)	Área mz. (m ²)	Densidad neta actual (Hab/Ha)	Densidad Neta (2032) (Hab/Ha)	Densidad neta (2050) (Hab/Ha)
El Ángel / 27 de Septiembre - Cabecera cantonal	VB2762	630	655	680	23,65	27	1.057	1.114
	VCB2762	942	980	1.018	68,43	1.019	1.080	1.141
	VCB302	1.162	1.203	1.244	62,51	1.849	1.935	2.021
	VCD243	1.691	1.735	1.779	32,09	2.550	2.627	2.704
	VHD302	421	445	469	44,3	796	899	1.001
Total		4.846	5.018	5.190	230,98	6.241	7.598	7.981
Barrio Ingueza	Sin Norma	381	410	439	16,34	1.021	1.121	1.221
San Isidro - Cabecera parroquial	Sin Norma	1.964	2.034	2.105	90,23	2.324	2.455	2.586
La Libertad - Cabecera parroquial	Sin Norma	1.262	1.323	1.384	82,47	1.774	1.931	2.087
Barrio Eloy Alfaro	Sin Norma	146	157	168	8,1	357	393	428
Barrio San Francisco	Sin Norma	307	333	359	15,67	1.039	1.160	1.281
Gualchán	Sin Norma	101	115	129	11,13	700	853	1.007

ESPEJO

Población y densidades proyectadas al 2020, 2032 y 2050 - Área urbana manzanas								
Ubicación	Polígono	Población 2020	Población (2032)	Población largo plazo (2050)	Área mz. (m ²)	Densidad neta actual (Hab/Ha)	Densidad Neta (2032) (Hab/Ha)	Densidad neta (2050) (Hab/Ha)
Población Total Urbana		9.007	9.390	9.774	454,93	13.455	15.510	16.592

Fuente: INEC-CNPV 2010; Equipo técnico consultor, 2020.
Elaborado por: Equipo técnico consultor.

Tabla 10. Población y densidades proyectadas - Área urbana y rural

Población y densidades proyectadas al 2020, 2032 y 2050 - Área urbana y rural							
Zona	Población 2020	Población PUGS (2032)	Población largo plazo (2050)	Área (Km ²)	Densidad neta actual (Hab/Km ²)	Densidad neta (2032) (Hab/Km ²)	Densidad neta (2050) (Hab/Km ²)
Población Total Urbana	9.007	9.390	9.774	5,31	1.696,49	1.768,63	1.840,96
Población Total Rural	4.810	4.839	4.882	548,61	8,77	8,82	8,90
Población Total	13.817	14.229	14.656	553,92	1.705,26	1.777,45	1.849,86

Fuente: INEC-CNPV 2010; Equipo técnico consultor, 2020.
Elaborado por: Equipo técnico consultor.

1.1.7. Compacidad

Según el Plan Base en Ciudades Intermedias Documento Guía, el método Radio y Línea de la forma urbana es una de las maneras de medir la compacidad, la densidad y en especial la forma física urbana de la ciudad, donde el Radio (R) mide un círculo con, aproximadamente, el 70% de la población urbana en su interior; y que la Línea (L) mide la distancia máxima entre extremos del perímetro urbano, esto conforma una relación R/L que multiplicada por dos, resulta en un indicador adimensional que, mientras sea tendiente a uno, (más se aproxime a uno) muestra una ciudad más compacta, la fórmula para determinar este indicador es la siguiente.

$$C=2R/L$$

Donde:

C = Índice de Compacidad

R = Radio que contiene aproximadamente el 70% de población urbana

L = Longitud máxima del perímetro urbano

Como estándar de asignación de compactación baja, media o alta se aplica un equivalente a los rangos de niveles de ocupación, de la siguiente manera

Compactación baja: $C < 0,5$

Compactación media: $C > 0,5 < 0,75$

ESPEJO

Compactación alta: $C > 0,75$

Para el caso del cantón Espejo el cálculo de la compacidad es:

$R = 0.8697 \text{ km.}$

$L = 4.0253 \text{ km}$

$C=2R/L = 2 \times 0.8697 / 4.0253 = 0.4321$

Determinando una compactación 0.4321

ESPEJO

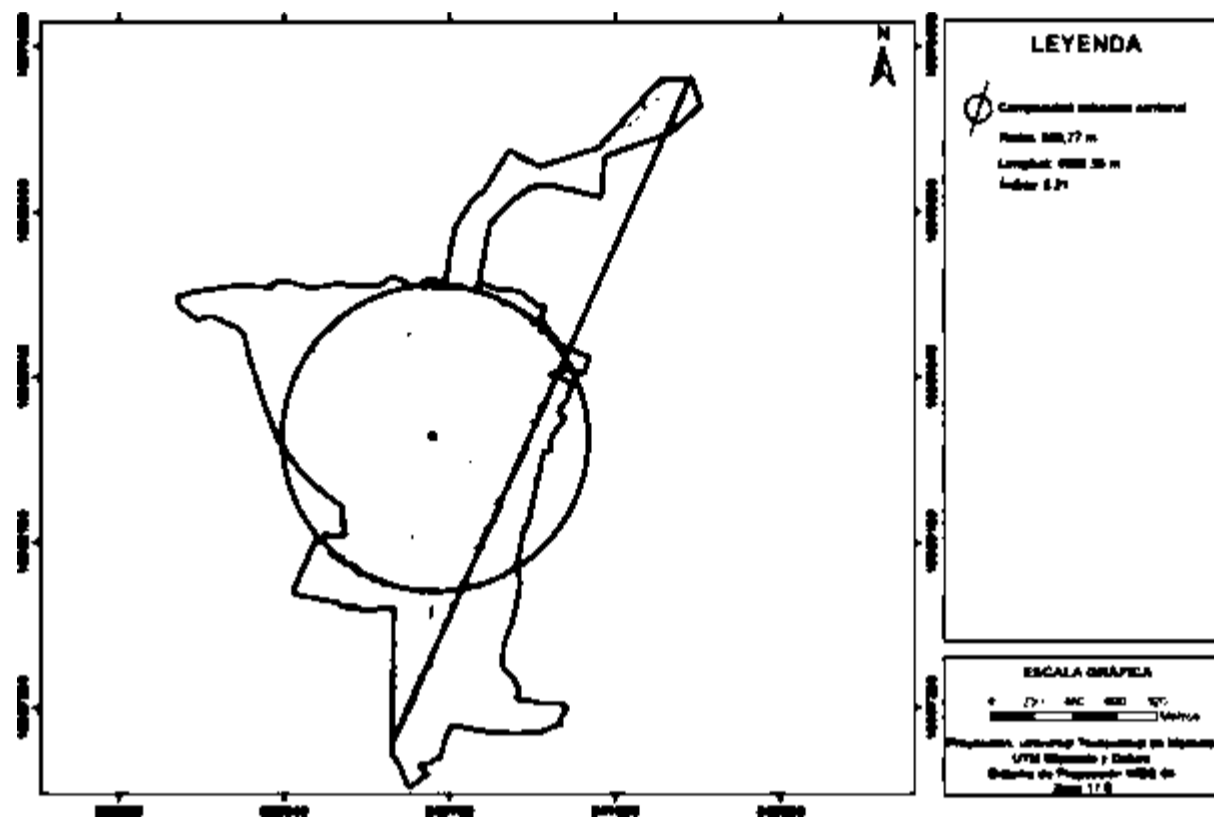

Fuente: INEC-CNPV 2010; Proyección 2032-2050; GAD Municipal, Catastro 2019.
Elaborado por: Equipo técnico consultor.

1.1.8. Uso de suelo actual y conflictos

De acuerdo con el levantamiento de información, el uso de suelo actual que predomina en la cabecera cantonal es de tipo Residencial, con un 55%, seguido de predios vacíos con un 24%. Según levantamiento de información por el equipo consultor, en la cabecera cantonal existen usos de suelo: comercio y vivienda. Sin embargo, se encuentra un conflicto importante de uso industrial, pues existe la presencia de florícolas en zona urbana, creando impacto ambiental que se genera por la excesiva utilización de pesticidas, fungicidas y demás mezclas tóxicas utilizadas para cultivar y exportar rosas.

Con respecto a las cabeceras parroquiales, el uso predominante es residencial, a excepción de Gualchán donde predominan los predios vacíos, denotando subutilización del suelo urbano.

ESPEJO

Uso de suelo actual en el área urbana									
Zona urbana	Uso de suelo								
	Agropecuario	Comercial y Servicios	Equipamiento	Mixto	Residencial	Patrimonial	Industrial	Vacío	Total Predios
El Angel - Cabecera	142	74	52	240	1314	62	6	573	2463
Cantonal	6%	3%	2%	10%	53%	3%	0%	23%	100%
Barrio Ingueza	4	1	7	6	135	0	1	44	198
	2%	1%	4%	3%	68%	0%	1%	22%	100%
San Isidro - Cabecera Parroquial	120	9	35	41	803	60	2	296	1366
	9%	1%	3%	3%	59%	4%	0%	22%	100%
La Libertad - Cabecera Parroquial	67	2	21	25	457	15	3	174	764
	9%	0%	3%	3%	60%	2%	0%	23%	100%
Barrio Eloy	0	0	3	2	65	0	0	17	87
Alfaro	0%	0%	3%	2%	75%	0%	0%	20%	100%
Barrio San Francisco	3	1	4	8	169	0	1	27	213
	1%	0%	2%	4%	79%	0%	0%	13%	100%
Gualchán	2	8	9	8	65	0	0	83	175
	1%	5%	5%	5%	37%	0%	0%	47%	100%

Fuente: GAD Municipal Espejo, Catastro 2019; Levantamiento de información de equipo consultor, 2020.
Elaborado por: Equipo técnico consultor.

ESPEJO

Ilustración 31. Uso de suelo actual - Cabecera Cantonal El Angel



Fuente: GAD Municipal Espejo, Catastro 2019; Levantamiento de información de equipo consultor, 2020.
Elaborado por: Equipo Técnico Consultor.

Ilustración 32. Uso de suelo actual - Barrio Ingueza

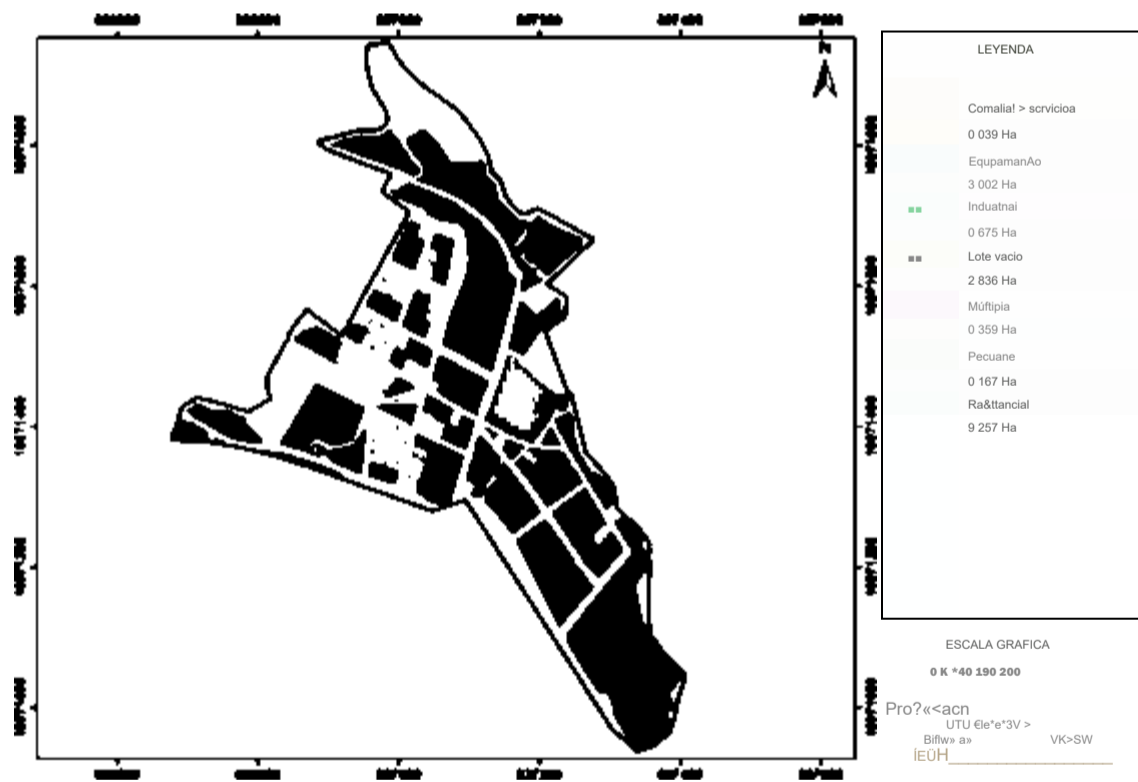

Fuente: GAD Municipal Espejo, Catastro 2019; Levantamiento de información de equipo consultor, 2020.
Elaborado por: Equipo técnico consultor.



ESPEJO

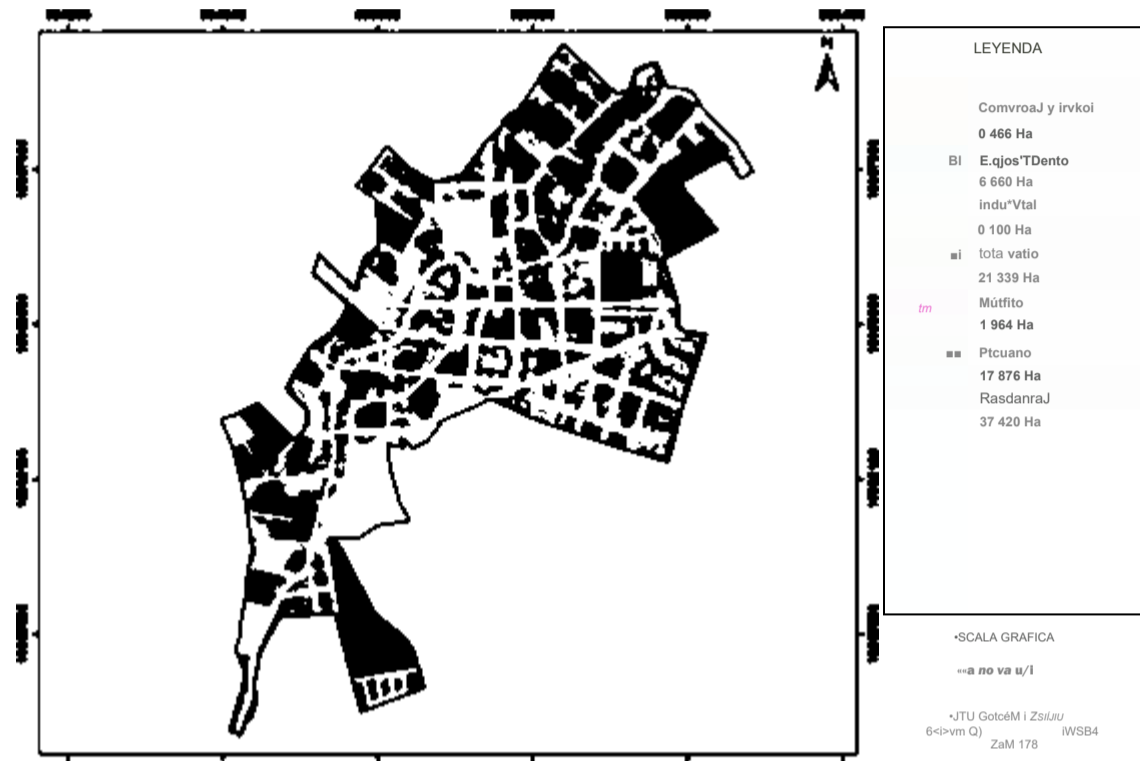

Fuente: GAD Municipal Espejo, Catastro 2019; Levantamiento de información de equipo consultor, 2020.
 Elaborado por: Equipo técnico consultor.

Ilustración 34. Uso de suelo actual - Cabecera Parroquial La Libertad

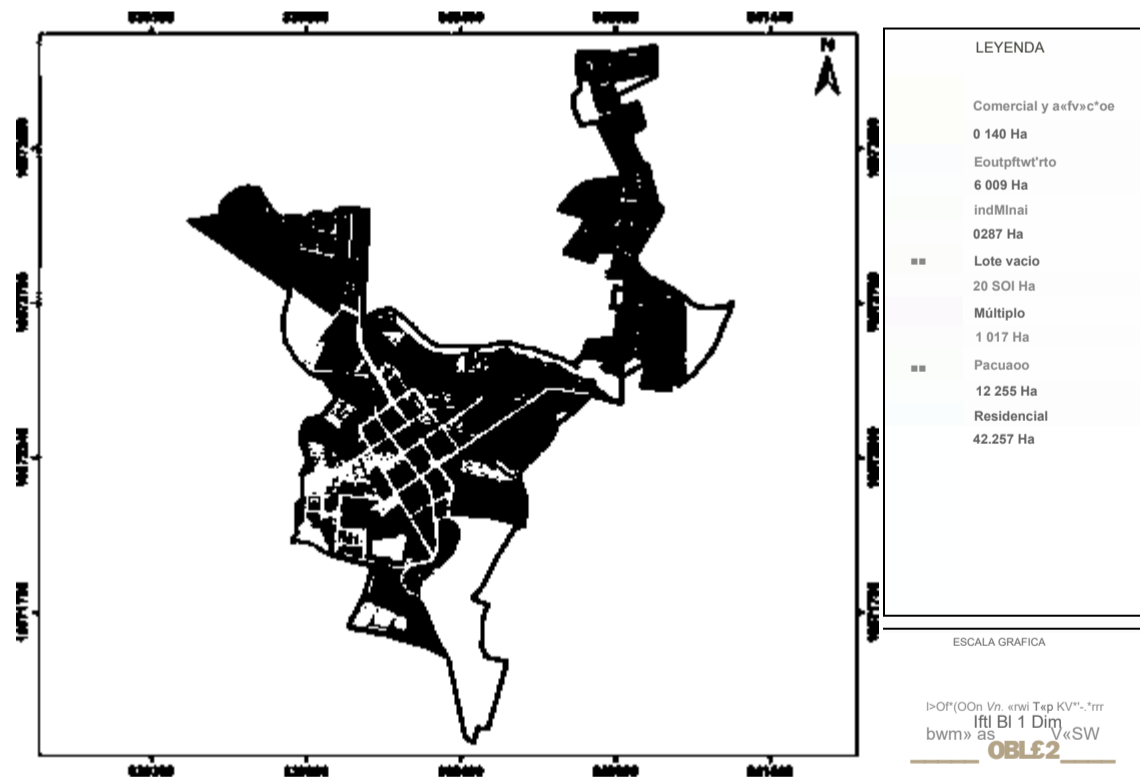

Fuente: GAD Municipal Espejo, Catastro 2019; Levantamiento de información de equipo consultor, 2020.
 Elaborado por: Equipo técnico consultor.



ESPEJO

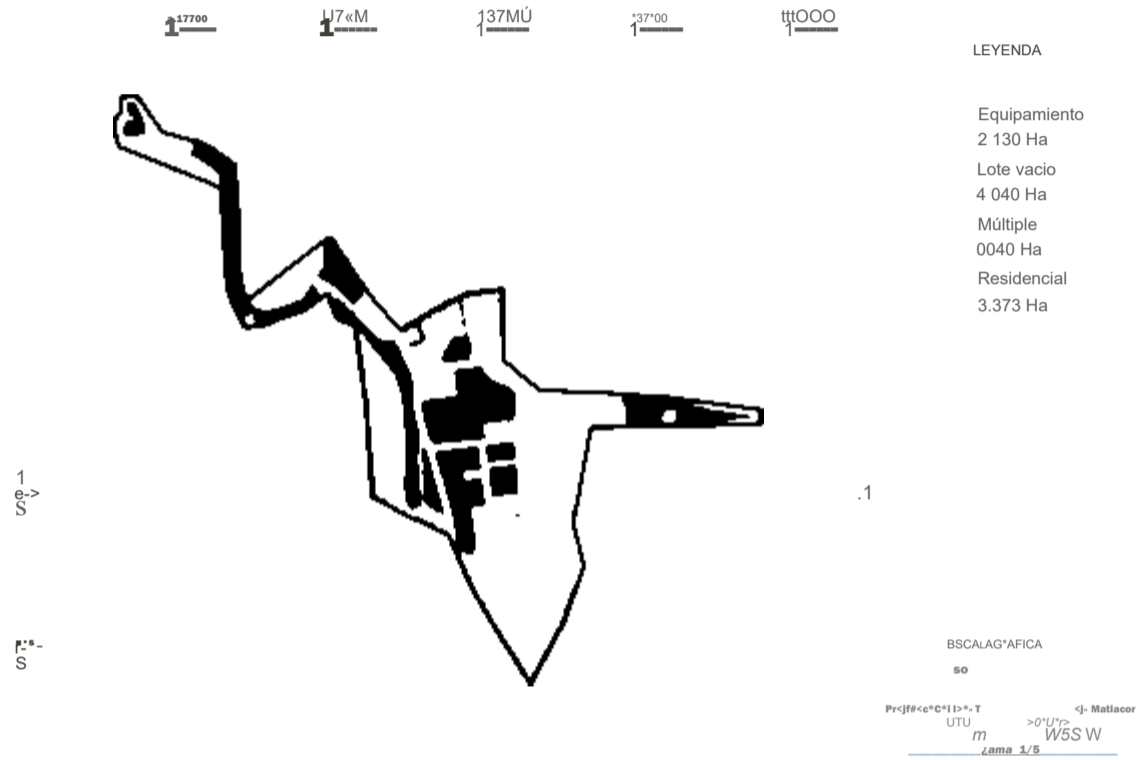

Fuente: GAD Municipal Espejo, Catastro 2019; Levantamiento de información de equipo consultor, 2020.
Elaborado por: Equipo técnico consultor.

Ilustración 36. Uso de suelo actual - Barrio San Francisco

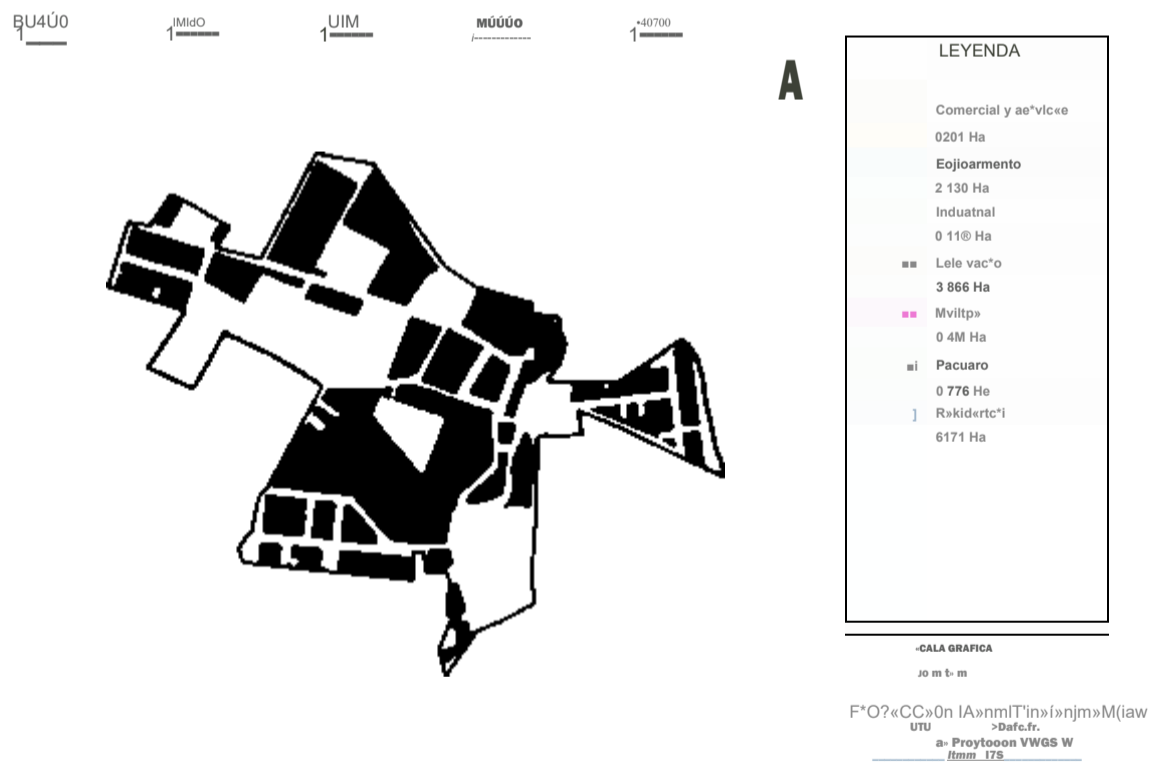

Fuente: GAD Municipal Espejo, Catastro 2019; Levantamiento de información de equipo consultor, 2020.
Elaborado por: Equipo técnico consultor.



ESPEJO



Fuente: GAD Municipal Espejo, Catastro 2019; Levantamiento de información de equipo consultor, 2020.
 Elaborado por: Equipo técnico consultor.

Ilustración 38. Conflictos de uso de suelo - Cabecera Cantonal El Ángel

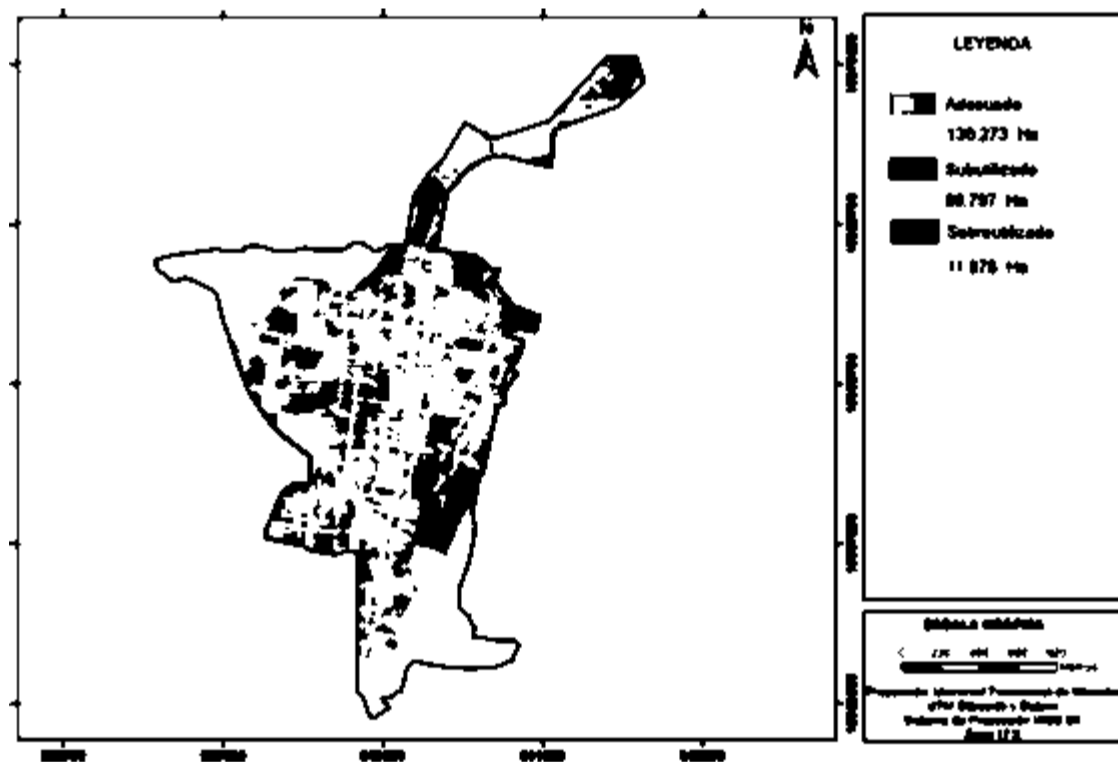

Fuente: GAD Municipal Espejo, Catastro 2019; Levantamiento de información de equipo consultor, 2020.
 Elaborado por: Equipo técnico consultor.



ESPEJO

1.2. ANÁLISIS DE LOS SISTEMAS PÚBLICOS DE SOPORTE

1.2.1. Agua Potable

En la actualidad, debido a los pocos estudios que permitan conocer la disponibilidad del servicio de agua potable en el cantón, se realizó un levantamiento de información en territorio encontrándose que en la zona urbana la disponibilidad del servicio de agua potable es superior al 95%, a excepción de Gualchán con un 83,43%.

En cuanto al análisis de la cabecera cantonal El Ángel al estar dividida en zonas de análisis se tiene que el polígono PLN2 presenta la menor disponibilidad del servicio siendo esta del 75,61%, mientras que en el centro de la ciudad correspondiente al polígono PLN9 se tiene una cobertura del 100% del servicio, así como en el barrio Ingueza perteneciente a la parroquia 27 de Septiembre.

Tabla 12. Disponibilidad de agua potable.

Parroquia	Zona	n° predios	% cobertura
EL ÁNGEL / 27 DE SEPTIEMBRE	PLN1	192	100,00%
	NO	8	4,17%
	SI	184	95,83%
	PLN2	123	100,00%
	NO	30	24,39%
	SI	93	75,61%
	PLN3	119	100,00%
	SI	119	100,00%
	PLN4	204	100,00%
	SI	204	100,00%
	PLN5	19	100,00%
	NO	1	5,26%
	SI	18	94,74%
	PLN6	78	100,00%
	SI	78	100,00%
	PLN7	169	100,00%
	SI	169	100,00%
	PLN8	371	100,00%
	NO	9	2,43%
	SI	362	97,57%
	PLN9	738	100,00%
	SI	738	100,00%
	PLN10	387	100,00%
NO	3	0,78%	
SI	384	99,22%	
EL ÁNGEL- TOTAL	2400	100,00%	
NO	51	2,13%	
SI	2349	97,88%	
PLN-INGUEZA	198	100,00%	
SI	198	100,00%	
SAN ISIDRO	PLN-SAN ISIDRO	1.307	100,00%

ESPEJO

Parroquia	Zona	n° predios	% cobertura
	NO	19	1,45%
	SI	1.288	98,55%
LA LIBERTAD	PLN-LA LIBERTAD	749	100,00%
	NO	42	5,61%
	SI	707	94,39%
	PLN-ELOY ALFARO	87	100,00%
	SI	87	100,00%
	PLN-SAN FRANCISCO	213	100,00%
	NO	1	0,47%
	SI	212	99,53%
EL GOALTAL	PLN-GUALCHÁN	175	100,00%
	NO	29	16,57%
	SI	146	83,43%
TOTAL GENERAL		5.129	

Fuente: GAD Municipal Espejo, 2016; Levantamiento de información equipo consultor, 2020.
Elaborado por: Equipo técnico consultor.

La red de agua potable en la cabecera cantonal El Ángel, está compuesta de un 48,91% de tubería de asbesto-cemento y un 51,09% de PVC, además la longitud total de red de tubería es de 24,93 km, en la cual predominan las tuberías de asbesto cemento de 50 mm y de PVC de 63 mm con un 35,90% y 24,59% de la red de longitud total respectivamente.

Tabla 13. Red de agua potable

MATERIAL/DIÁMETRO TUBERÍA [mm]	LONGITUD DE TUBERÍA [km]	% DE TIPO DE TUBERÍA
ASBESTO-CEMENTO	12,18	48,90%
15	0,27	1,08%
50	8,95	35,93%
75	1,32	5,30%
90	0,99	3,97%
100	0,37	1,49%
110	0,28	1,12%
PVC	12,73	51,10%
32	0,29	1,16%
50	0,09	0,36%
63	6,13	24,61%
90	4,29	17,22%
110	1,93	7,75%
TOTAL GENERAL	24,91	100,00%

Fuente: GAD Municipal Espejo, 2016; Levantamiento de información equipo consultor, 2020.
Elaborado por: Equipo técnico consultor.

ESPEJO

Ilustración 39. Disponibilidad de agua potable - Cabecera Cantonal El Angel

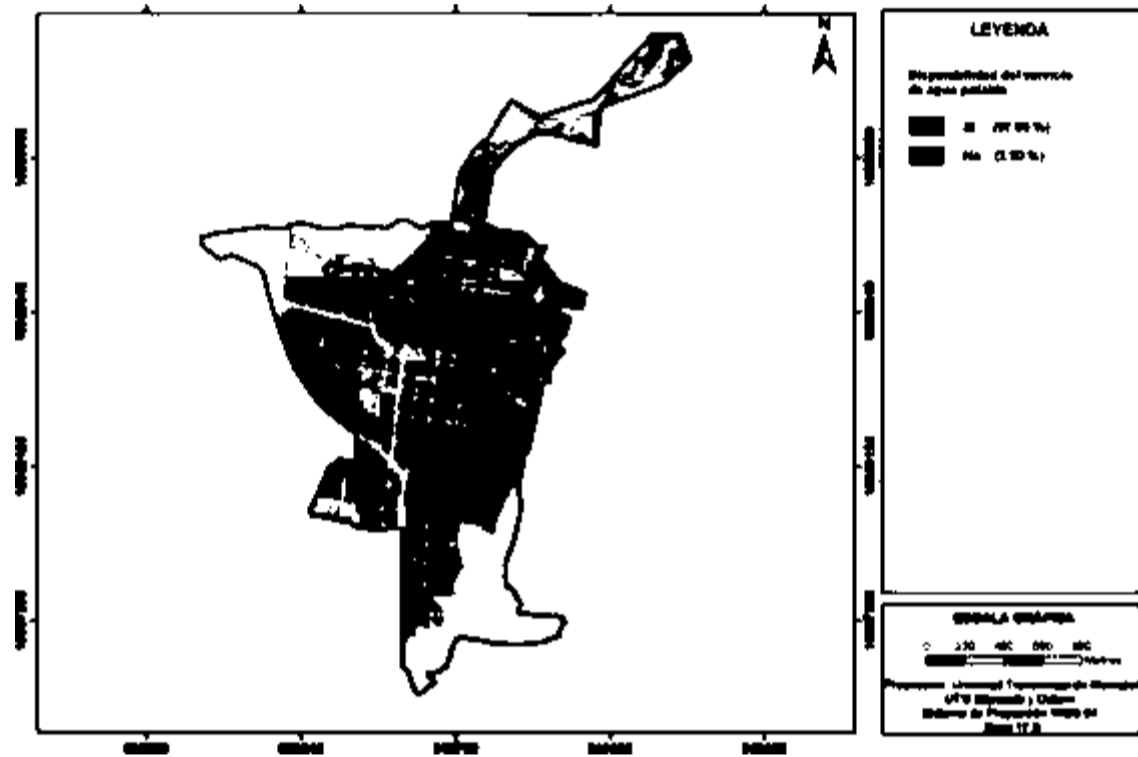

Fuente: GAD Municipal Espejo, 2016; Levantamiento de información equipo consultor, 2020.
Elaborado por: Equipo técnico consultor.

Ilustración 40. Disponibilidad de agua potable - Barrio Ingeuza

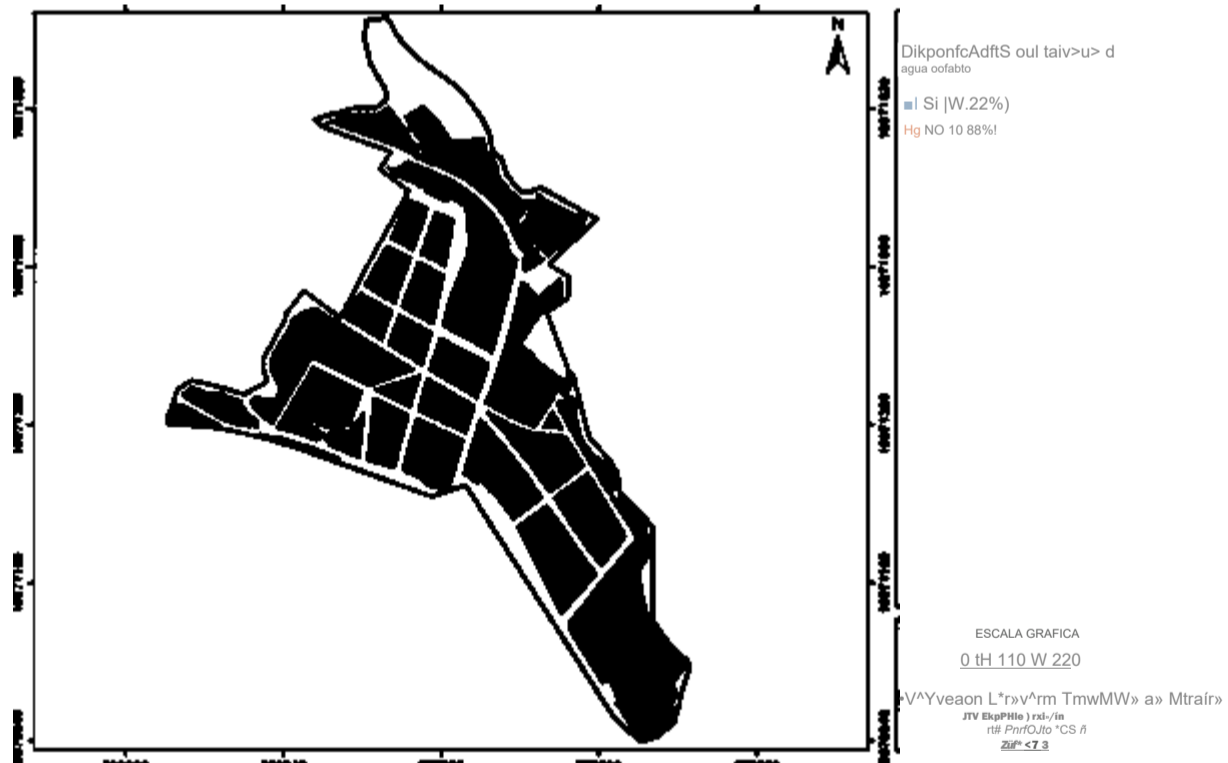

Fuente: GAD Municipal Espejo, 2016; Levantamiento de información equipo consultor, 2020.
Elaborado por: Equipo técnico consultor.



ESPEJO

Ilustración 41. Disponibilidad de agua potable - Cabecera Parroquial San Isidro

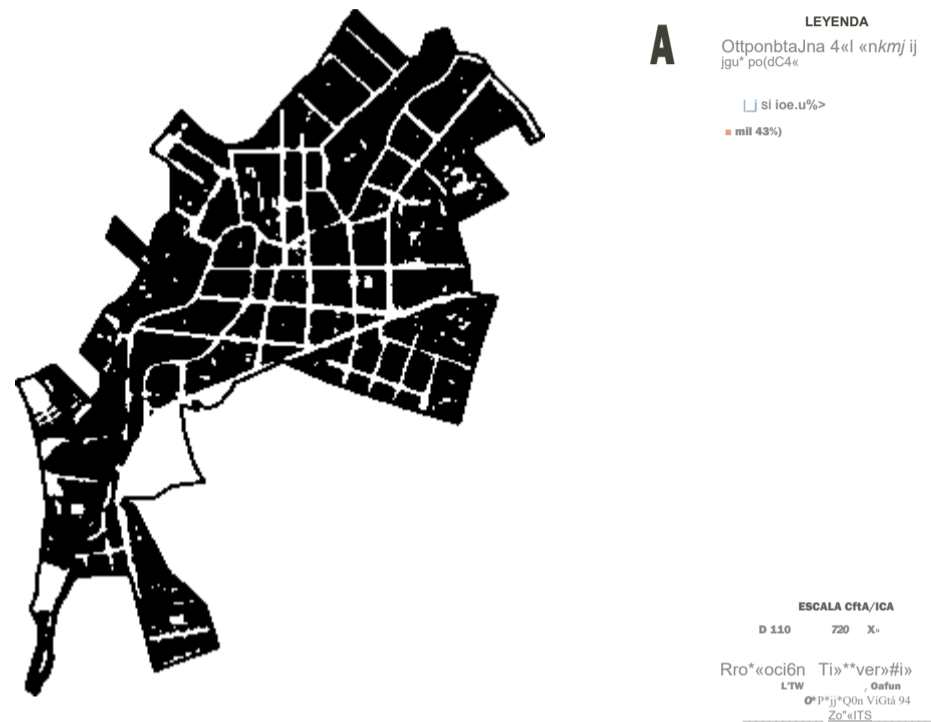

Fuente: GAD Municipal Espejo, 2016; Levantamiento de información equipo consultor, 2020.
 Elaborado por: Equipo técnico consultor.

Ilustración 42. Disponibilidad de agua potable - Cabecera Parroquial La Libertad



Fuente: GAD Municipal Espejo, 2016; Levantamiento de información equipo consultor, 2020.
 Elaborado por: Equipo técnico consultor.



ESPEJO

Ilustración 43. Disponibilidad de agua potable - Barrio Eloy Alfaro

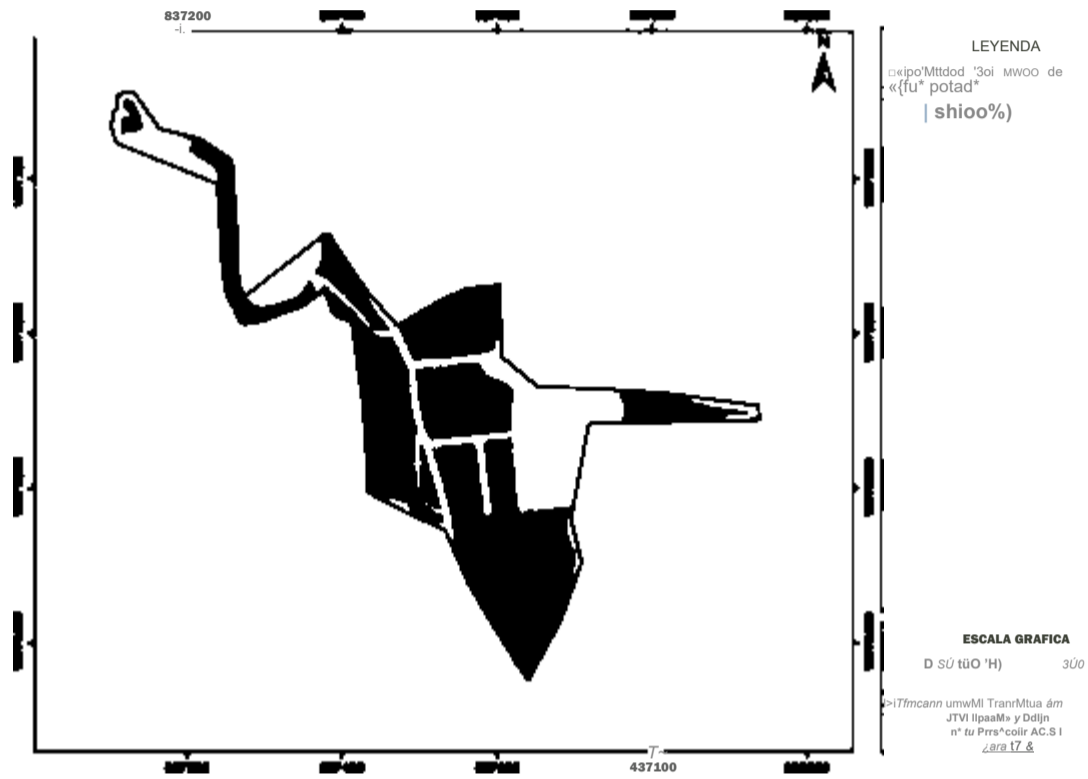

Fuente: GAD Municipal Espejo, 2016; Levantamiento de información equipo consultor, 2020.
Elaborado por: Equipo técnico consultor.

Ilustración 44. Disponibilidad de agua potable - Barrio San Francisco

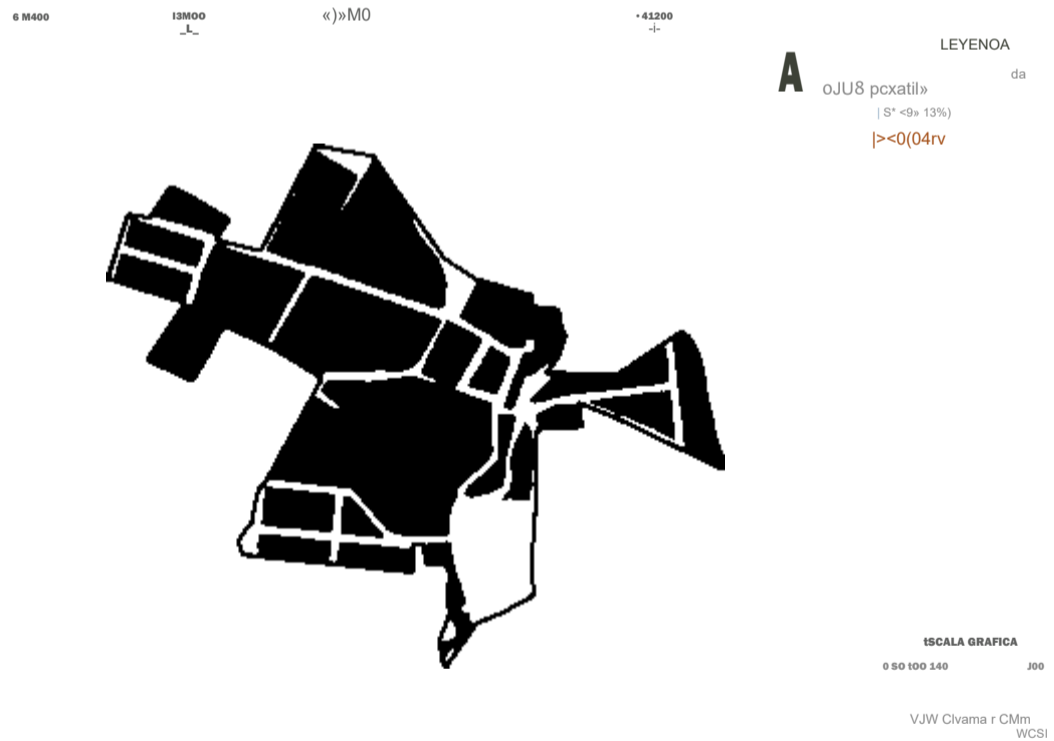

Fuente: GAD Municipal Espejo, 2016; Levantamiento de información equipo consultor, 2020.
Elaborado por: Equipo técnico consultor.



ESTH
IANTI

ESPEJO



Fuente: GAD Municipal Espejo, 2016; Levantamiento de información equipo consultor, 2020.
Elaborado por: Equipo técnico consultor.

1.2.2. Alcantarillado

La disponibilidad del servicio de alcantarillado es alta en la mayoría de las zonas urbanas a excepción de Gualchán donde el déficit de alcantarillado es del 41,14%, mientras que el resto del suelo urbano de las parroquias presentan déficits menores al 8%. En cuanto a la cabecera cantonal El Ángel se tiene que las zonas PLN2 y PLN5 presentan déficits del 36,59% y 36,84% respectivamente que al igual que en el caso del servicio de agua potable corresponden a zonas periféricas, cercanas al límite urbano de El Ángel. Finalmente, el polígono normativo PLN9 al corresponder al centro de la zona urbana presenta un déficit menor al 1%.

Tabla 14. Disponibilidad del servicio de alcantarillado.

Parroquia	Zona	n° predios	% cobertura
EL ÁNGEL/27 DE SEPTIEMBRE	PLN1	192	100,00%
	AACC	121	63,02%
	AASS	58	30,21%
	NO	13	6,77%
	PLN2	123	100,00%
	AACC	50	40,65%
	AASS	28	22,76%
	NO	45	36,59%
	PLN3	119	100,00%
	AACC	76	63,87%
	AASS	32	26,89%



ESPEJO

Parroquia	Zona	n° predios	% cobertura	
	NO	11	9,24%	
	PLN4	204	100,00%	
	AACC	179	87,75%	
	AASS	25	12,25%	
	PLN5	19	100,00%	
	AACC	12	63,16%	
	NO	7	36,84%	
	PLN6	78	100,00%	
	AACC	6	7,69%	
	AASS	51	65,38%	
	NO	21	26,92%	
	PLN7	169	100,00%	
	AACC	147	86,98%	
	AALL	4	2,37%	
	AASS	16	9,47%	
	NO	2	1,18%	
	PLN8	371	100,00%	
	AACC	215	57,95%	
	AALL	2	0,54%	
	AASS	115	31,00%	
	NO	39	10,51%	
	PLN9	738	100,00%	
	AACC	731	99,05%	
	AASS	7	0,95%	
	PLN10	387	100,00%	
	AACC	312	80,62%	
	AALL	4	1,03%	
	AASS	63	16,28%	
	NO	8	2,07%	
	EL ANGEL-TOTAL	2400	100,00%	
	AACC	1849	77,04%	
	AALL	10	0,42%	
	AASS	395	16,46%	
	NO	146	6,08%	
	PLN-INGUEZA	198	100,00%	
	AACC	86	43,43%	
	AALL	8	4,04%	
	AASS	101	51,01%	
	NO	3	1,52%	
	SAN ISIDRO	PLN-SAN ISIDRO	1.307	100,00%
		AACC	876	67,02%
		AALL	11	0,84%
AASS		381	29,15%	
NO		39	2,98%	
LA LIBERTAD	PLN-LA LIBERTAD	749	100,00%	
	AACC	357	47,66%	
	AALL	44	5,87%	
	AASS	293	39,12%	
	NO	55	7,34%	
	PLN-ELOY ALFARO	87	100,00%	

ESPEJO

Parroquia	Zona	n° predios	% cobertura
	AACC	62	71,26%
	AASS	23	26,44%
	NO	2	2,30%
	PLN-SAN FRANCISCO	213	100,00%
	AACC	85	39,91%
	AALL	8	3,76%
	AASS	119	55,87%
	NO	1	0,47%
EL GOALTAL	PLN-GUALCHÁN	175	100,00%
	AACC	40	22,86%
	AALL	3	1,71%
	AASS	60	34,29%
	NO	72	41,14%
TOTAL GENERAL		5.129	

Fuente: GAD Municipal Espejo, 2016; Levantamiento de información equipo consultor, 2020.
Elaborado por: Equipo técnico consultor.

El tipo de alcantarillado predominante es el combinado con un porcentaje de cobertura de 65,41%, el alcantarillado sanitario con un porcentaje de cobertura de 26,75%, alcantarillado pluvial con el 1,64% y el 6,20% corresponde al déficit de todo el cantón a nivel urbano. El detalle de los porcentajes de cada tipo de alcantarillado en las zonas urbanas se presenta en la siguiente tabla. Disponibilidad de alcantarillado de zonas urbanas a nivel cantonal.

Tabla 15. Disponibilidad de alcantarillado de zonas urbanas a nivel cantonal

Tipo alcantarillado	n° predios	% cobertura
AACC	3355	65,41%
AALL	84	1,64%
AASS	1.372	26,75%
NO	318	6,20%
TOTAL GENERAL	5.129	100,00%

Fuente: GAD Municipal Espejo, 2016; Levantamiento de información equipo consultor, 2020.
Elaborado por: Equipo técnico consultor.

ESTACIÓN
NTON
ESPEJO

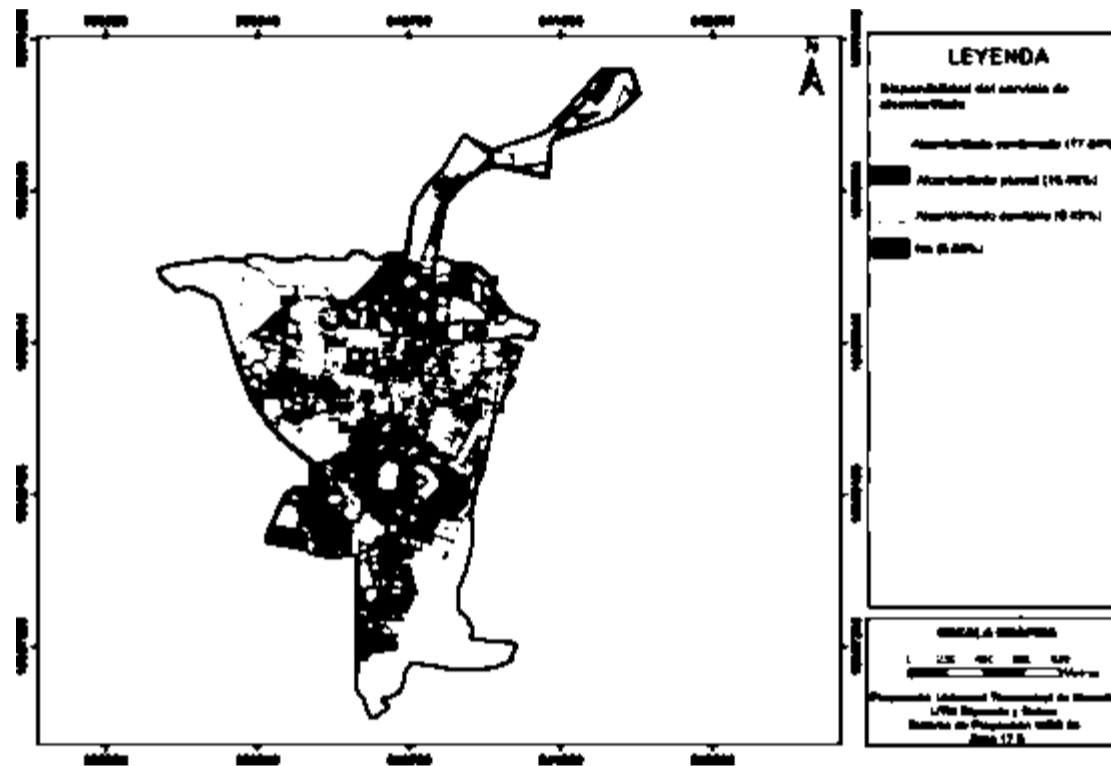

Fuente: GAD Municipal Espejo, 2016; Levantamiento de información equipo consultor, 2020.
Elaborado por: Equipo técnico consultor.

Ilustración 47. Disponibilidad del servicio de alcantarillado - Barrio Ingueza



Fuente: GAD Municipal Espejo, 2016; Levantamiento de información equipo consultor, 2020.
Elaborado por: Equipo técnico consultor.



ESPEJO

Ilustración 48. Disponibilidad del servicio de alcantarillado - Cabecera Parroquial San Isidro

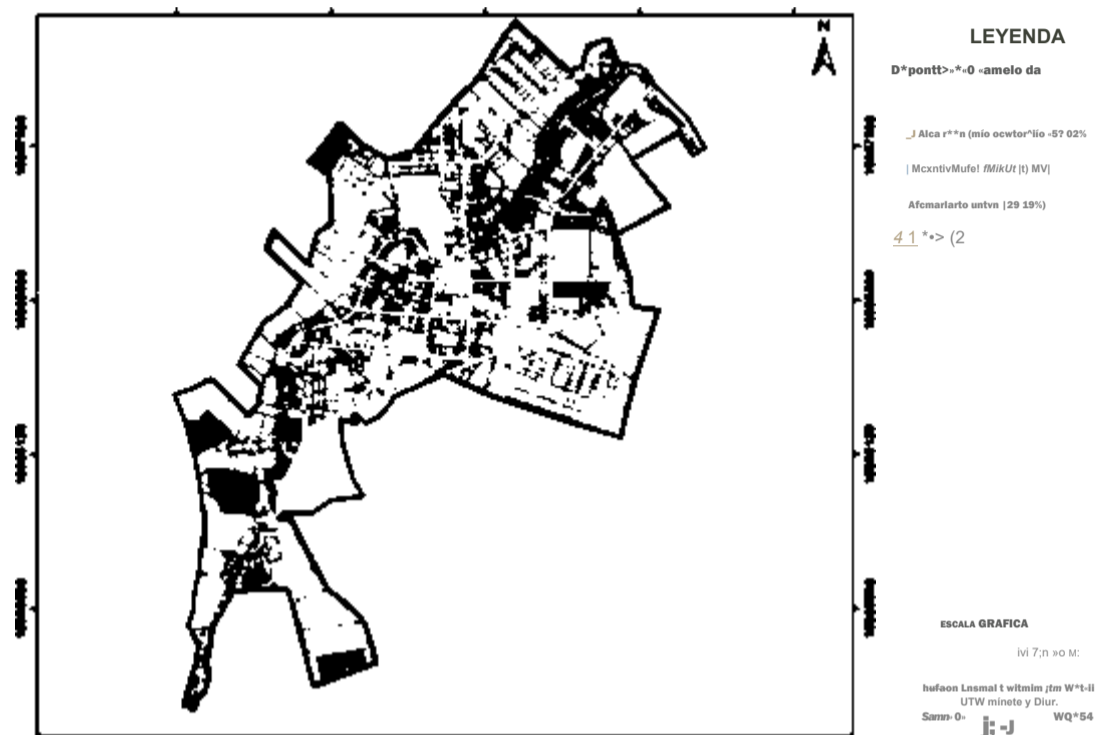

Fuente: GAD Municipal Espejo, 2016; Levantamiento de información equipo consultor, 2020.
Elaborado por: Equipo técnico consultor.

Ilustración 49. Disponibilidad del servicio de alcantarillado - Cabecera Parroquial La Libertad

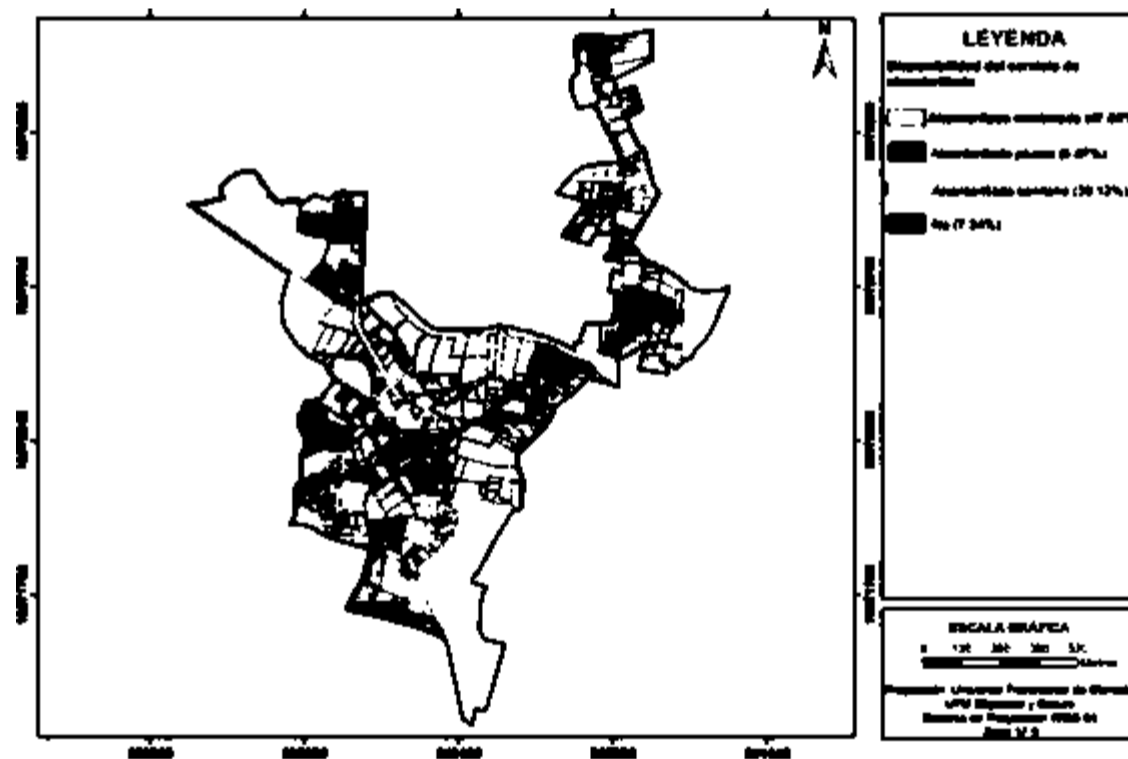

Fuente: GAD Municipal Espejo, 2016; Levantamiento de información equipo consultor, 2020.
Elaborado por: Equipo técnico consultor.



ESPEJO

Ilustración 50. Disponibilidad del servicio de alcantarillado - Barrio Eloy Alfaro

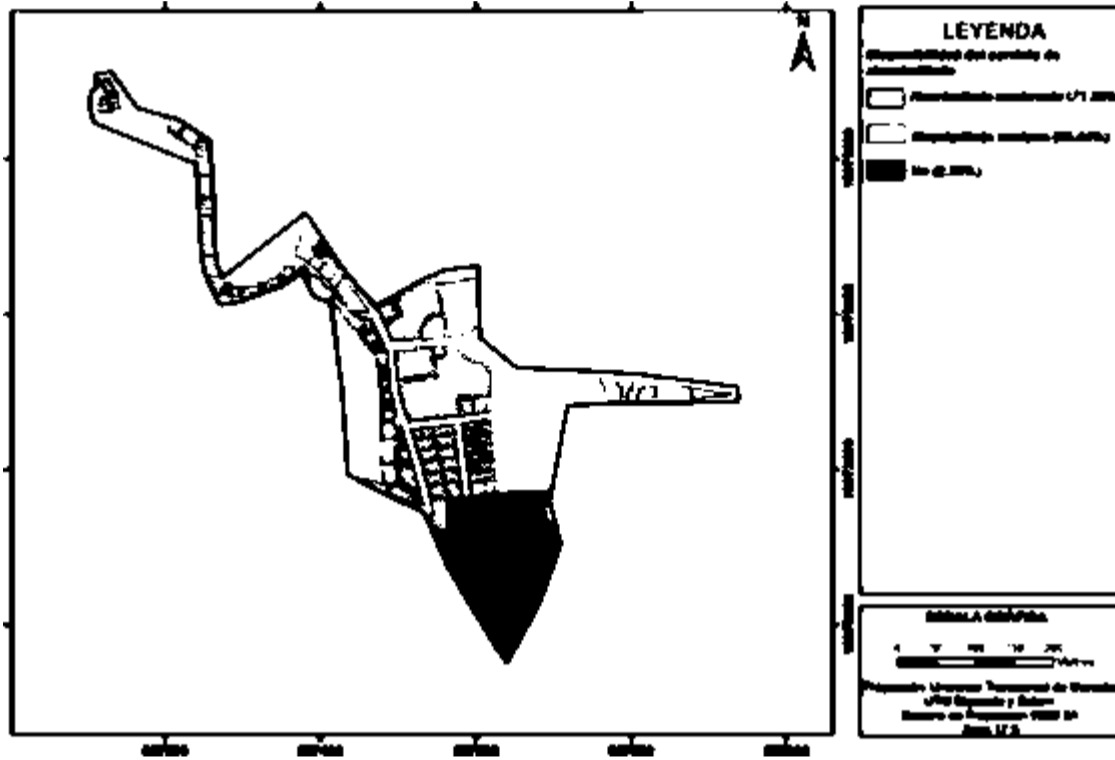

Fuente: GAD Municipal Espejo, 2016; Levantamiento de información equipo consultor, 2020.
Elaborado por: Equipo técnico consultor.

Ilustración 51. Disponibilidad del servicio de alcantarillado - Barrio San Francisco

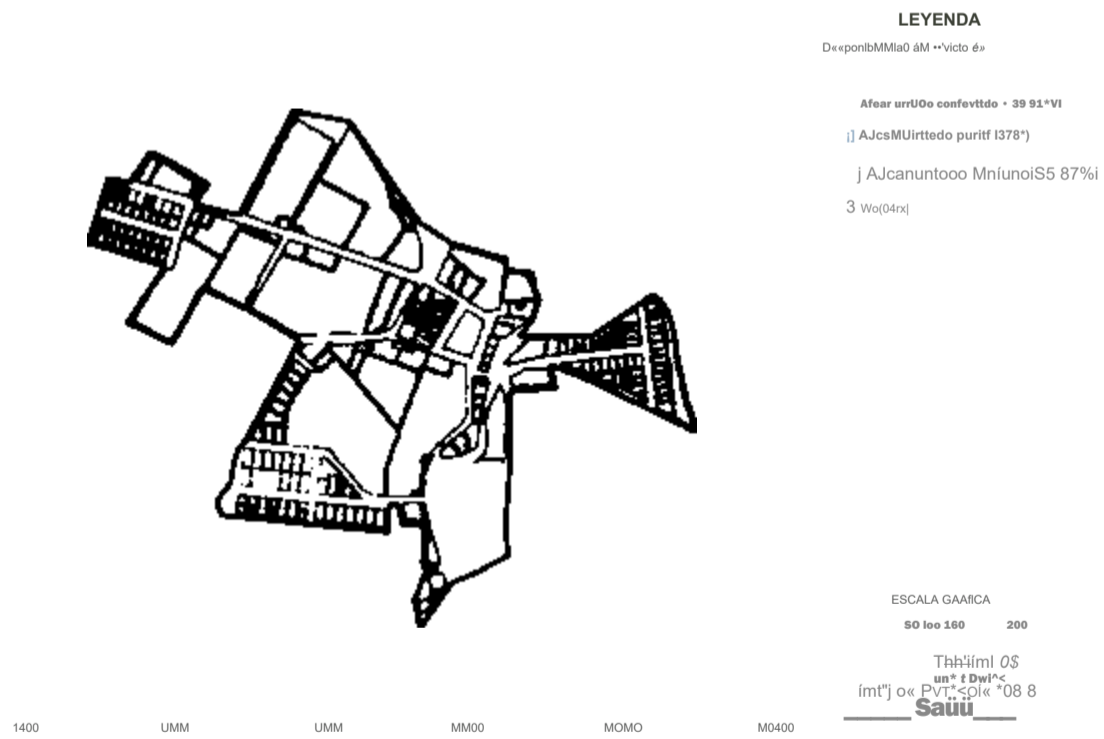

Fuente: GAD Municipal Espejo, 2016; Levantamiento de información equipo consultor, 2020.
Elaborado por: Equipo técnico consultor.



ESPEJO

Ilustración 52. Disponibilidad del servicio de alcantarillado - Gualchán



Fuente: GAD Municipal Espejo, 2016; Levantamiento de información equipo consultor, 2020.
Elaborado por: Equipo técnico consultor.

1.2.3. Energía Eléctrica

El servicio de energía eléctrica en las zonas de análisis correspondientes al suelo urbano del cantón presenta porcentajes bajos en déficit (menor al 12%), a excepción de Gualchán con un 22,86% de déficit, en suelo urbano, excluyendo a la cabecera cantonal El Ángel, la que presenta un menor déficit es San Francisco con el 4,23%. En cuanto a la cabecera cantonal El Ángel las zonas PLN2 y PLN5 son las que presentan los mayores déficits siendo estos del 27,64% y 36,84% respectivamente, mientras que la zona PLN9 no presenta déficit del servicio de energía eléctrica. En la tabla "Disponibilidad de energía eléctrica", se presenta el tipo de red y su porcentaje de cobertura por cada zona de análisis.

En cuanto al tipo de red de energía eléctrica de los centros urbanos a nivel cantonal se tiene 70,36% en red de baja tensión, 23,67% en red de media tensión, mientras que el restante 5,97% corresponde al déficit en suelo urbano a nivel de cantón, información que se presenta en la tabla "Disponibilidad de energía eléctrica a nivel cantonal".

ESPEJO

Tabla 16. Disponibilidad de energía eléctrica

Parroquia	Zona	n° predios	% cobertura
EL ÁNGEL / 27 DE SEPTIEMBRE	PLN1	192	100,00%
	BAJA	163	84,90%
	MEDIA	15	7,81%
	NO	14	7,29%
	PLN2	123	100,00%
	BAJA	63	51,22%
	MEDIA	26	21,14%
	NO	34	27,64%
	PLN3	119	100,00%
	BAJA	87	73,11%
	MEDIA	22	18,49%
	NO	10	8,40%
	PLN4	204	100,00%
	BAJA	119	58,33%
	MEDIA	85	41,67%
	PLN5	19	100,00%
	BAJA	12	63,16%
	NO	7	36,84%
	PLN6	78	100,00%
	BAJA	43	55,13%
	MEDIA	16	20,51%
	NO	19	24,36%
	PLN7	169	100,00%
	BAJA	137	81,07%
	MEDIA	30	17,75%
	NO	2	1,18%
	PLN8	371	100,00%
	BAJA	299	80,59%
	MEDIA	29	7,82%
	NO	43	11,59%
	PLN9	738	100,00%
	BAJA	367	49,73%
MEDIA	371	50,27%	
PLN10	387	100,00%	
BAJA	83	21,45%	
MEDIA	302	78,04%	
NO	2	0,52%	
	EL ÁNGEL-TOTAL	2400	100,00%
	BAJA	1373	57,21%
	MEDIA	896	37,33%
	NO	131	5,46%
	PLN-INGUEZA	198	100,00%
	BAJA	162	81,82%
	MEDIA	36	18,18%
SAN ISIDRO	PLN-SAN ISIDRO	1.307	100,00%
	BAJA	964	73,76%
	MEDIA	282	21,58%
	NO	61	4,67%
LA LIBERTAD	PLN-LA LIBERTAD	749	100,00%

ESPEJO

Parroquia	Zona	n° predios	% cobertura
	BAJA	685	91,46%
	NO	64	8,54%
	PLN-ELOY ALFARO	87	100,00%
	BAJA	86	98,85%
	NO	1	1,15%
	PLN-SAN FRANCISCO	213	100,00%
	BAJA	204	95,77%
	NO	9	4,23%
EL GOALTAL	PLN-GUALCHÁN	175	100,00%
	BAJA	135	77,14%
	NO	40	22,86%
TOTAL GENERAL		5.129	

Fuente: GAD Municipal Espejo, 2016; Levantamiento de información equipo consultor, 2020.
Elaborado por: Equipo técnico consultor.

Tabla 17. Disponibilidad de energía eléctrica a nivel cantonal.

Tipo	n° predios	% cobertura
BAJA	3.609	70,36%
MEDIA	1.214	23,67%
NO	306	5,97%
Total general	5.129	100,00%

Fuente: GAD Municipal Espejo, 2016; Levantamiento de información equipo consultor, 2020.
Elaborado por: Equipo técnico consultor.

Ilustración 53. Disponibilidad del servicio de energía eléctrica - Cabecera Cantonal El Angel

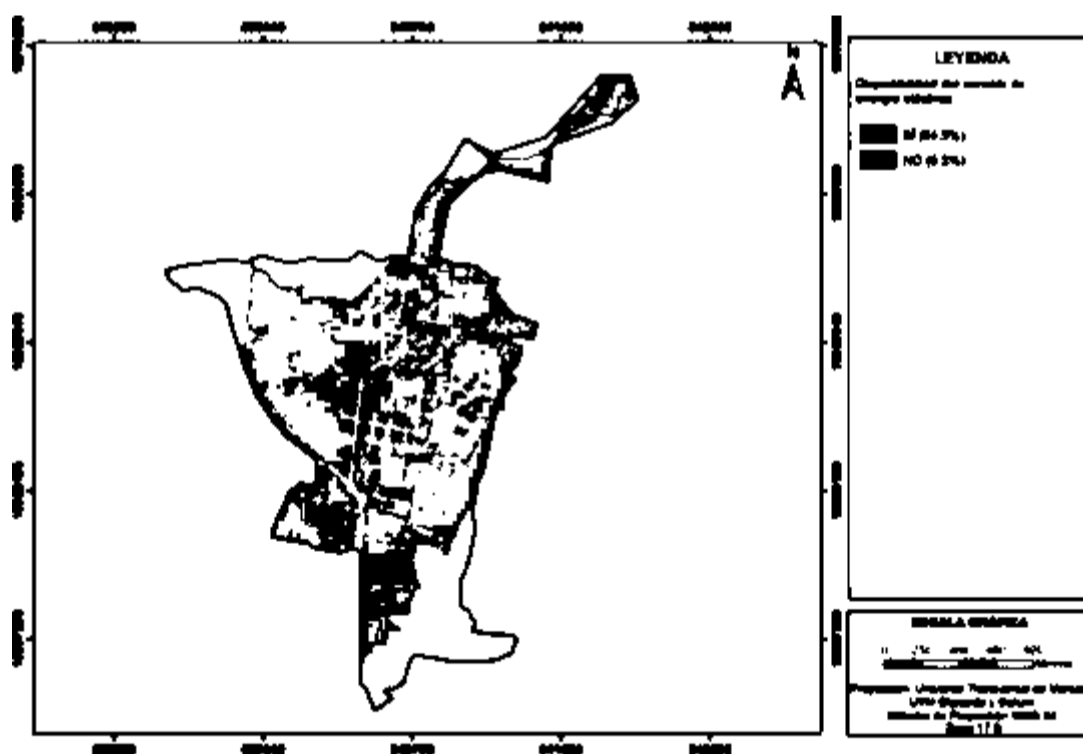

Fuente: GAD Municipal Espejo, 2016; Levantamiento de información equipo consultor, 2020.
Elaborado por: Equipo técnico consultor.



ESPEJO

Ilustración 54. Disponibilidad del servicio de energía eléctrica - Barrio Ingueza

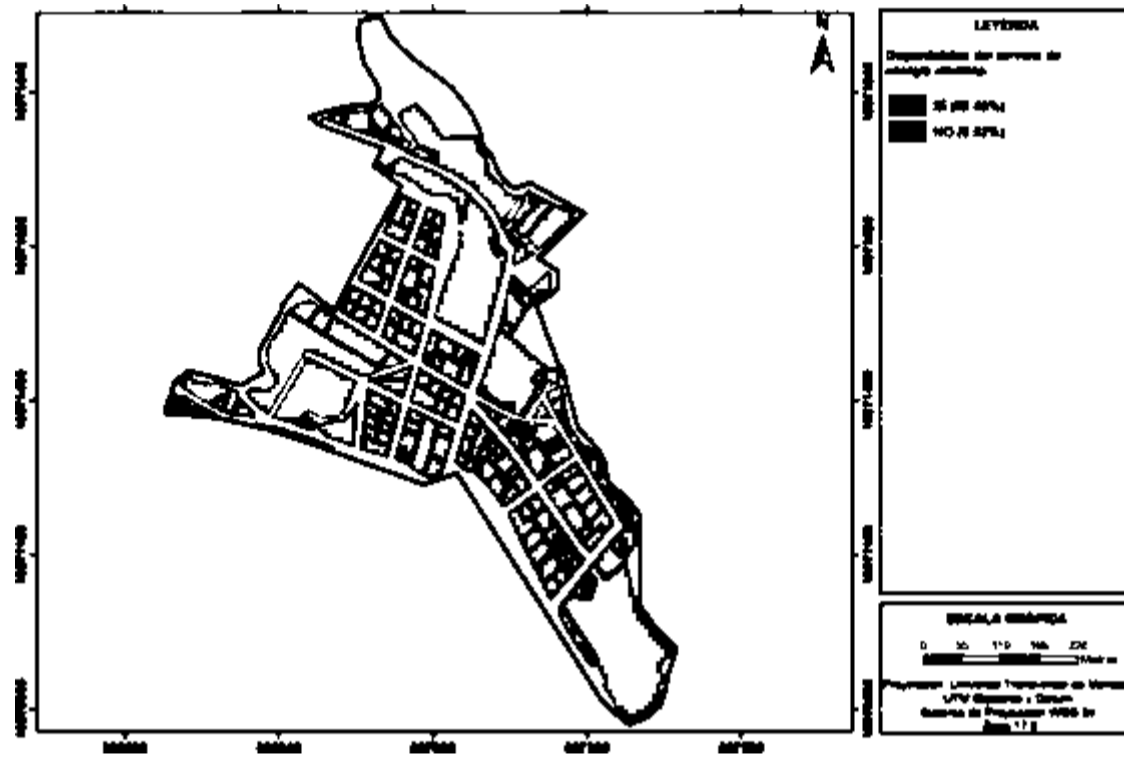

Fuente: GAD Municipal Espejo, 2016; Levantamiento de información equipo consultor, 2020.
Elaborado por: Equipo técnico consultor.

Ilustración 55. Disponibilidad del servicio de energía eléctrica - Cabecera Parroquial San Isidro



Fuente: GAD Municipal Espejo, 2016; Levantamiento de información equipo consultor, 2020.
Elaborado por: Equipo técnico consultor.



ESPEJO

Ilustración 56. Disponibilidad del servicio de energía eléctrica - Cabecera Parroquial La Libertad

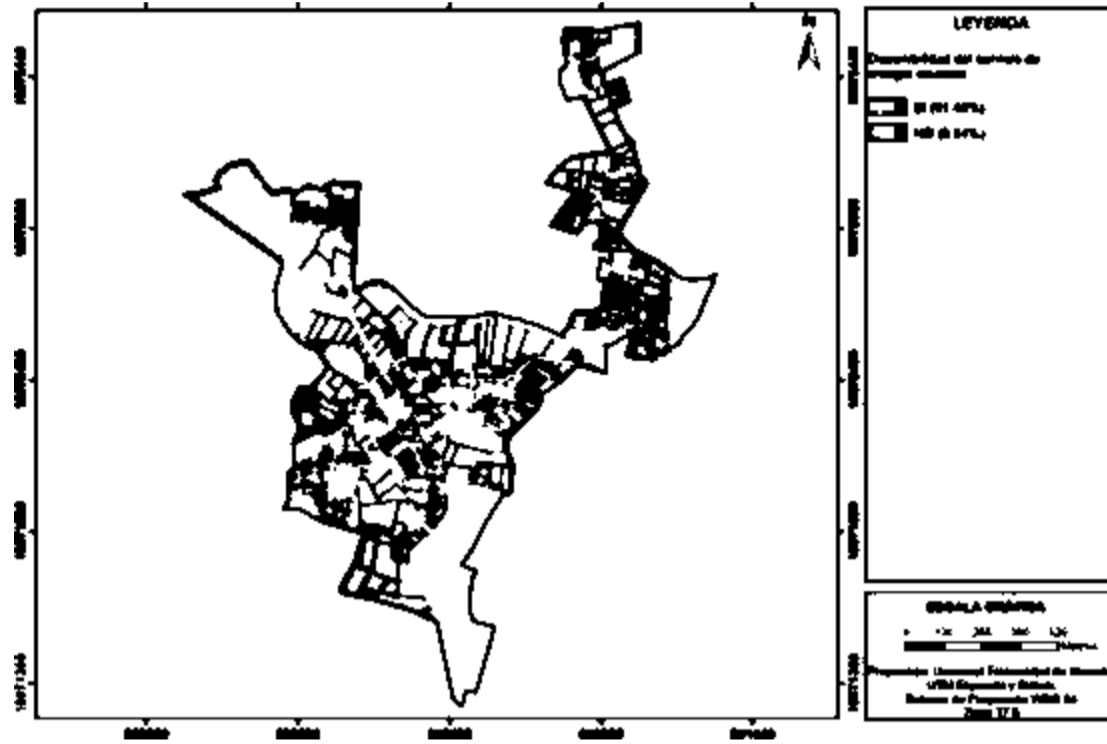

Fuente: GAD Municipal Espejo, 2016; Levantamiento de información equipo consultor, 2020.
Elaborado por: Equipo técnico consultor.

Ilustración 57. Disponibilidad del servicio de energía eléctrica - Barrio Eloy Alfaro

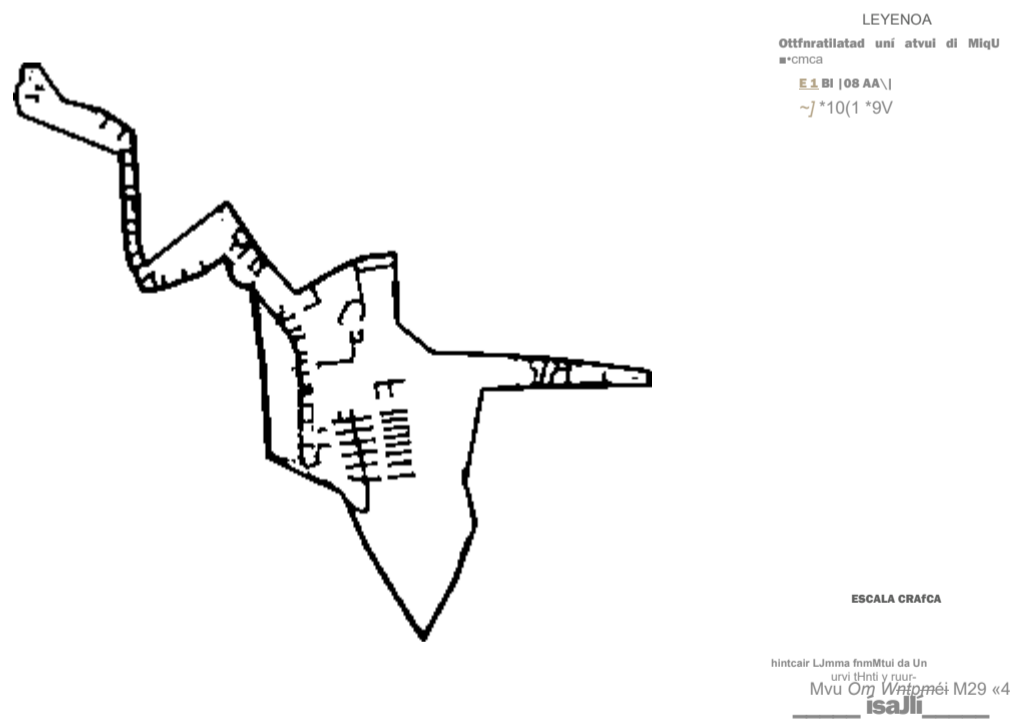

Fuente: GAD Municipal Espejo, 2016; Levantamiento de información equipo consultor, 2020.
Elaborado por: Equipo técnico consultor.



ESPEJO

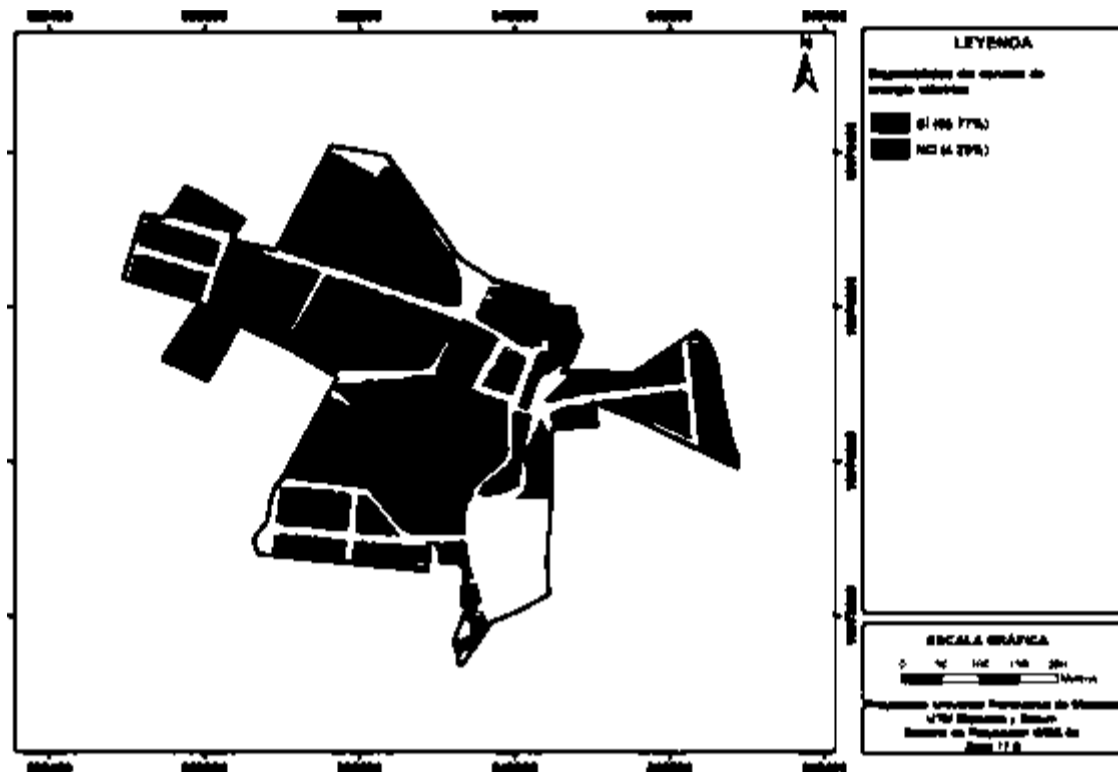

Fuente: GAD Municipal Espejo, 2016; Levantamiento de información equipo consultor, 2020.
Elaborado por: Equipo técnico consultor.

Ilustración 59. Disponibilidad del servicio de energía eléctrica - Gualchán

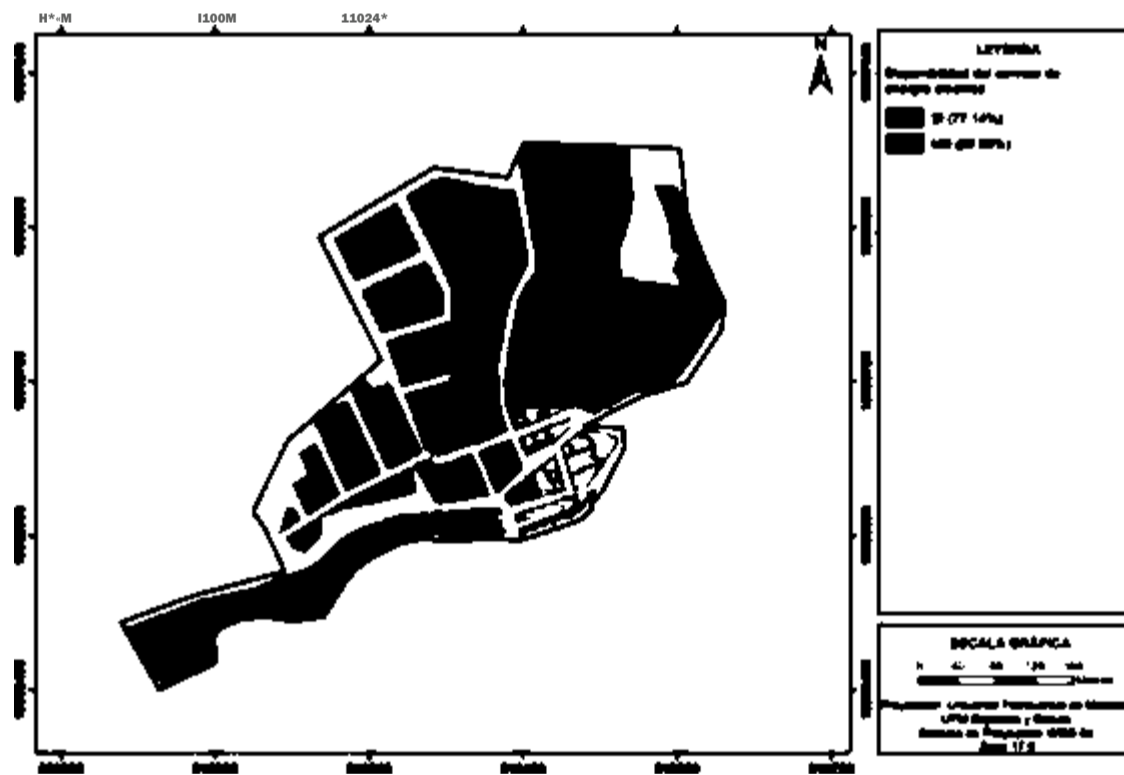

Fuente: GAD Municipal Espejo, 2016; Levantamiento de información equipo consultor, 2020.
Elaborado por: Equipo técnico consultor.



ESPEJO

1.2.4. Alumbrado público

En el servicio de Alumbrado público se tiene déficits altos, siendo Gualchán la que presenta el mayor déficit con 37,14%, mientras que en cabecera cantonal El Ángel las zonas que mayor déficits presentan son las zonas de análisis PLN5 y PLN2 con déficits del 36,84% y 44,72% respectivamente, zonas que presentan la característica de ser periféricas, cercanas al límite de la cabecera cantonal, mientras que la parte céntrica de la cabecera cantonal la zona PLN9 no presenta déficit, para el resto de zonas los valores de cobertura y déficit se presentan en la tabla "Disponibilidad de alumbrado público", así como el número de predios que tienen o no la disponibilidad del servicio.

Tabla 18. Disponibilidad de alumbrado público.

Parroquia	Zona	n° predios	% de cobertura
EL ÁNGEL	PLN1	192	100,00%
	NO	11	5,73%
	SI	181	94,27%
	PLN2	123	100,00%
	NO	55	44,72%
	SI	68	55,28%
	PLN3	119	100,00%
	NO	25	21,01%
	SI	94	78,99%
	PLN4	204	100,00%
	SI	204	100,00%
	PLN5	19	100,00%
	NO	7	36,84%
	SI	12	63,16%
	PLN6	78	100,00%
	NO	23	29,49%
	SI	55	70,51%
	PLN7	169	100,00%
	NO	5	2,96%
	SI	164	97,04%
	PLN8	371	100,00%
	NO	57	15,36%
	SI	314	84,64%
PLN9	738	100,00%	
SI	738	100,00%	
PLN10	387	100,00%	
NO	25	6,46%	
SI	362	93,54%	
EL ÁNGEL-TOTAL		2400	100,00%
	NO	208	8,67%
	SI	2192	91,33%
SAN ISIDRO	PLN-INGUEZA	198	100,00%
	NO	20	10,10%
	SI	178	89,90%
SAN ISIDRO	PLN-SAN ISIDRO	1.307	100,00%

ESPEJO

Parroquia	Zona	n° predios	% de cobertura
	NO	87	6,66%
	SI	1.220	93,34%
LA LIBERTAD	PLN-LA LIBERTAD	749	100,00%
	NO	145	19,36%
	SI	604	80,64%
	PLN-ELOY ALFARO	87	100,00%
	NO	15	17,24%
	SI	72	82,76%
	PLN-SAN FRANCISCO	213	100,00%
	NO	7	3,29%
	SI	206	96,71%
EL GOALTAL	PLN-GUALCHAN	175	100,00%
	NO	65	37,14%
	SI	110	62,86%
TOTAL GENERAL		5.129	

Fuente: GAD Municipal Espejo, 2016; Levantamiento de información equipo consultor, 2020.
Elaborado por: Equipo técnico consultor.

Ilustración 60. Disponibilidad del servicio de alumbrado público - Cabecera Cantonal El Ángel

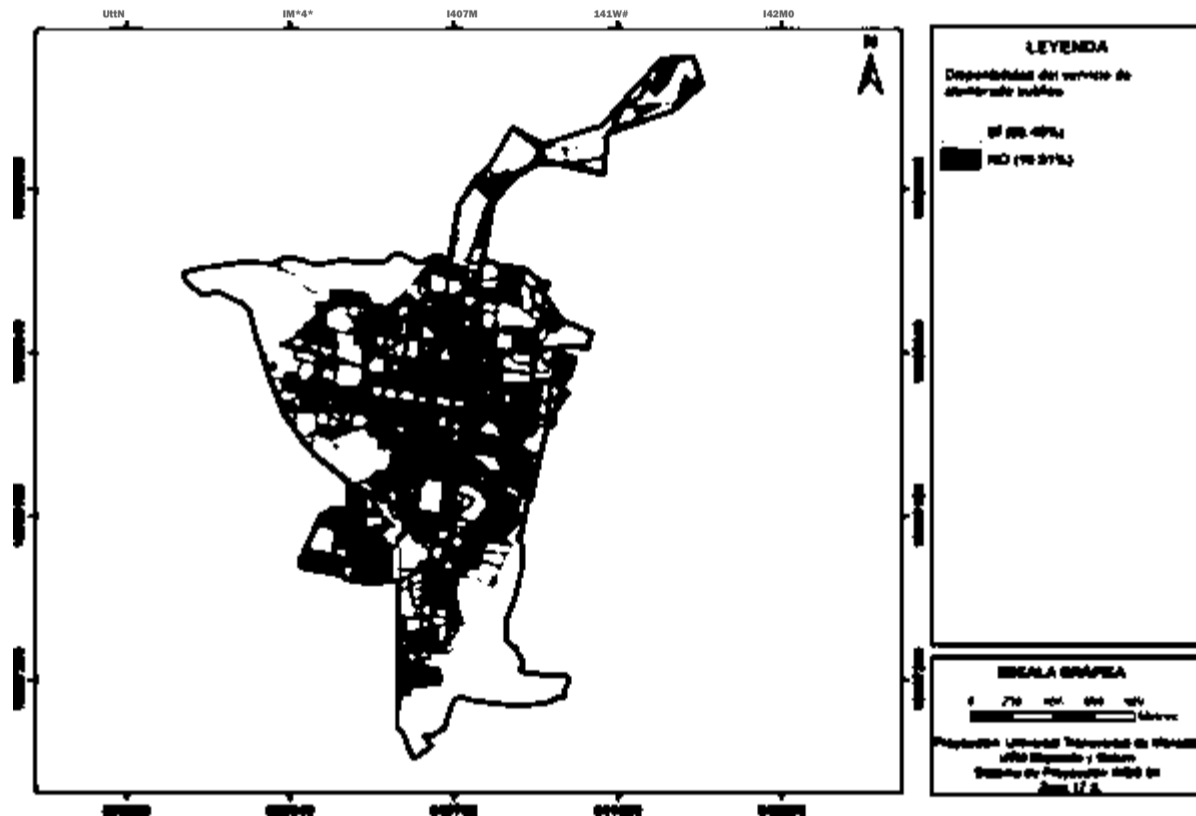

Fuente: GAD Municipal Espejo, 2016; Levantamiento de información equipo consultor, 2020.
Elaborado por: Equipo técnico consultor.

ESPEJO

Ilustración 61. Disponibilidad del servicio de alumbrado público - Barrio Ingueza

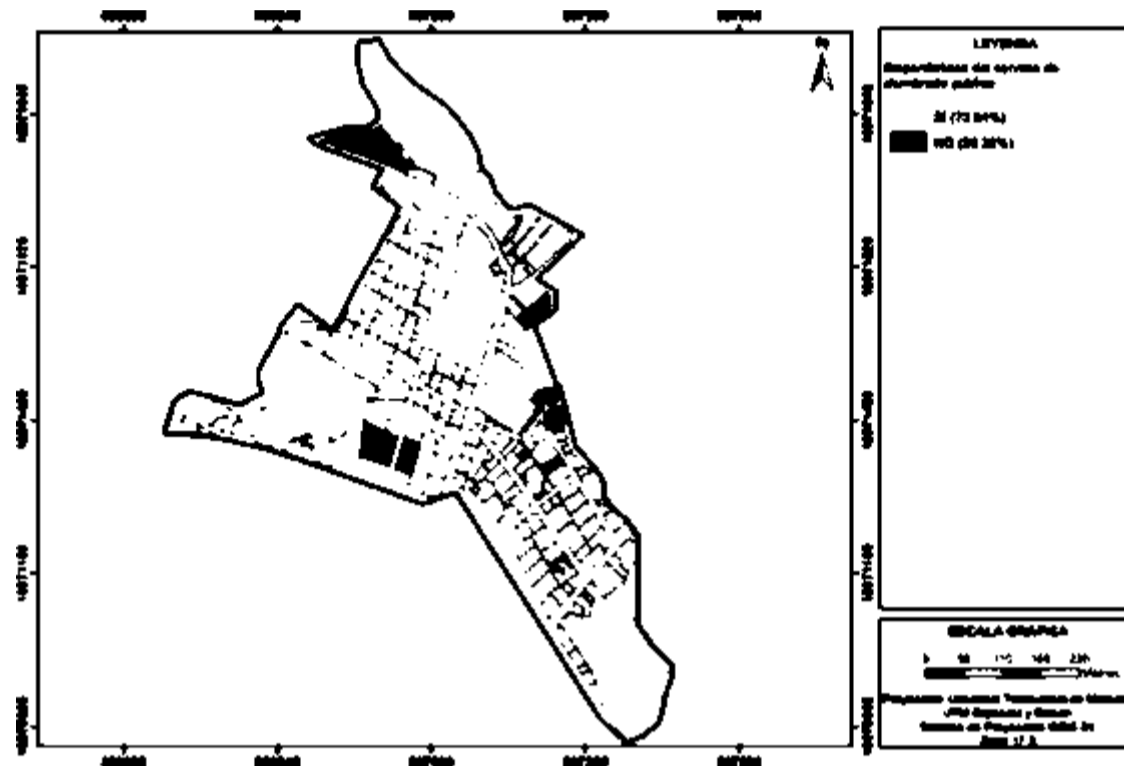

Fuente: GAD Municipal Espejo, 2016; Levantamiento de información equipo consultor, 2020.
Elaborado por: Equipo técnico consultor.

Ilustración 62 Disponibilidad del servicio de alumbrado público - Cabecera Parroquial San Isidro

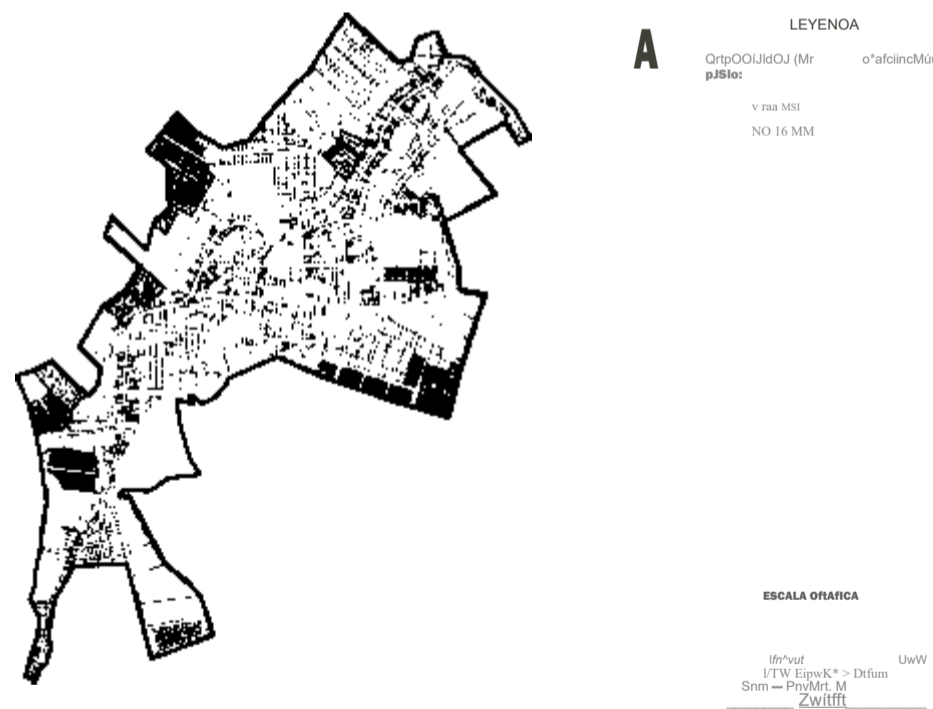

Fuente: GAD Municipal Espejo, 2016; Levantamiento de información equipo consultor, 2020.
Elaborado por: Equipo técnico consultor.



ESPEJO

Ilustración 63. Disponibilidad del servicio de alumbrado público - Cabecera Parroquial La Libertad

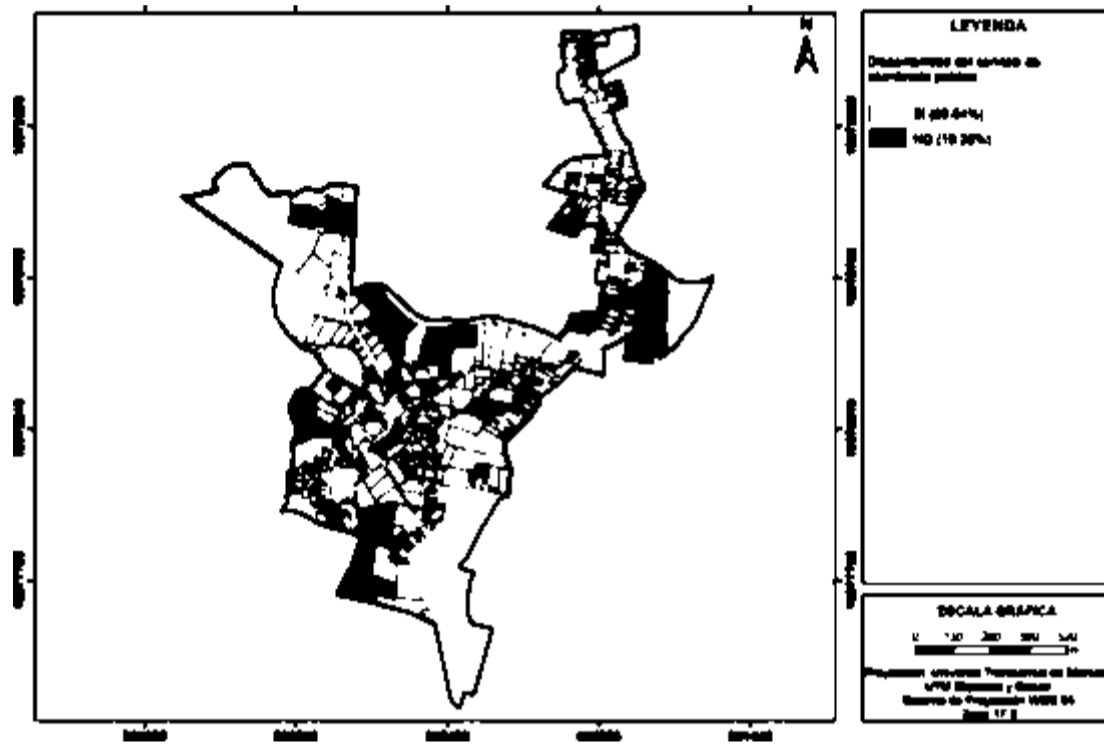

Fuente: GAD Municipal Espejo, 2016; Levantamiento de información equipo consultor, 2020.
Elaborado por: Equipo técnico consultor.

Ilustración 64. Disponibilidad del servicio de alumbrado público - Barrio Eloy Alfaro

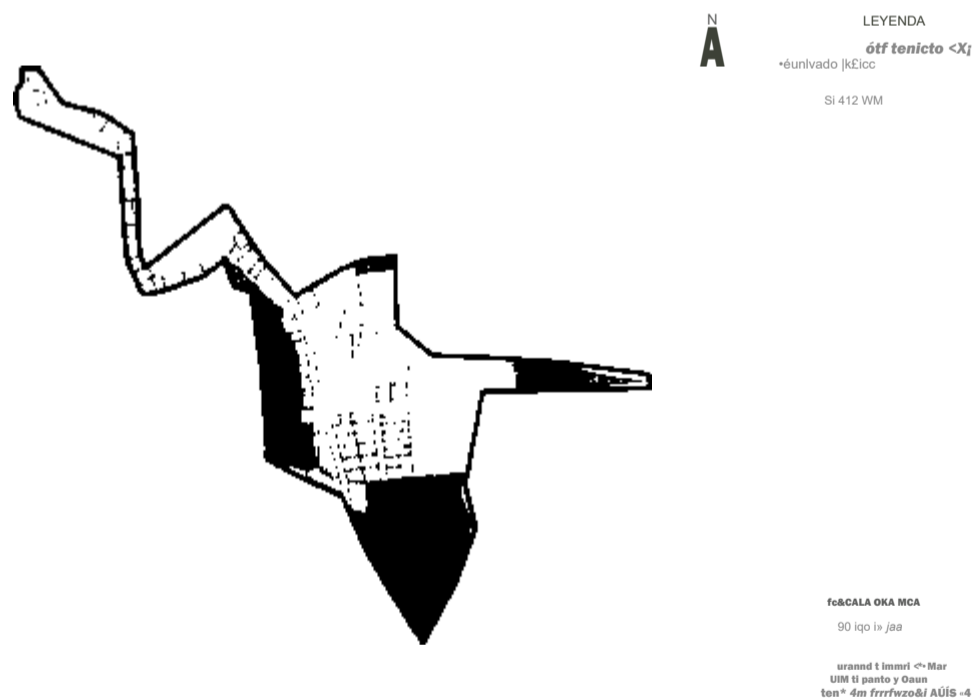

Fuente: GAD Municipal Espejo, 2016; Levantamiento de información equipo consultor, 2020.
Elaborado por: Equipo técnico consultor.



ESPEJO

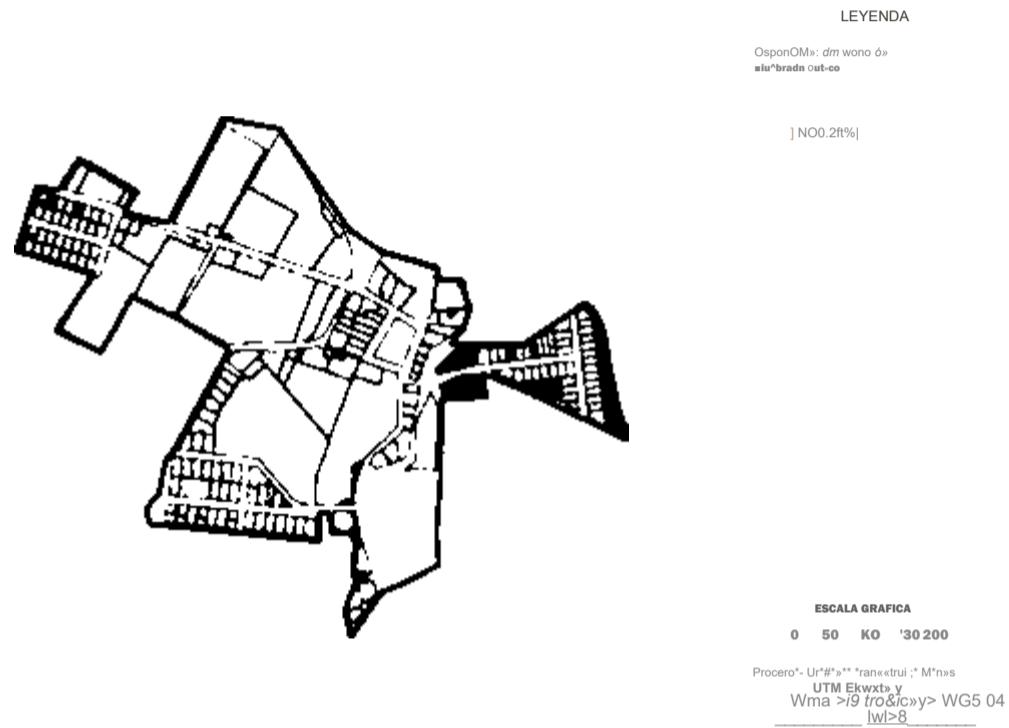

Fuente: GAD Municipal Espejo, 2016; Levantamiento de información equipo consultor, 2020.
 Elaborado por: Equipo técnico consultor.

Ilustración 66. Disponibilidad del servicio de alumbrado público - Gualchán

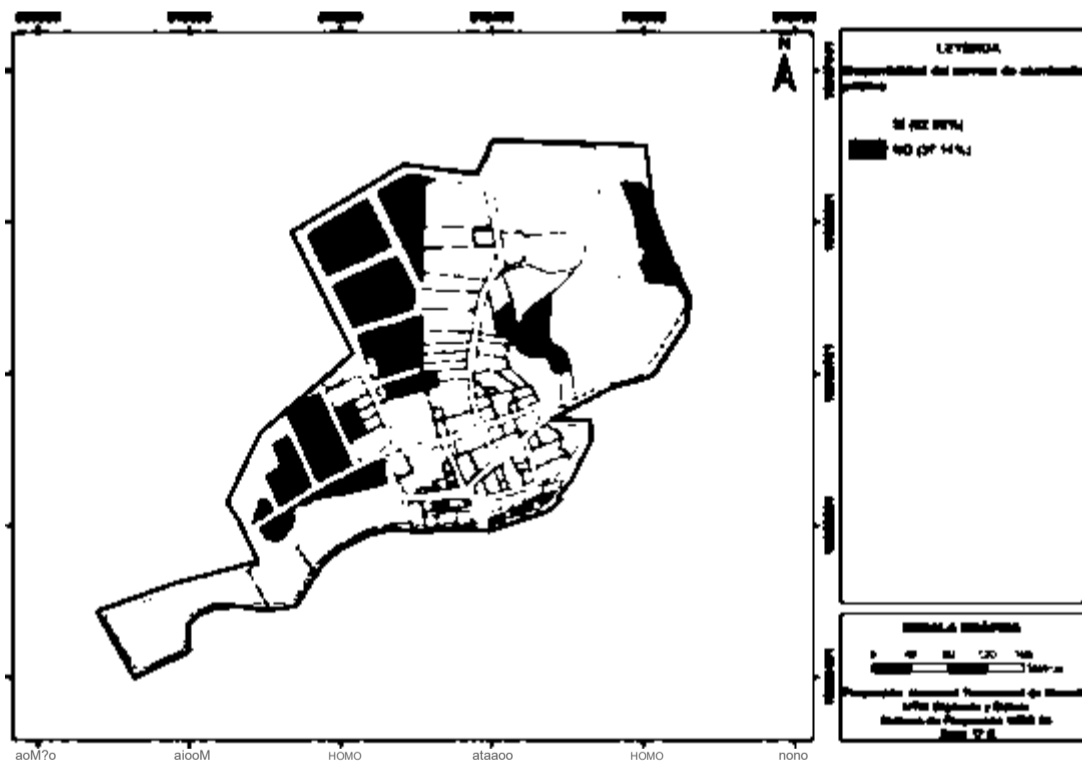

Fuente: GAD Municipal Espejo, 2016; Levantamiento de información equipo consultor, 2020.
 Elaborado por: Equipo técnico consultor.

ESPEJO

1.2.5. Recolección de desechos sólidos

El servicio de recolección de desechos sólidos presenta déficit altos, siendo Gualchán la que mayor déficit presenta con un 26,86%, mientras que Eloy Alfaro y La Libertad tienen servicio con déficits del 4,60% y 15,35% respectivamente, la cabecera cantonal posee déficits altos en las zonas PLN2 y PLN6 con 24,39% y 32,05% respectivamente, zonas que corresponden a la periferia de la ciudad, mientras que zonas centrales como la PLN9 presenta disponibilidad total del servicio, la información para el resto del suelo urbano se presenta en la tabla "Disponibilidad de recolección de desechos sólidos".

Tabla 19. Disponibilidad de recolección de desechos sólidos.

Parroquia	Zona	n° predios	% de cobertura
FI ÁNF5FI	PLN1	192	100,00%
	NO	26	13,54%
	SI	166	86,46%
	PLN2	123	100,00%
	NO	30	24,39%
	SI	93	75,61%
	PLN3	119	100,00%
	NO	12	10,08%
	SI	107	89,92%
	PLN4	204	100,00%
	SI	204	100,00%
	PLN5	19	100,00%
	NO	5	26,32%
	SI	14	73,68%
	PLN6	78	100,00%
	NO	25	32,05%
	SI	53	67,95%
	PLN7	169	100,00%
	SI	169	100,00%
	PLN8	371	100,00%
	NO	16	4,31%
	SI	355	95,69%
	PLN9	738	100,00%
SI	738	100,00%	
PLN10	387	100,00%	
NO	14	3,62%	
SI	373	96,38%	
	EL ÁNGEL-TOTAL	2400	100,00%
	NO	208	8,67%
	SI	2192	91,33%
	PLN-INGUEZA	198	100,00%
	SI	198	100,00%
SAN ISIDRO	PLN-SAN ISIDRO	1.307	100,00%
	NO	44	3,37%
	SI	1.263	96,63%
LA LIBERTAD	PLN-LA LIBERTAD	749	100,00%
	NO	115	15,35%

ESPEJO

Parroquia	Zona	n° predios	% de cobertura
	SI	634	84,65%
	PLN-ELOY ALFARO	87	100,00%
	NO	4	4,60%
	SI	83	95,40%
	PLN-SAN FRANCISCO	213	100,00%
	NO	8	3,76%
	SI	205	96,24%
EL GOALTAL	PLN-GUALCHÁN	175	100,00%
	NO	47	26,86%
	SI	128	73,14%
TOTAL GENERAL		5.129	

Fuente: GAD Municipal Espejo, 2016; Levantamiento de información equipo consultor, 2020.
Elaborado por: Equipo técnico consultor.

Ilustración 67. Disponibilidad del servicio de recolección de desechos sólidos - Cabecera Cantonal El Ángel

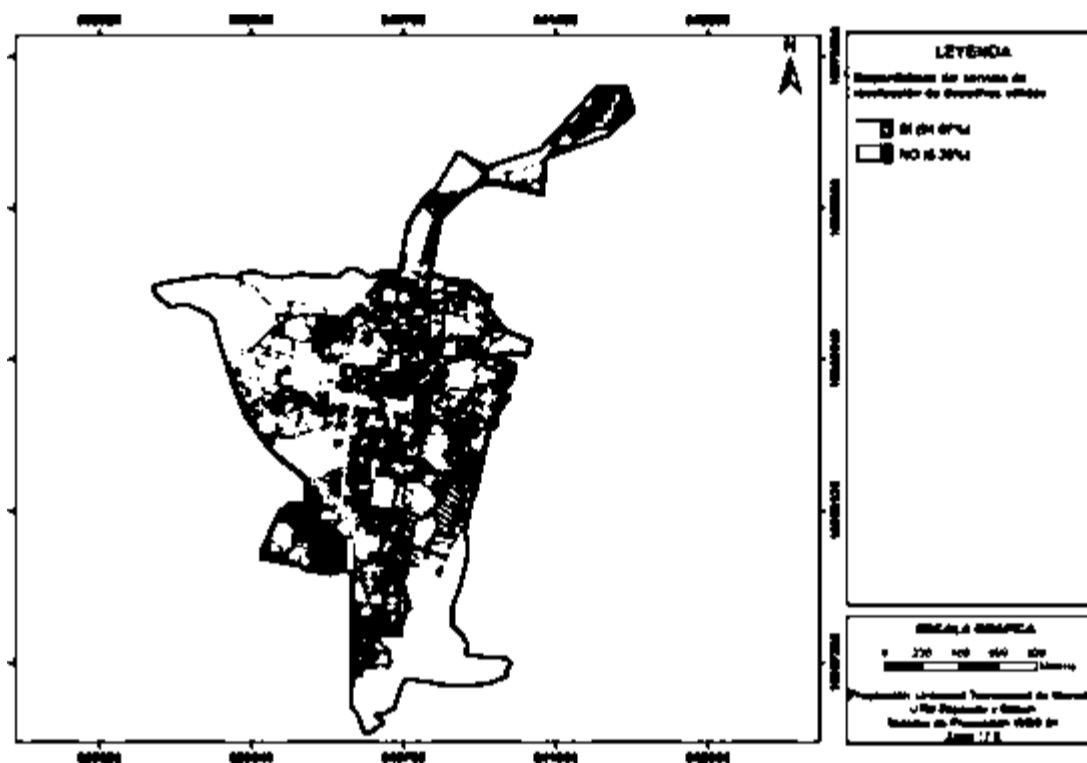

Fuente: GAD Municipal Espejo, 2016; Levantamiento de información equipo consultor, 2020.
Elaborado por: Equipo técnico consultor.

ESPEJO

Ilustración 68. Disponibilidad del servicio de recolección de desechos sólidos - Barrio Inguenza

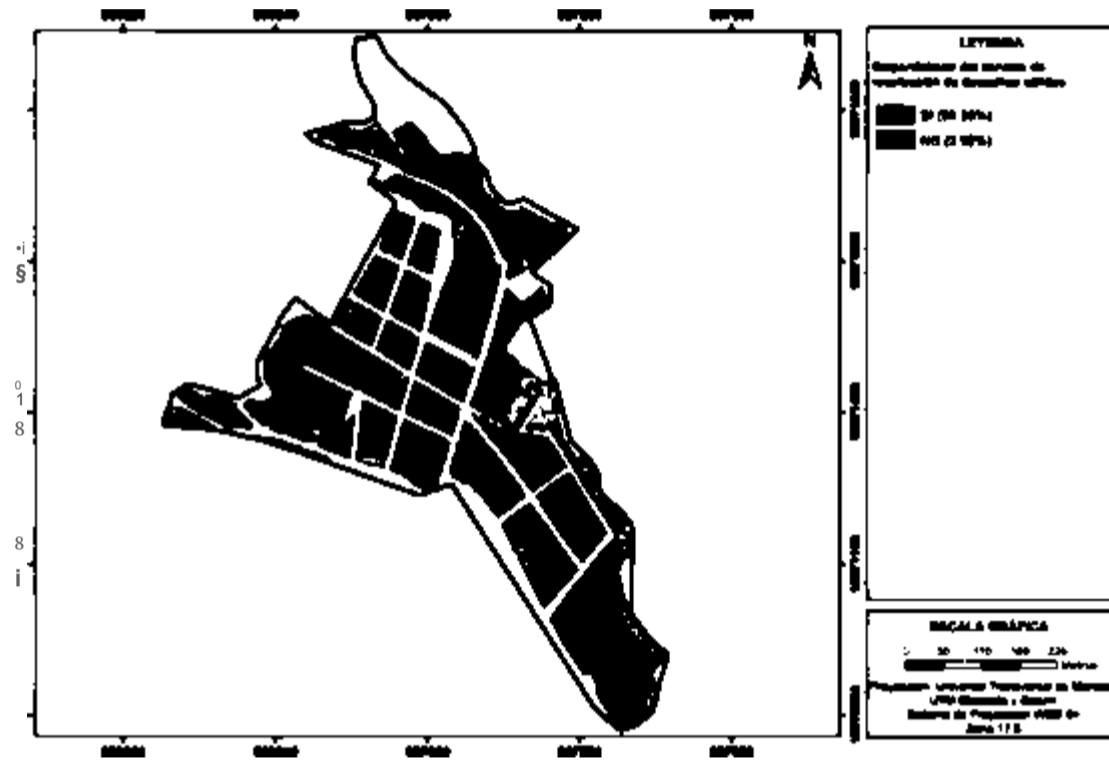

Fuente: GAD Municipal Espejo, 2016; Levantamiento de información equipo consultor, 2020.
Elaborado por: Equipo técnico consultor.

Ilustración 69. Disponibilidad del servicio de recolección de desechos sólidos - Cabecera Parroquial San Isidro

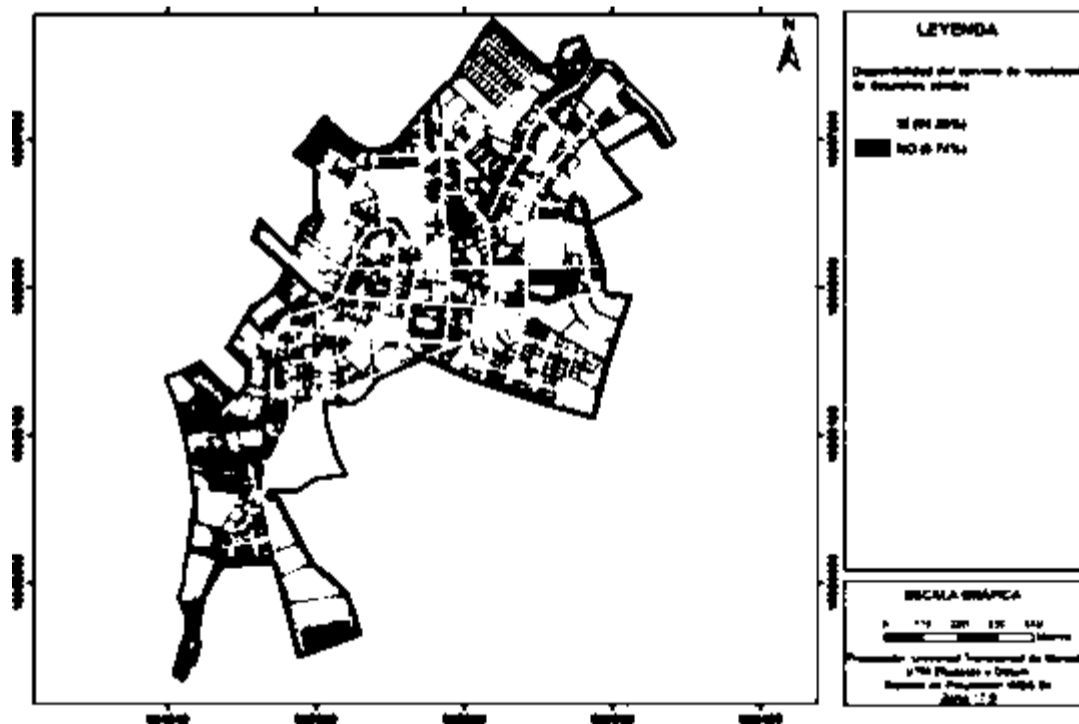

Fuente: GAD Municipal Espejo, 2016; Levantamiento de información equipo consultor, 2020.
Elaborado por: Equipo técnico consultor.



ESPEJO

Ilustración 70. Disponibilidad del servicio de recolección de desechos sólidos - Cabecera Parroquial La Libertad

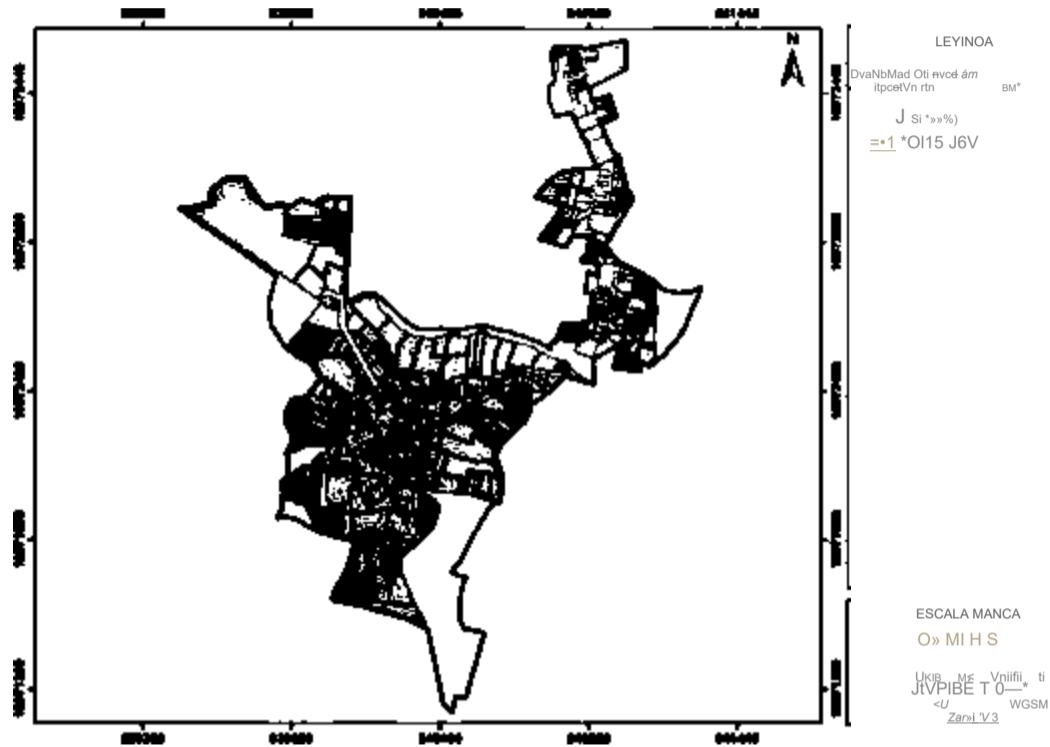

Fuente: GAD Municipal Espejo, 2016; Levantamiento de información equipo consultor, 2020.
 Elaborado por: Equipo técnico consultor.

Ilustración 71. Disponibilidad del servicio de recolección de desechos sólidos - Barrio Eloy Alfaro

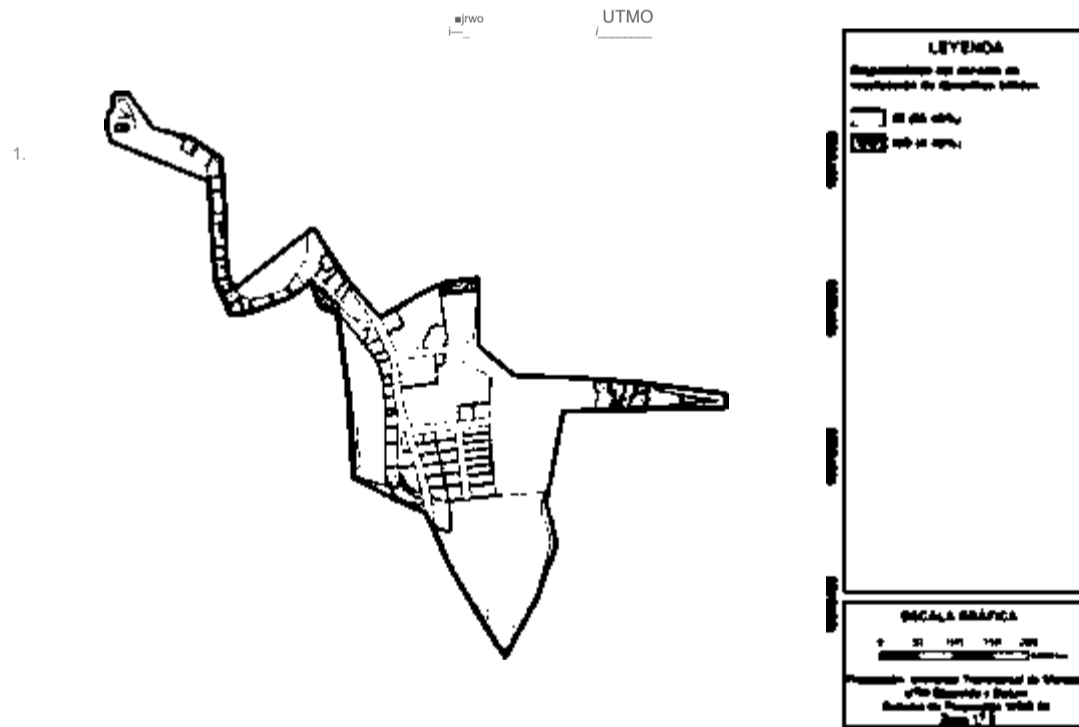

Fuente: GAD Municipal Espejo, 2016; Levantamiento de información equipo consultor, 2020.
 Elaborado por: Equipo técnico consultor.



ESPEJO

Ilustración 72. Disponibilidad del servicio de recolección de desechos sólidos - Barrio San Francisco

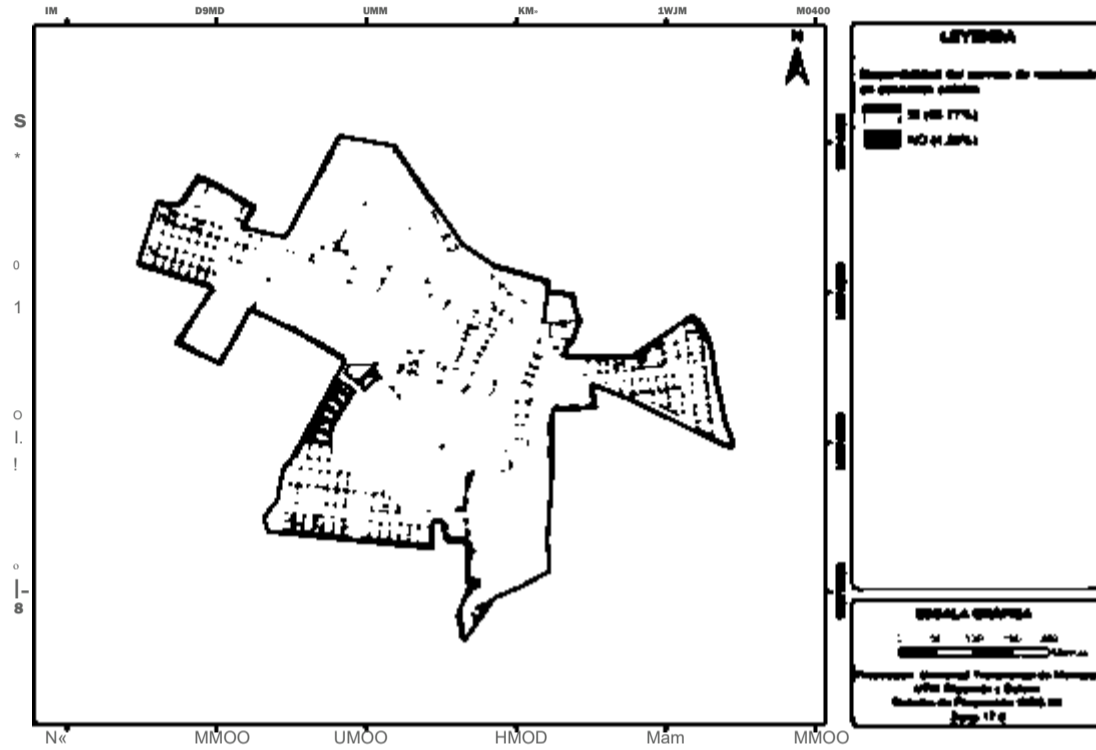

Fuente: GAD Municipal Espejo, 2016; Levantamiento de información equipo consultor, 2020.
Elaborado por: Equipo técnico consultor.

Ilustración 73. Disponibilidad del servicio de recolección de desechos sólidos - Gualchán



Fuente: GAD Municipal Espejo, 2016; Levantamiento de información equipo consultor, 2020.
Elaborado por: Equipo técnico consultor.

ESPEJO

1.2.6. Barrido de calles

El barrido de calles en el cantón es uno de los servicios con más altos porcentajes deficitarios, con disponibilidad del 0% en Gualchán, Eloy Alfaro e Ingueza, y con déficits muy altos del 54,47% y 63,85% en La Libertad y San Francisco, respectivamente. En la cabecera cantonal El Ángel, las zonas PLN1 y PLN5 no presenta servicio de barrido de calles, mientras que la zona central PLN9 presenta el menor déficit (3,93%), la información para el resto de las zonas urbanas se presenta en la tabla "Disponibilidad de barrido de calles".

Tabla 20. Disponibilidad de barrido de calles

Parroquia	Zona	n° predios	% de cobertura
EL ÁNGEL	PLN1	192	100,00%
	NO	192	100,00%
	PLN2	123	100,00%
	NO	109	88,62%
	SI	14	11,38%
	PLN3	119	100,00%
	NO	79	66,39%
	SI	40	33,61%
	PLN4	204	100,00%
	NO	51	25,00%
	SI	153	75,00%
	PLN5	19	100,00%
	NO	19	100,00%
	PLN6	78	100,00%
	NO	74	94,87%
	SI	4	5,13%
	PLN7	169	100,00%
	NO	33	19,53%
	SI	136	80,47%
	PLN8	371	100,00%
	NO	222	59,84%
	SI	149	40,16%
	PLN9	738	100,00%
	NO	29	3,93%
	SI	709	96,07%
	PLN10	387	100,00%
	NO	102	26,36%
SI	285	73,64%	
EL ÁNGEL-TOTAL		2400	100,00%
	NO	910	37,92%
	SI	1490	62,08%
PLN-INGUEZA		198	100,00%
	NO	198	100,00%
SAN ISIDRO	PLN-SAN ISIDRO	1.307	100,00%
	NO	949	72,61%
	SI	358	27,39%
LA LIBERTAD	PLN-LA LIBERTAD	749	100,00%
	NO	408	54,47%

ESPEJO

Parroquia	Zona	n° predios	% de cobertura
	SI	341	45,53%
	PLN-ELOY ALFARO	87	100,00%
	NO	87	100,00%
	PLN-SAN FRANCISCO	213	100,00%
	NO	136	63,85%
	SI	77	36,15%
EL GOALTAL	PLN-GUALCHÁN	175	100,00%
	NO	175	100,00%
TOTAL GENERAL		5.129	

Fuente: GAD Municipal Espejo, 2016; Levantamiento de información equipo consultor, 2020.
Elaborado por: Equipo técnico consultor.

Ilustración 74. Disponibilidad del servicio de barrido de calles - Cabecera Cantonal El Angel

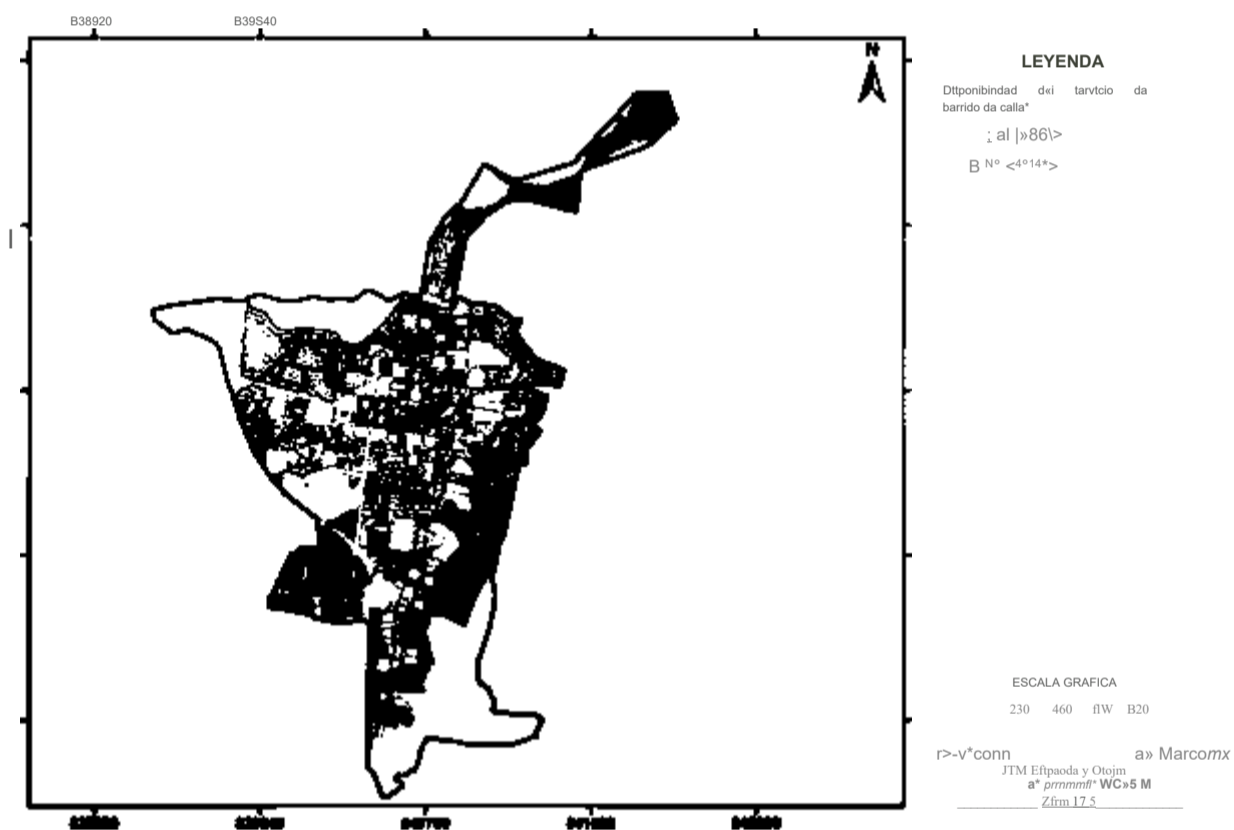

Fuente: GAD Municipal Espejo, 2016; Levantamiento de información equipo consultor, 2020.
Elaborado por: Equipo técnico consultor.

GESTIÓN
CANTON
ESPEJO

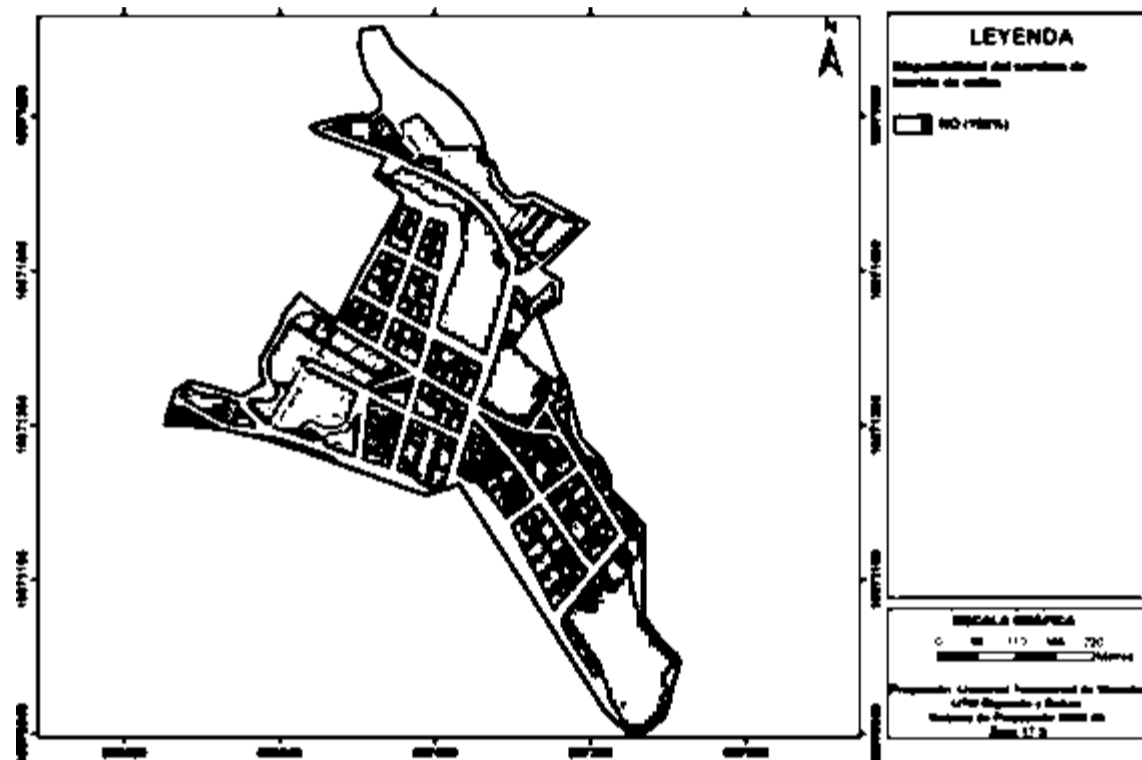

Fuente: GAD Municipal Espejo, 2016; Levantamiento de información equipo consultor, 2020.
Elaborado por: Equipo técnico consultor.

Ilustración 76. Disponibilidad del servicio de barrido de calles - Cabecera Parroquial San Isidro



Fuente: GAD Municipal Espejo, 2016; Levantamiento de información equipo consultor, 2020.
Elaborado por: Equipo técnico consultor.



ESPEJO

Ilustración 77. Disponibilidad del servicio de barrido de calles - Cabecera Parroquial La Libertad

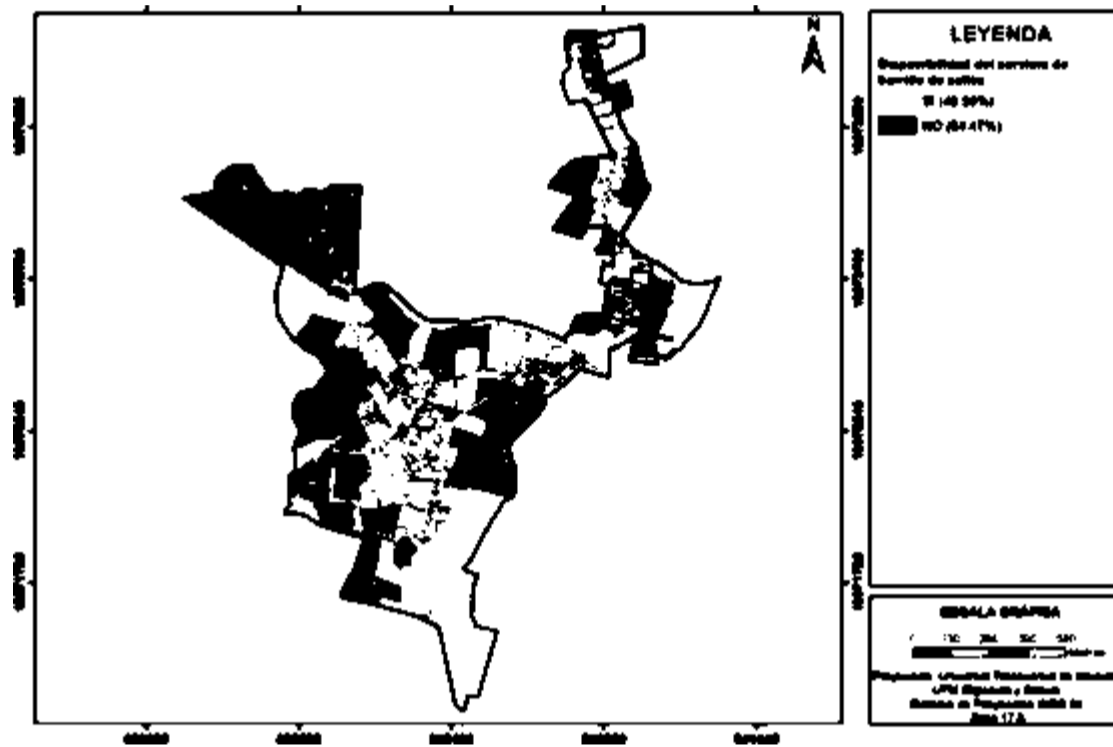

Fuente: GAD Municipal Espejo, 2016; Levantamiento de información equipo consultor, 2020.
Elaborado por: Equipo técnico consultor.

Ilustración 78. Disponibilidad del servicio de barrido de calles - Barrio Eloy Alfaro

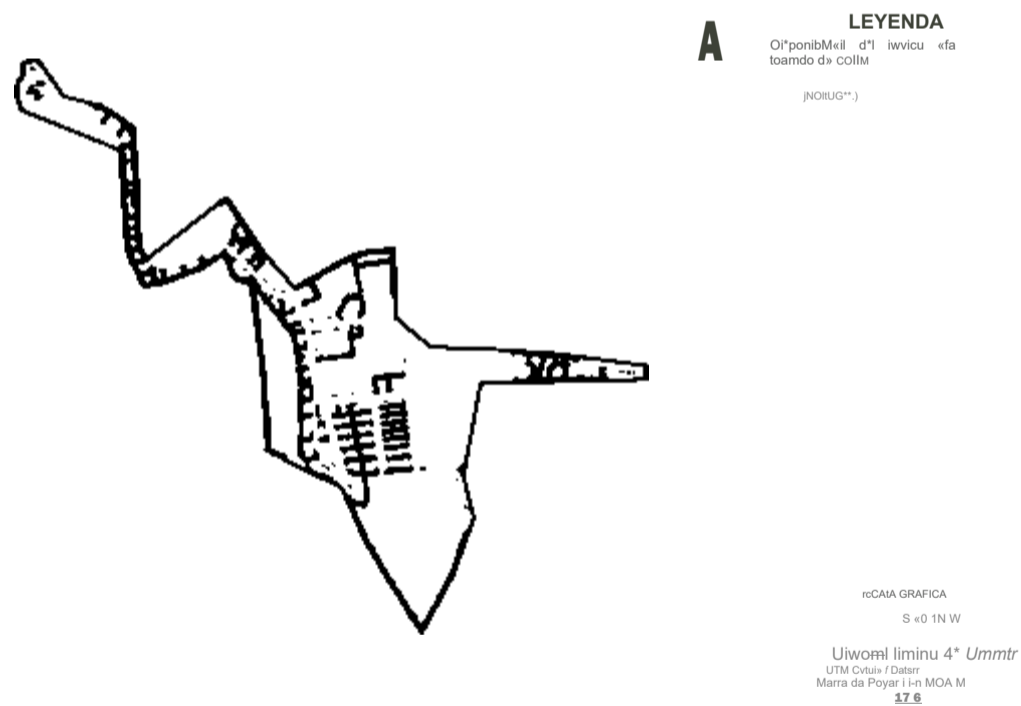

Fuente: GAD Municipal Espejo, 2016; Levantamiento de información equipo consultor, 2020.
Elaborado por: Equipo técnico consultor.



ESPEJO

Ilustración 79. Disponibilidad del servicio de barrido de calles - Barrio San Francisco

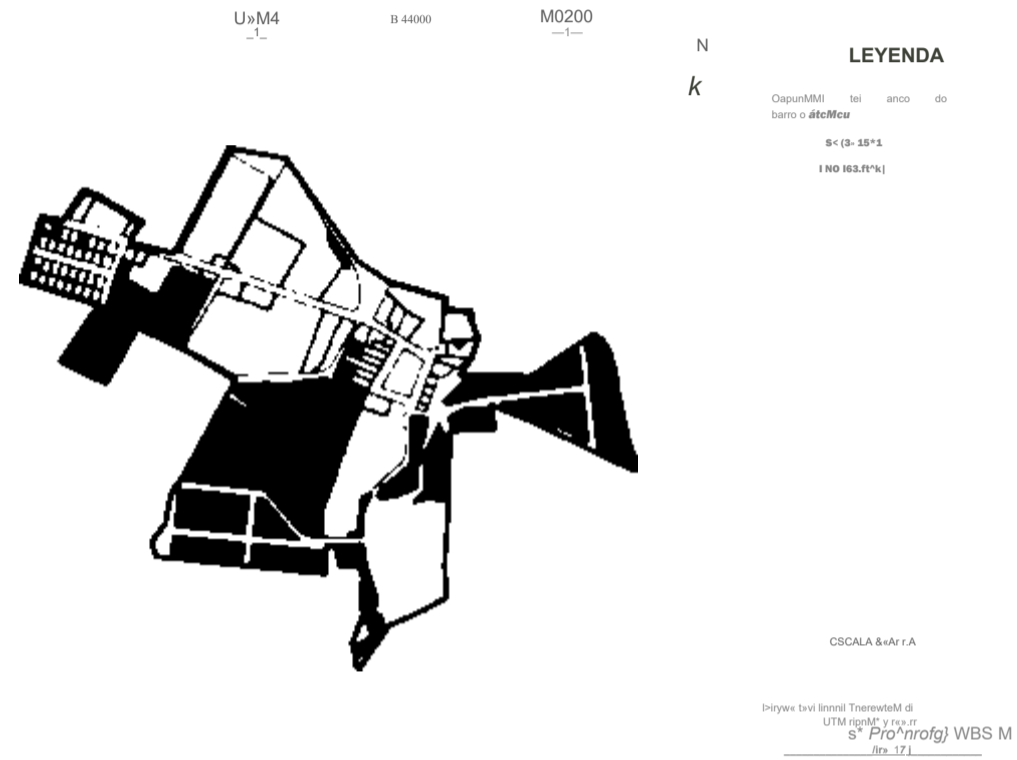

Fuente: GAD Municipal Espejo, 2016; Levantamiento de información equipo consultor, 2020.
Elaborado por: Equipo técnico consultor.

Ilustración 80. Disponibilidad del servicio de barrido de calles - Gualchán

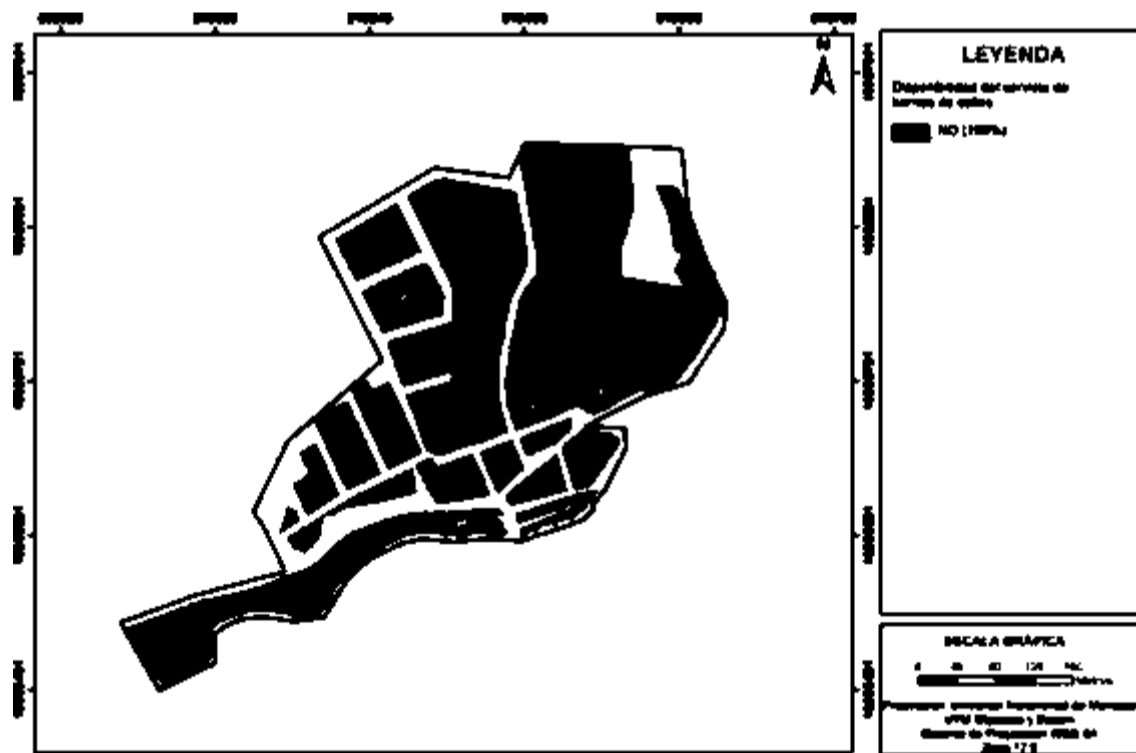

Fuente: GAD Municipal Espejo, 2016; Levantamiento de información equipo consultor, 2020.
Elaborado por: Equipo técnico consultor.



ESPEJO

1.2.7. Transporte Público.

El servicio de transporte público presenta una cobertura baja en el cantón, La Libertad posee el mayor déficit con un 64,75%, mientras que la zona urbana que menor déficit presenta es la parroquia Eloy Alfaro con apenas el 9,20%. El Ángel, en las zonas PLN5 y PLN6 muestra una disponibilidad del 0% del servicio, y el centro de la ciudad, zona PLN9, alcanza una disponibilidad del 66,26%.

El alto déficit de transporte público presente en el cantón se debe a que son muy pocas las empresas que brindan servicio de transporte público, además de que no existe servicio de buses de transporte urbano dentro de las parroquias debida a su corta extensión, en la tabla "Disponibilidad de transporte público" se presentan los datos para el resto de las zonas urbanas.

Tabla 21. Disponibilidad de transporte público

Parroquia	Zona	n° predios	% de cobertura
FI ANF5FI	PLN1	192	100,00%
	NO	164	85,42%
	SI	28	14,58%
	PLN2	123	100,00%
	NO	111	90,24%
	SI	12	9,76%
	PLN3	119	100,00%
	NO	51	42,86%
	SI	68	57,14%
	PLN4	204	100,00%
	NO	140	68,63%
	SI	64	31,37%
	PLN5	19	100,00%
	NO	19	100,00%
	PLN6	78	100,00%
	NO	78	100,00%
	PLN7	169	100,00%
	NO	143	84,62%
	SI	26	15,38%
	PLN8	371	100,00%
	NO	165	44,47%
	SI	206	55,53%
	PLN9	738	100,00%
NO	249	33,74%	
SI	489	66,26%	
PLN10	387	100,00%	
NO	295	76,23%	
SI	92	23,77%	
EL ANGEL-TOTAL		2400	100,00%
NO		1415	58,96%
SI		985	41,04%
PLN-INGUEZA		198	100,00%

ESPEJO

Parroquia	Zona	n° predios	% de cobertura	
	NO	63	31,82%	
	SI	135	68,18%	
SAN ISIDRO	PLN-SAN ISIDRO	1.307	100,00%	
	NO	677	51,80%	
	SI	630	48,20%	
	PLN-LA LIBERTAD	749	100,00%	
LA LIBERTAD	NO	485	64,75%	
	SI	264	35,25%	
	PLN-ELOY ALFARO	87	100,00%	
	NO	8	9,20%	
	SI	79	90,80%	
	PLN-SAN FRANCISCO	213	100,00%	
	NO	116	54,46%	
	SI	97	45,54%	
	EL GOALTAL	PLN-GUALCHÁN	175	100,00%
		NO	175	100,00%
TOTAL GENERAL		5.129		

Fuente: GAD Municipal Espejo, 2016; Levantamiento de información equipo consultor, 2020.
Elaborado por: Equipo técnico consultor.

Ilustración 81. Disponibilidad del servicio transporte público - Cabecera Cantonal El Ángel

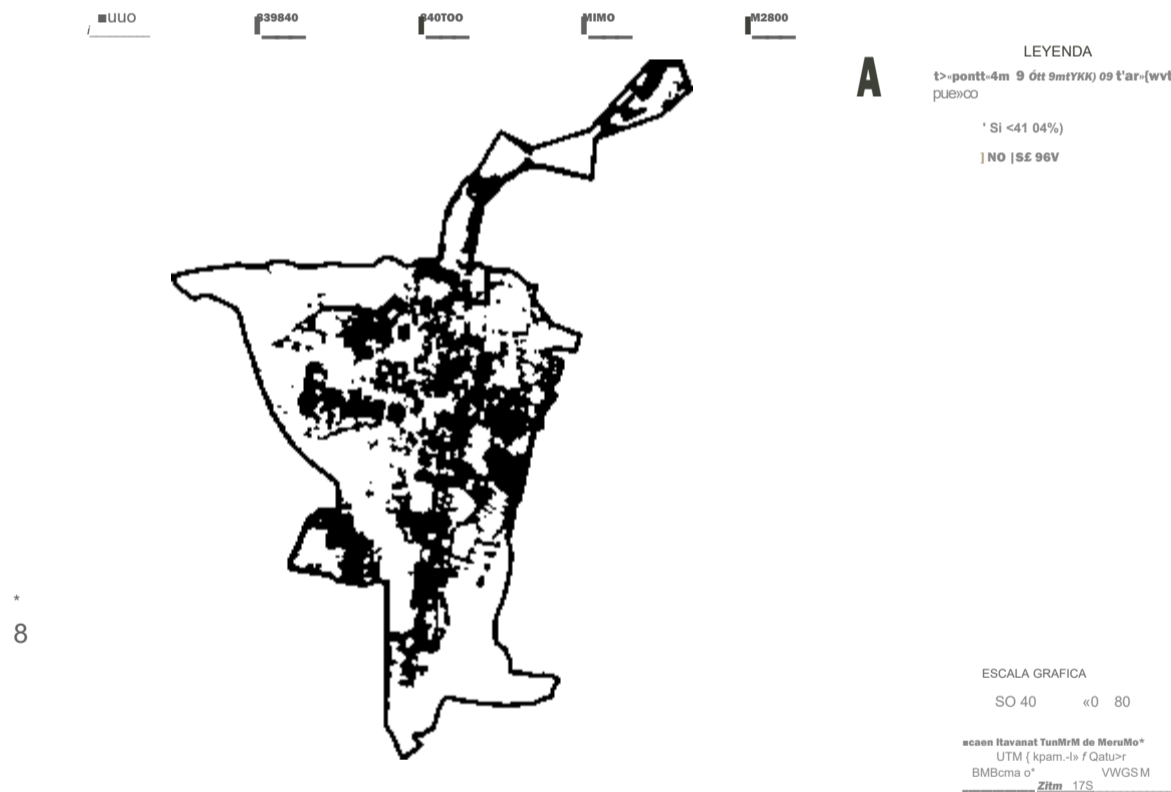

Fuente: GAD Municipal Espejo, 2016; Levantamiento de información equipo consultor, 2020.
Elaborado por: Equipo técnico consultor.

¡ESTH
IANTI

ESPEJO

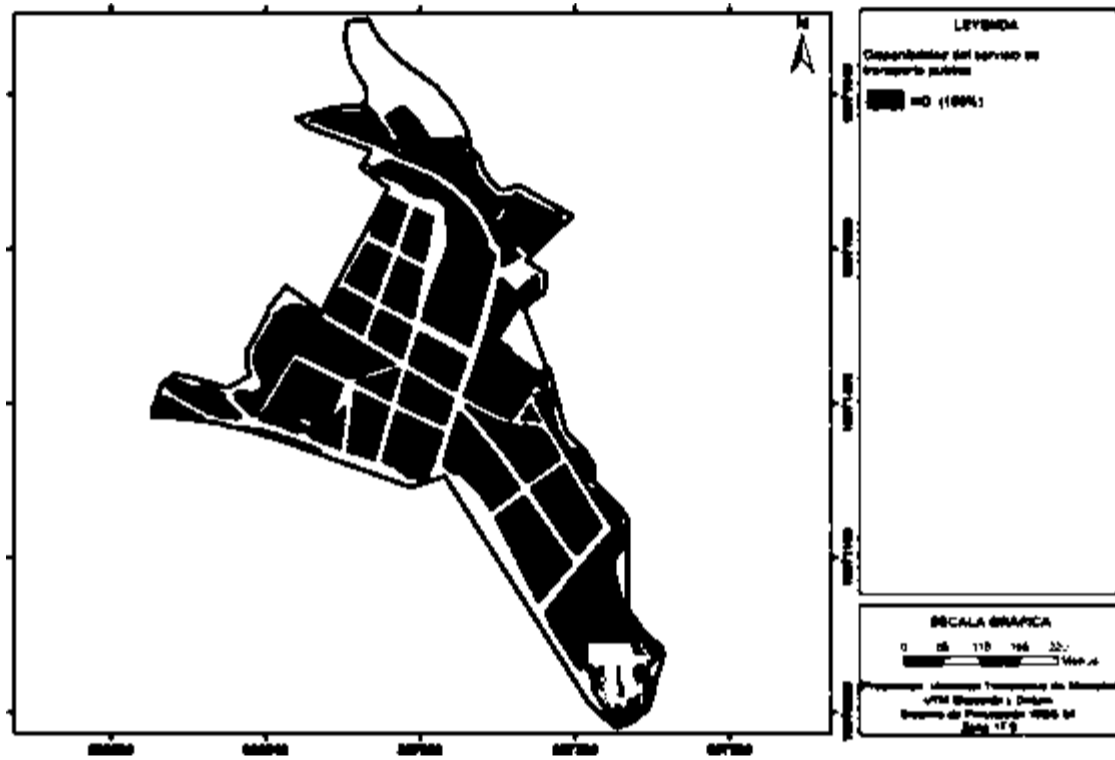

Fuente: GAD Municipal Espejo, 2016; Levantamiento de información equipo consultor, 2020.
Elaborado por: Equipo técnico consultor.

Ilustración 83. Disponibilidad del servicio transporte público - Cabecera Parroquial San Isidro

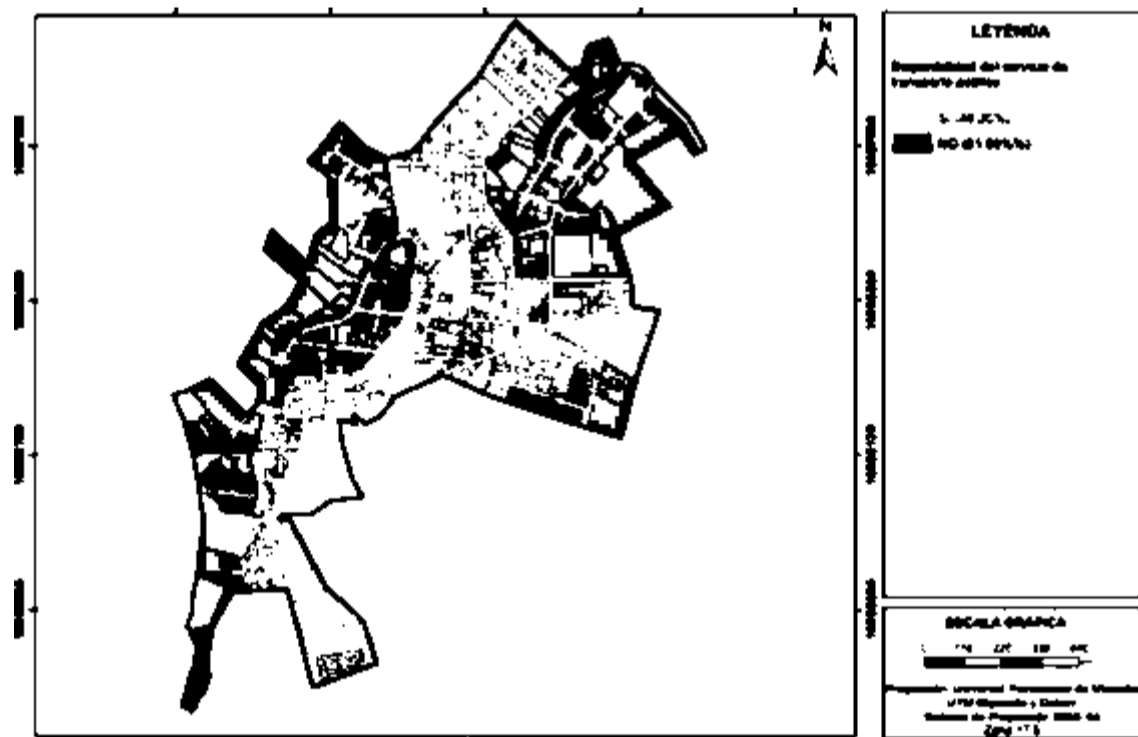

Fuente: GAD Municipal Espejo, 2016; Levantamiento de información equipo consultor, 2020.
Elaborado por: Equipo técnico consultor.



¡ESTH
IANTI

ESPEJO

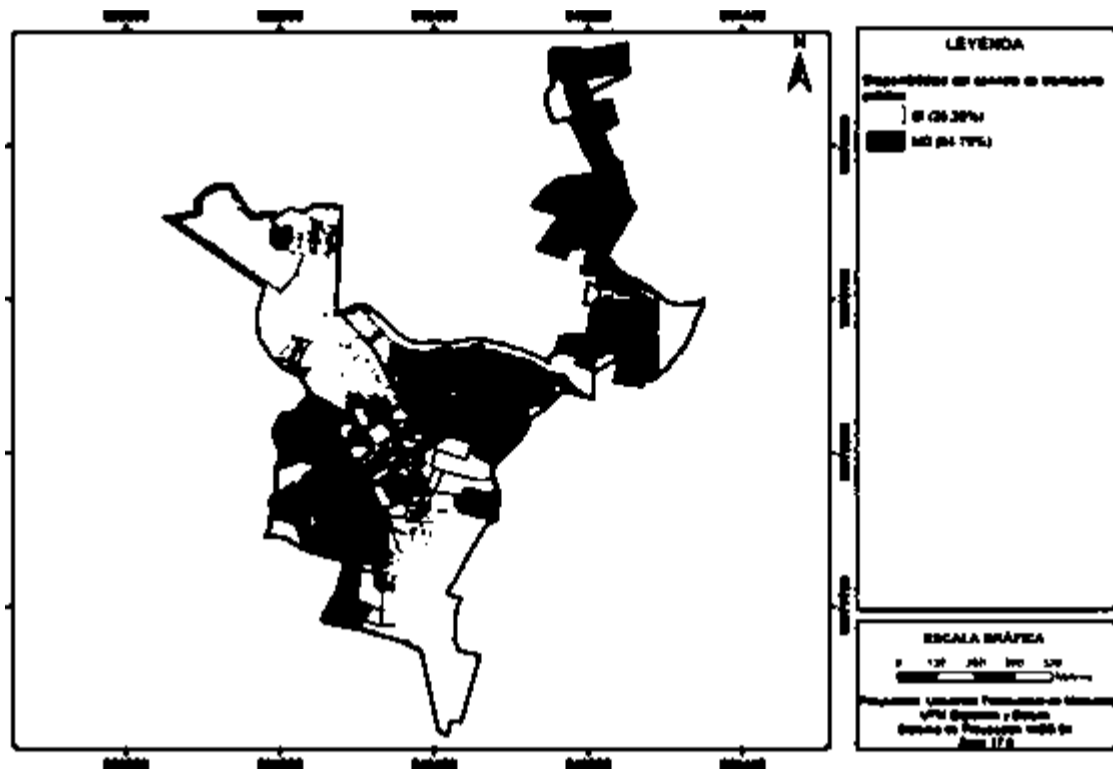

Fuente: GAD Municipal Espejo, 2016; Levantamiento de información equipo consultor, 2020.
Elaborado por: Equipo técnico consultor.

Ilustración 85. Disponibilidad del servicio transporte público - Barrio Eloy Alfaro

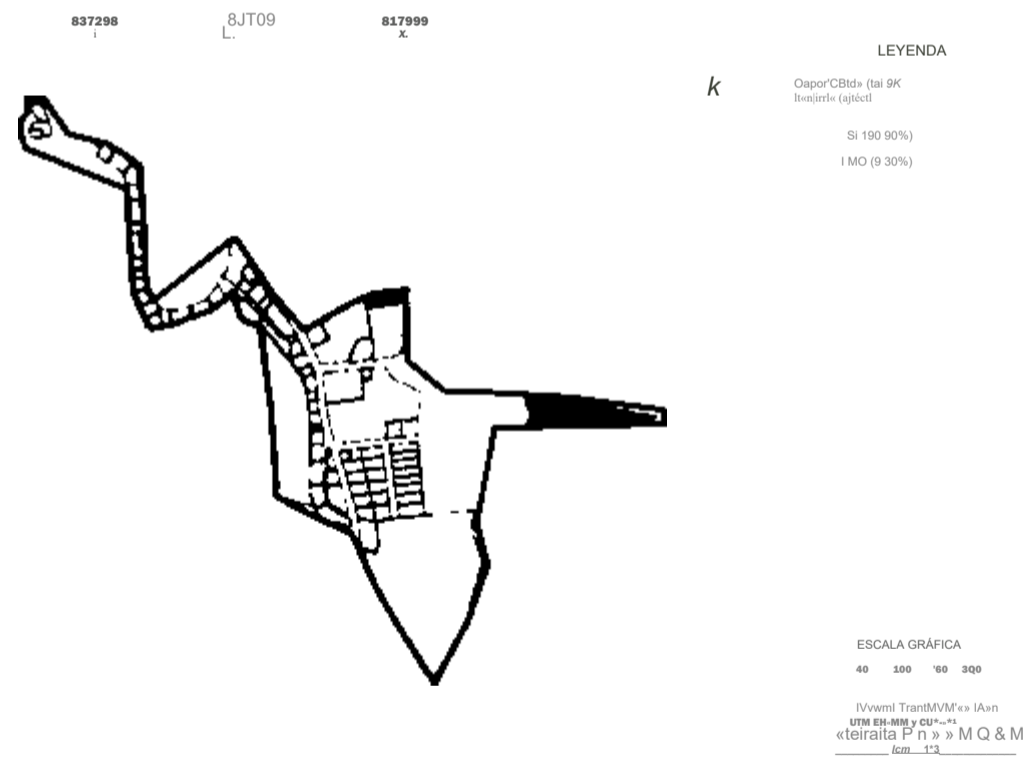

Fuente: GAD Municipal Espejo, 2016; Levantamiento de información equipo consultor, 2020.
Elaborado por: Equipo técnico consultor.



ESPEJO

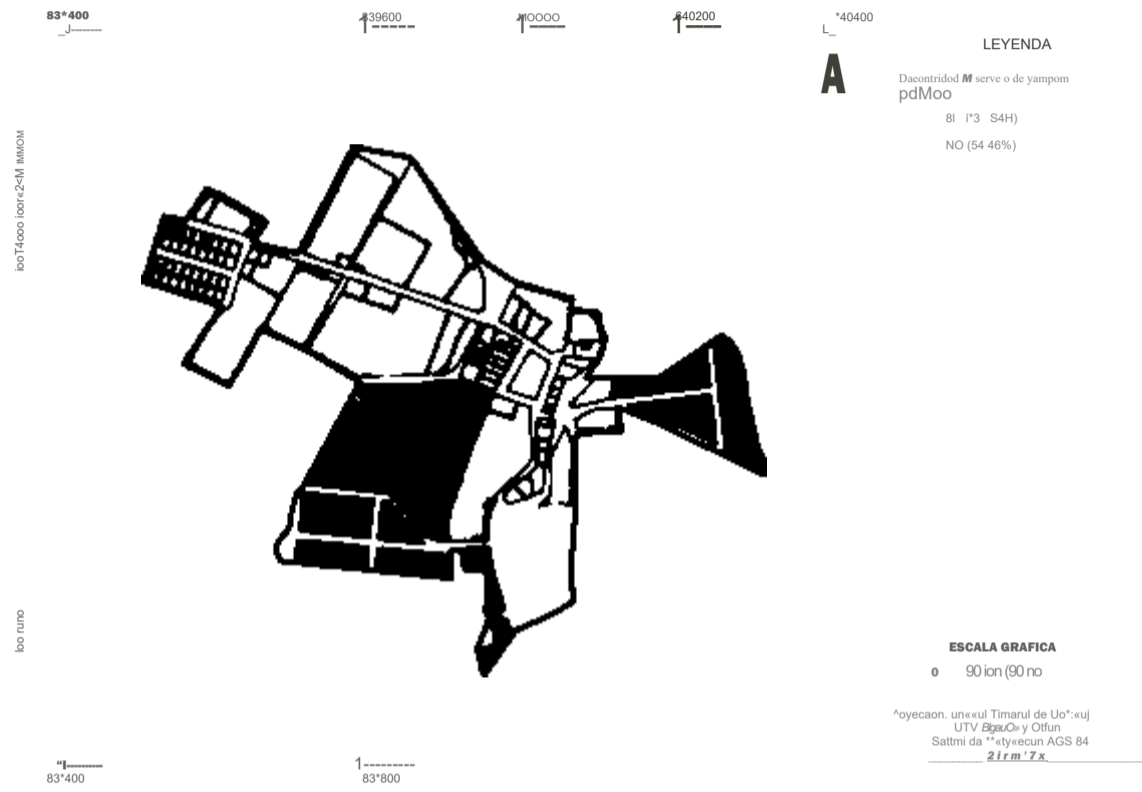

Fuente: GAD Municipal Espejo, 2016; Levantamiento de información equipo consultor, 2020.
 Elaborado por: Equipo técnico consultor.

Ilustración 87. Disponibilidad del servicio transporte público - Gualchán

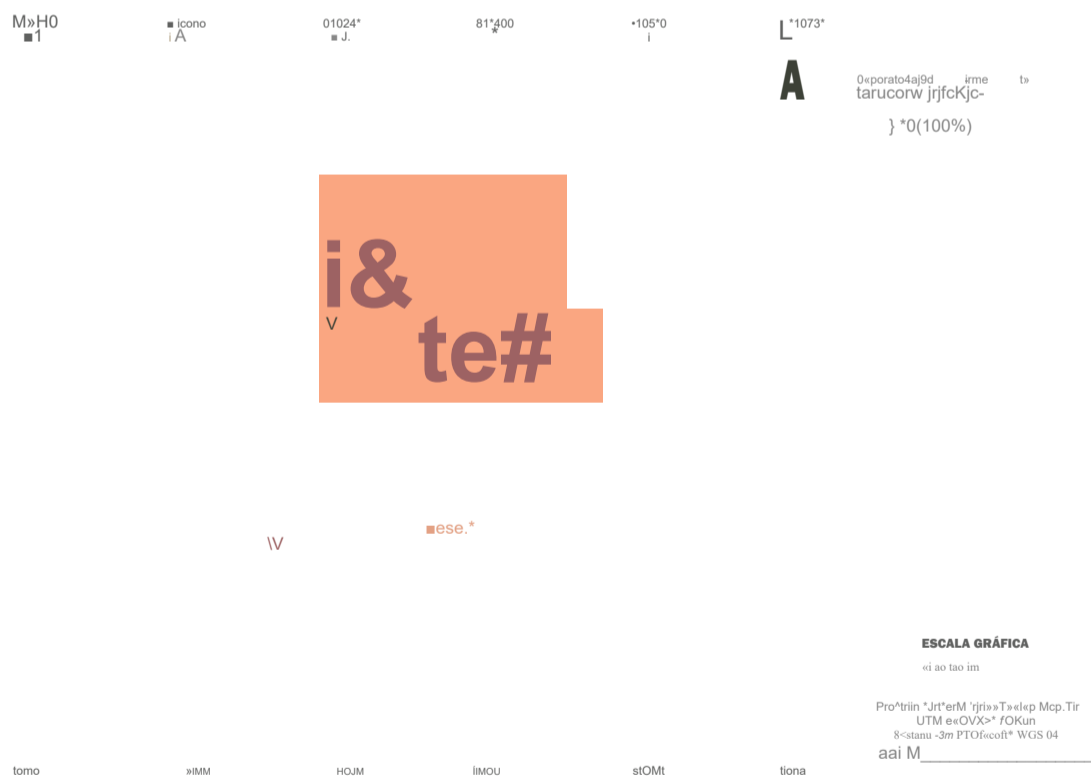

Fuente: GAD Municipal Espejo, 2016; Levantamiento de información equipo consultor, 2020.
 Elaborado por: Equipo técnico consultor.



ESPEJO

1.2.8. Telefonía fija

El servicio de Telefonía fija en el cantón Espejo tiene porcentajes de disponibilidad muy variado ya que existen zonas urbanas en las que el déficit del servicio es muy alto, como es el caso de Gualchán, con el 66,29%, mientras que con una disponibilidad media se ubica San Francisco con su 62,44%. En cuanto a la cabecera cantonal El Ángel las zonas periféricas de la cabecera cantonal como la zona PLN1 Y PLN5 presentan déficits del 48,96% y 36,84% respectivamente, las zonas PLN4 y PLN7 ostentan disponibilidad total del servicio, la información para el resto de las zonas urbanas se presenta en la siguiente tabla.

Tabla 22. Disponibilidad de telefonía fija.

Parroquia	Zona	N° de predios	% de cobertura
EL ÁNGEL	PLN1	192	100,00%
	NO	94	48,96%
	SI	98	51,04%
	PLN2	123	100,00%
	NO	33	26,83%
	SI	90	73,17%
	PLN3	119	100,00%
	NO	17	14,29%
	SI	102	85,71%
	PLN4	204	100,00%
	SI	204	100,00%
	PLN5	19	100,00%
	NO	7	36,84%
	SI	12	63,16%
	PLN6	78	100,00%
	NO	18	23,08%
	SI	60	76,92%
	PLN7	169	100,00%
	SI	169	100,00%
	PLN8	371	100,00%
	NO	47	12,67%
	SI	324	87,33%
	PLN9	738	100,00%
SI	738	100,00%	
PLN10	387	100,00%	
NO	1	0,26%	
SI	386	99,74%	
EL ÁNGEL-TOTAL		2400	100,00%
NO		217	9,04%
SI		2183	90,96%
SAN ISIDRO	PLN-INGUEZA	198	100,00%
	NO	31	15,66%
	SI	167	84,34%
LA LIBERTAD	PLN-SAN ISIDRO	1.307	100,00%
	NO	113	8,65%
	SI	1.194	91,35%
LA LIBERTAD	PLN-LA LIBERTAD	749	100,00%

ESPEJO

Parroquia	Zona	N° de predios	% de cobertura
	NO	160	21,36%
	SI	589	78,64%
	PLN-ELOY ALFARO	87	100,00%
	NO	10	11,49%
	SI	77	88,51%
	PLN-SAN FRANCISCO	213	100,00%
	NO	80	37,56%
	SI	133	62,44%
EL GOALTAL	PLN-GUALCHÁN	175	100,00%
	NO	116	66,29%
	SI	59	33,71%
Total general		5.129	

Fuente: GAD Municipal Espejo, 2016; Levantamiento de información equipo consultor, 2020.
Elaborado por: Equipo técnico consultor.

Ilustración 88. Disponibilidad del servicio de telefonía fija - Cabecera Cantonal El Ángel

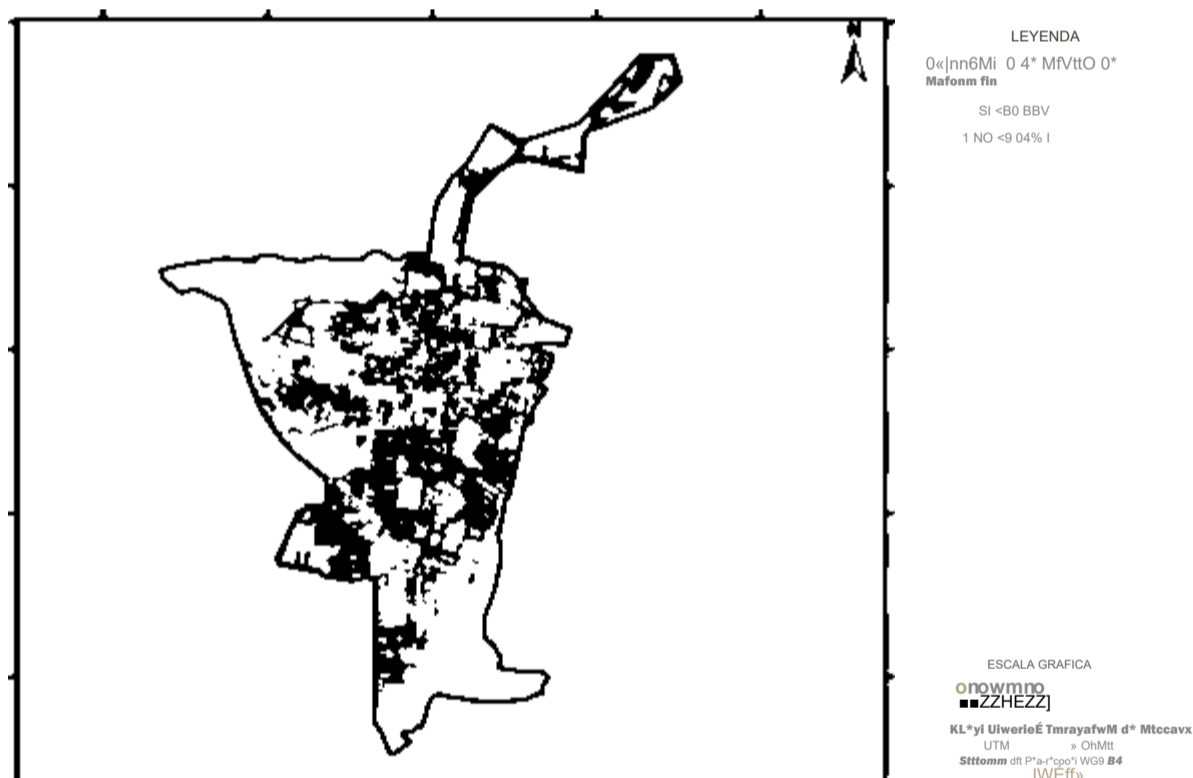

Fuente: GAD Municipal Espejo, 2016; Levantamiento de información equipo consultor, 2020.
Elaborado por: Equipo técnico consultor.

STH
INH

ESPEJO

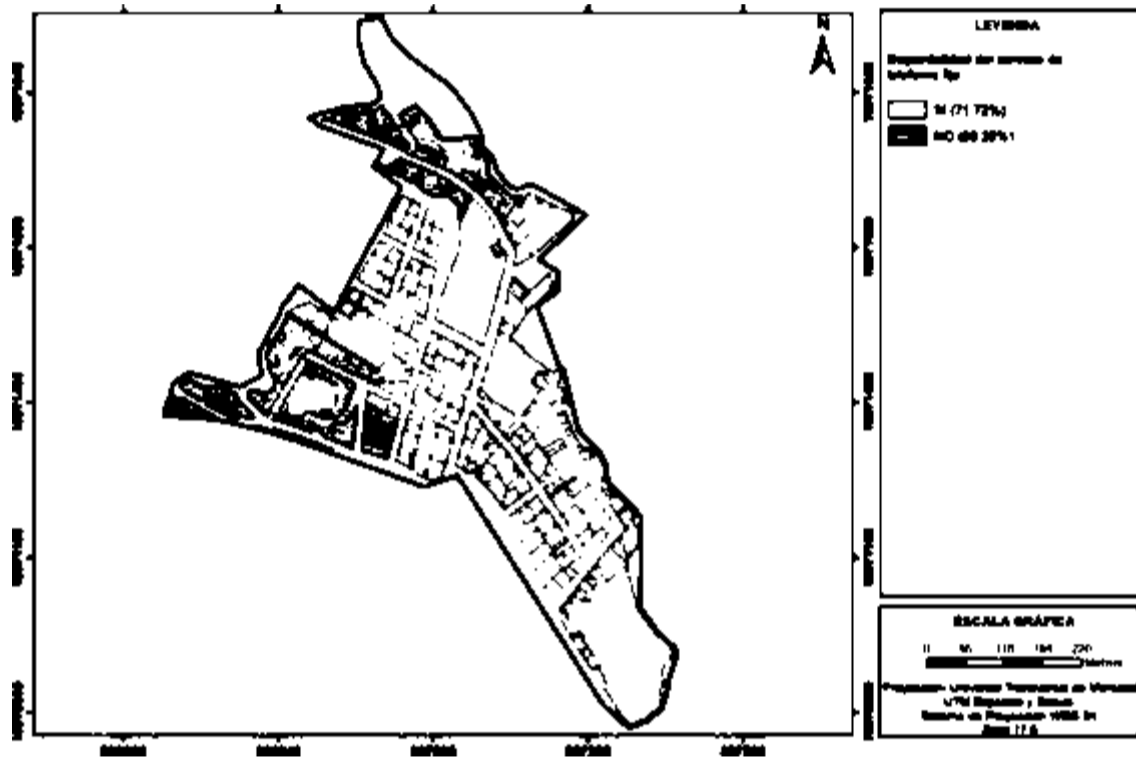

Fuente: GAD Municipal Espejo, 2016; Levantamiento de información equipo consultor, 2020.
Elaborado por: Equipo técnico consultor.

Ilustración 90. Disponibilidad del servicio de telefonía fija - Cabecera Parroquial San Isidro

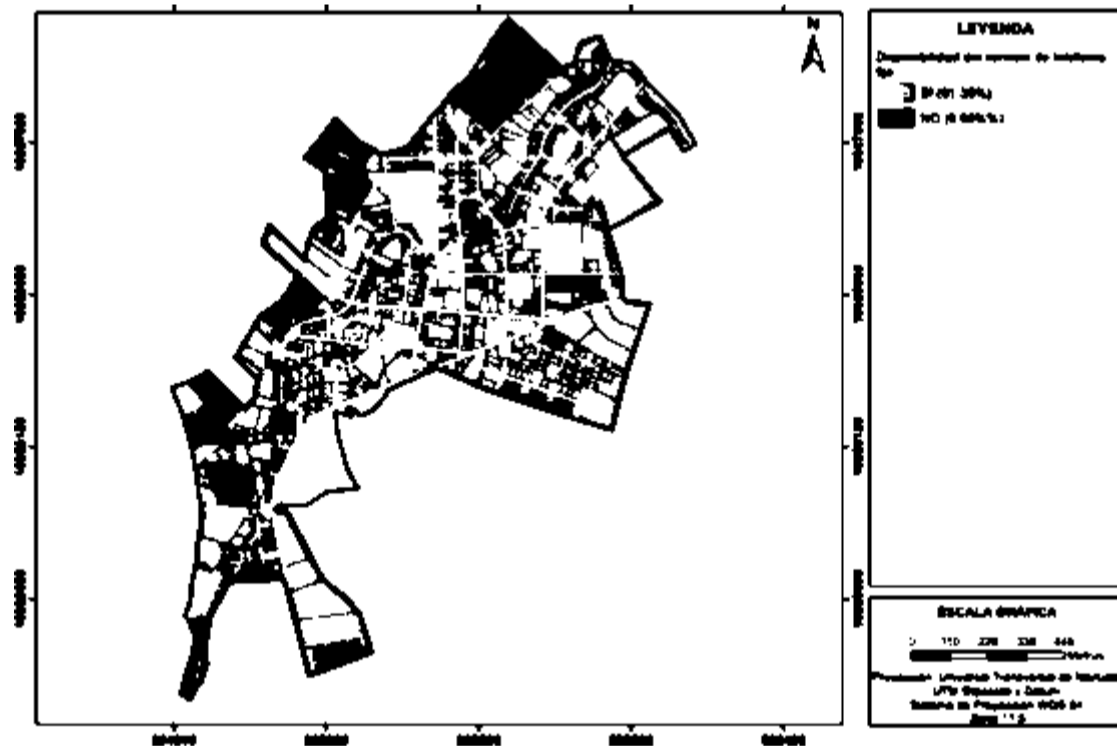

Fuente: GAD Municipal Espejo, 2016; Levantamiento de información equipo consultor, 2020.
Elaborado por: Equipo técnico consultor.



ESPEJO

Ilustración 91. Disponibilidad del servicio de telefonía fija - Cabecera Parroquial La Libertad

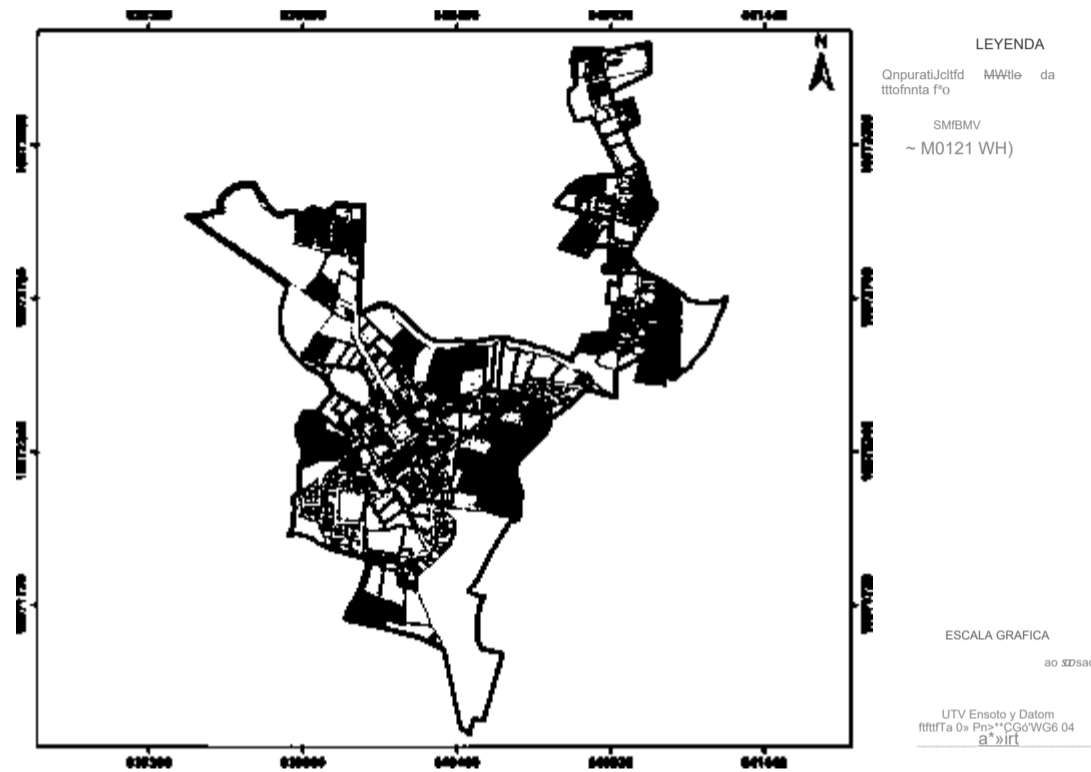

Fuente: GAD Municipal Espejo, 2016; Levantamiento de información equipo consultor, 2020.
 Elaborado por: Equipo técnico consultor.

Ilustración 92. Disponibilidad del servicio de telefonía fija - Barrio Eloy Alfaro

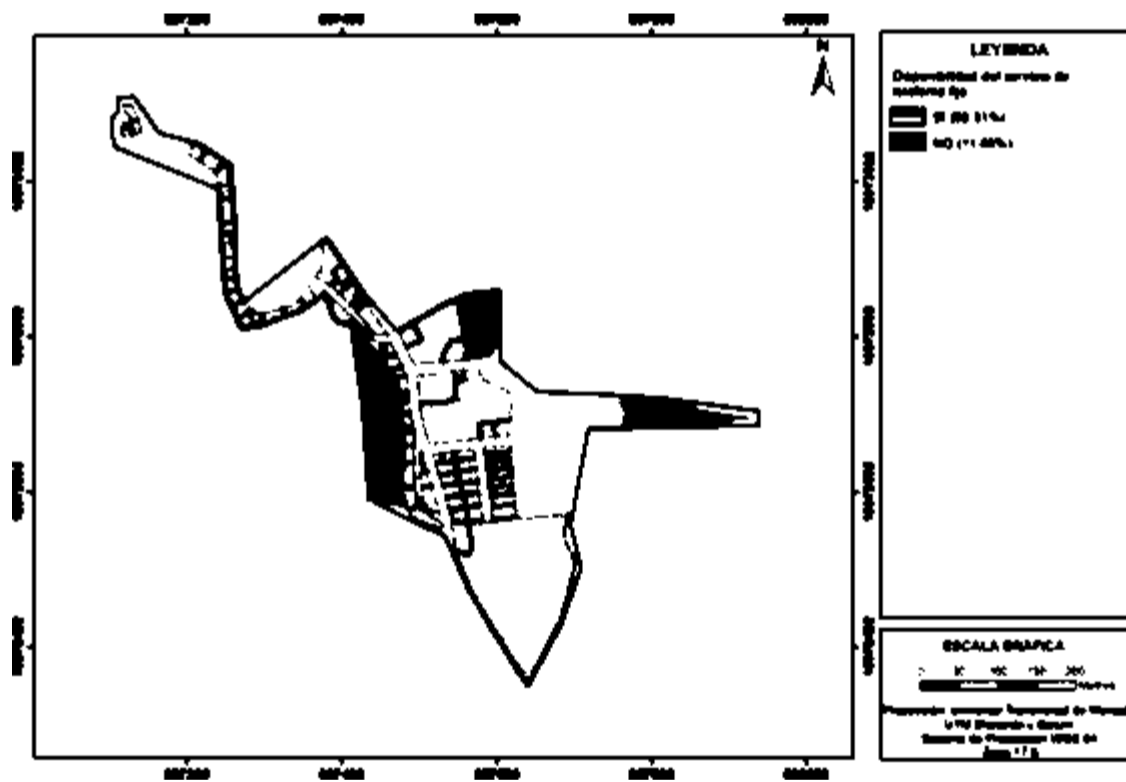

Fuente: GAD Municipal Espejo, 2016; Levantamiento de información equipo consultor, 2020.
 Elaborado por: Equipo técnico consultor.



ESPEJO

Ilustración 93. Disponibilidad del servicio de telefonía fija - Barrio San Francisco

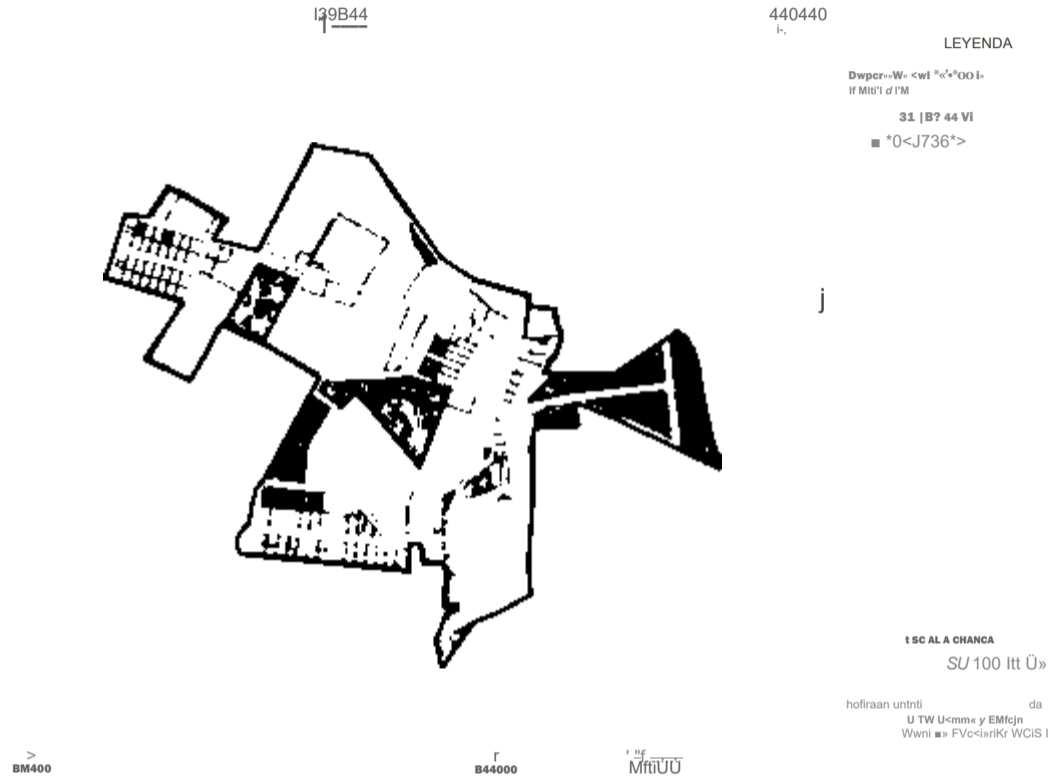

Fuente: GAD Municipal Espejo, 2016; Levantamiento de información equipo consultor, 2020.
Elaborado por: Equipo técnico consultor.

Ilustración 94. Disponibilidad del servicio de telefonía fija - Gualchán

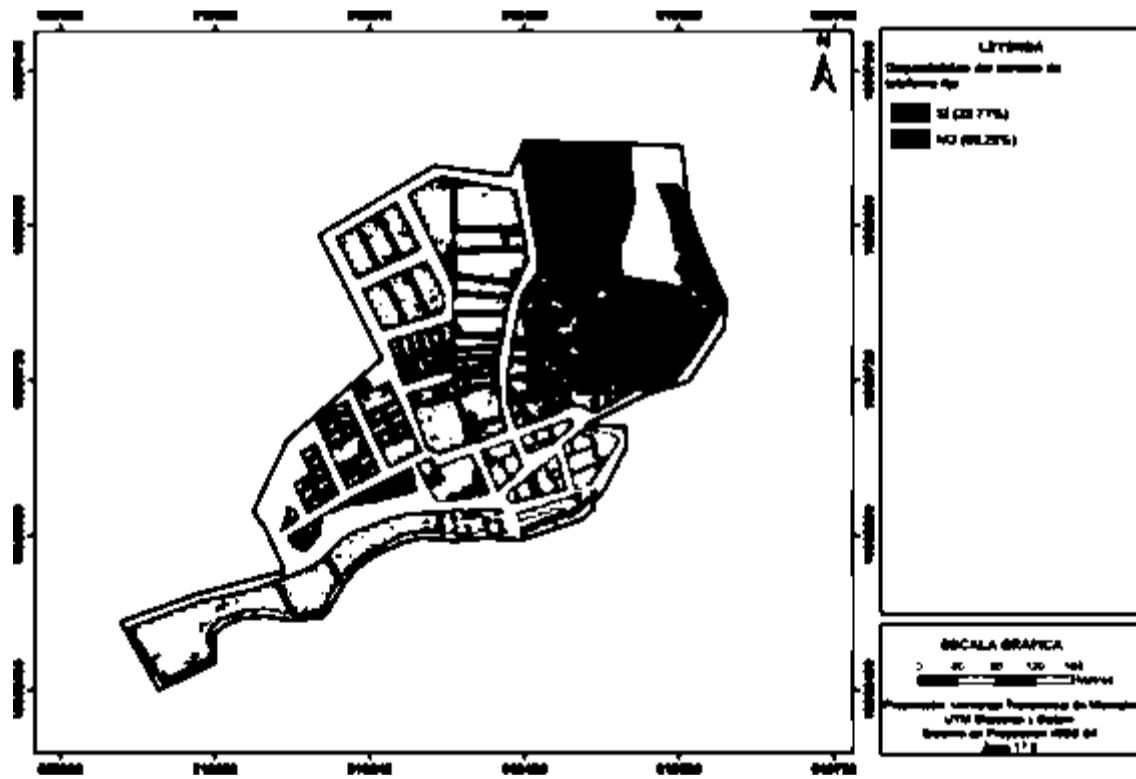

Fuente: GAD Municipal Espejo, 2016; Levantamiento de información equipo consultor, 2020.
Elaborado por: Equipo técnico consultor.



ESPEJO

1.2.9. Internet

El servicio de internet en el suelo urbano del cantón presenta una disponibilidad baja para la mayoría de las parroquias, La Libertad, Eloy Alfaro y Gualchán presentan déficits del 30,71%, 49,43% y 55,43% respectivamente, San Isidro posee el menor déficit siendo este del 10,25%. En cuanto a la cabecera cantonal El Ángel las zonas periféricas PLN2 y PLN5 muestran déficits del 31,71% y 36,84% respectivamente, mientras que la zona central PLN9 presenta una disponibilidad del 100% del servicio, la información para el resto de las zonas analizadas se detalla en la siguiente tabla.

Tabla 23. Disponibilidad de Internet.

Parroquia	Zona	n° predios	% de cobertura
EL ÁNGEL	PLN1	192	100,00%
	NO	25	13,02%
	SI	167	86,98%
	PLN2	123	100,00%
	NO	39	31,71%
	SI	84	68,29%
	PLN3	119	100,00%
	NO	14	11,76%
	SI	105	88,24%
	PLN4	204	100,00%
	SI	204	100,00%
	PLN5	19	100,00%
	NO	7	36,84%
	SI	12	63,16%
	PLN6	78	100,00%
	NO	23	29,49%
	SI	55	70,51%
	PLN7	169	100,00%
	NO	7	4,14%
	SI	162	95,86%
	PLN8	371	100,00%
	NO	73	19,68%
	SI	298	80,32%
	PLN9	738	100,00%
SI	738	100,00%	
PLN10	387	100,00%	
NO	33	8,53%	
SI	354	91,47%	
EL ÁNGEL-TOTAL		2400	100,00%
NO		221	9,21%
SI		2179	90,79%
SAN ISIDRO	PLN-INGUEZA	198	100,00%
	NO	46	23,23%
	SI	152	76,77%
SAN ISIDRO	PLN-SAN ISIDRO	1.307	100,00%
	NO	134	10,25%
	SI	1.173	89,75%

ESPEJO

Parroquia	Zona	n° predios	% de cobertura
LA LIBERTAD	PLN-LA LIBERTAD	749	100,00%
	NO	230	30,71%
	SI	519	69,29%
	PLN-ELOY ALFARO	87	100,00%
	NO	43	49,43%
	SI	44	50,57%
	PLN-SAN FRANCISCO	213	100,00%
	NO	38	17,84%
	SI	175	82,16%
EL GOALTAL	PLN-GUALCHÁN	175	100,00%
	NO	97	55,43%
	SI	78	44,57%
TOTAL GENERAL		5.129	

Fuente: GAD Municipal Espejo, 2016; Levantamiento de información equipo consultor, 2020.
Elaborado por: Equipo técnico consultor.

El alto déficit en la cobertura del servicio de internet mediante red puede deberse a que en los últimos años su crecimiento se ha visto detenido por nuevas formas de proveer el servicio como es a través de redes inalámbricas de empresas de telefonía móvil y de redes satelitales.

Ilustración 95. Disponibilidad del servicio de internet - Cabecera Cantonal El Ángel

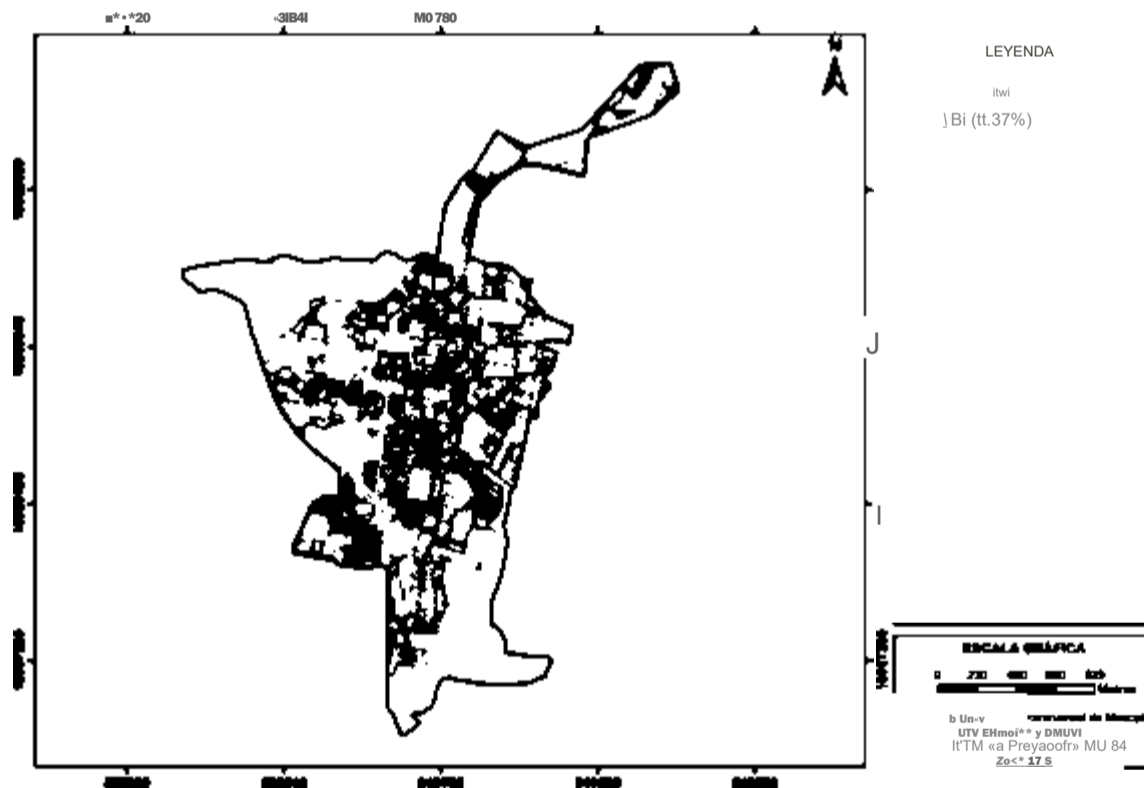

Fuente: GAD Municipal Espejo, 2016; Levantamiento de información equipo consultor, 2020.
Elaborado por: Equipo técnico consultor.



ESPEJO

Ilustración 96. Disponibilidad del servicio de internet - Barrio Inguiza

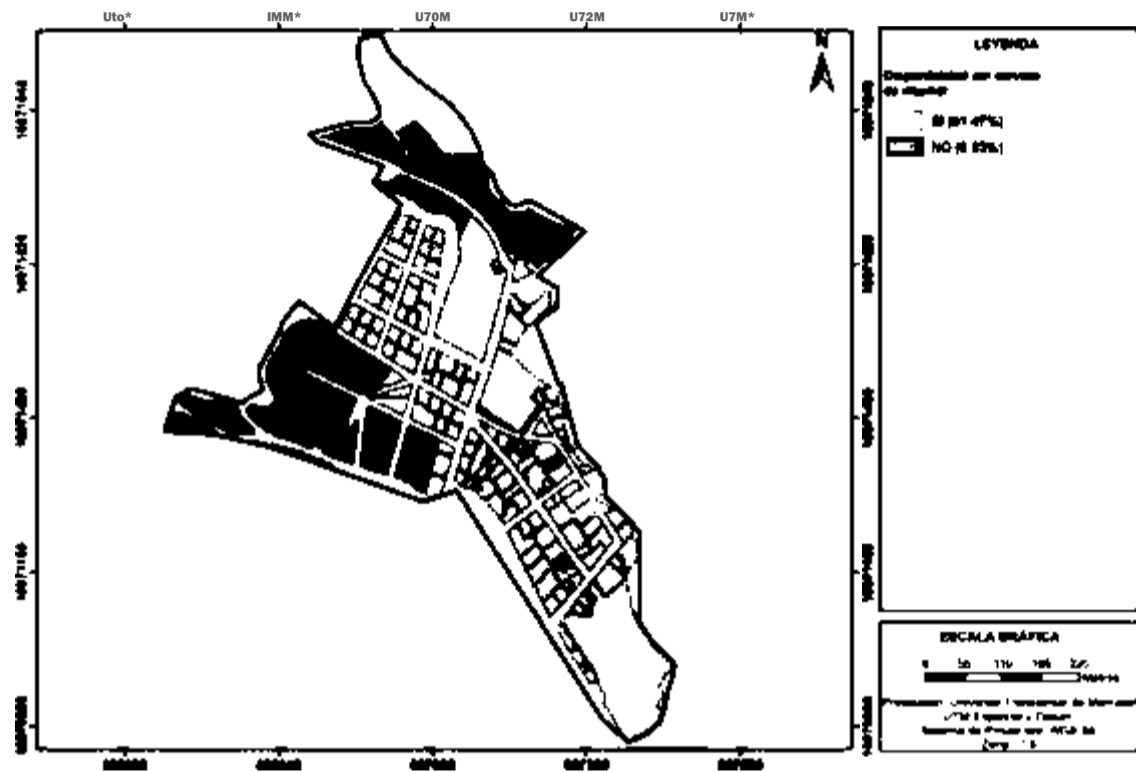

Fuente: GAD Municipal Espejo, 2016; Levantamiento de información equipo consultor, 2020.
Elaborado por: Equipo técnico consultor.

Ilustración 97. Disponibilidad del servicio de internet - Cabecera Parroquial San Isidro

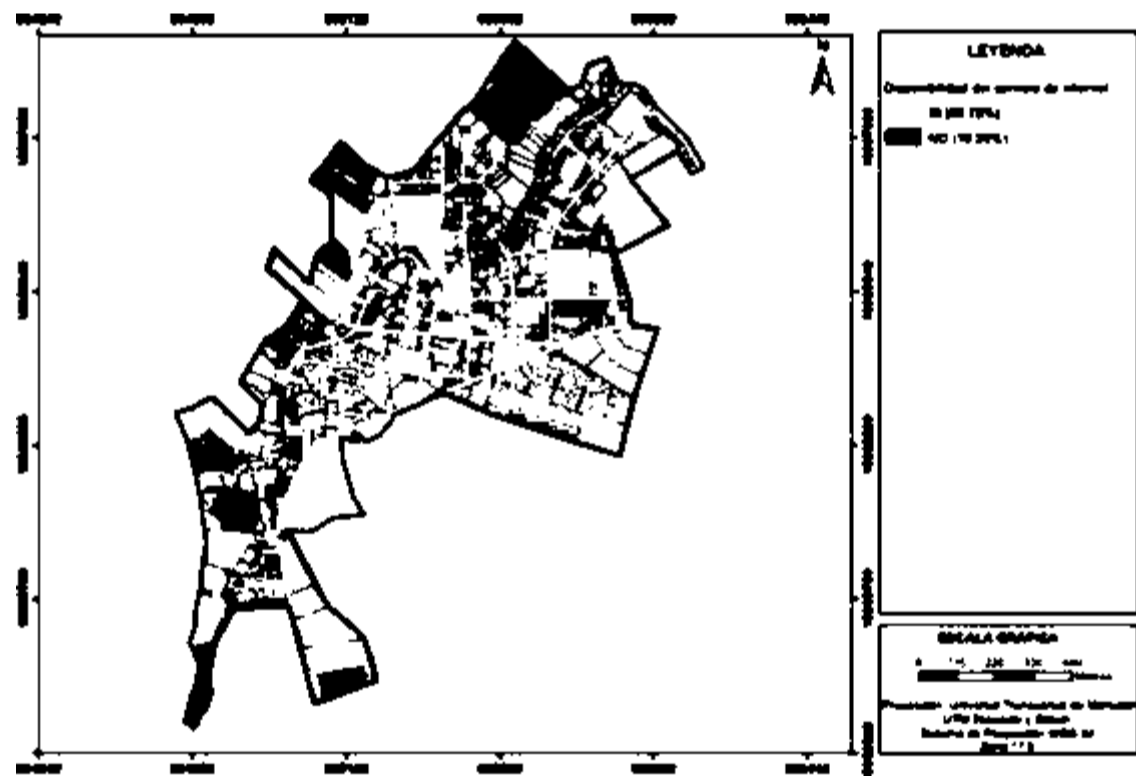

Fuente: GAD Municipal Espejo, 2016; Levantamiento de información equipo consultor, 2020.
Elaborado por: Equipo técnico consultor.



ESPEJO

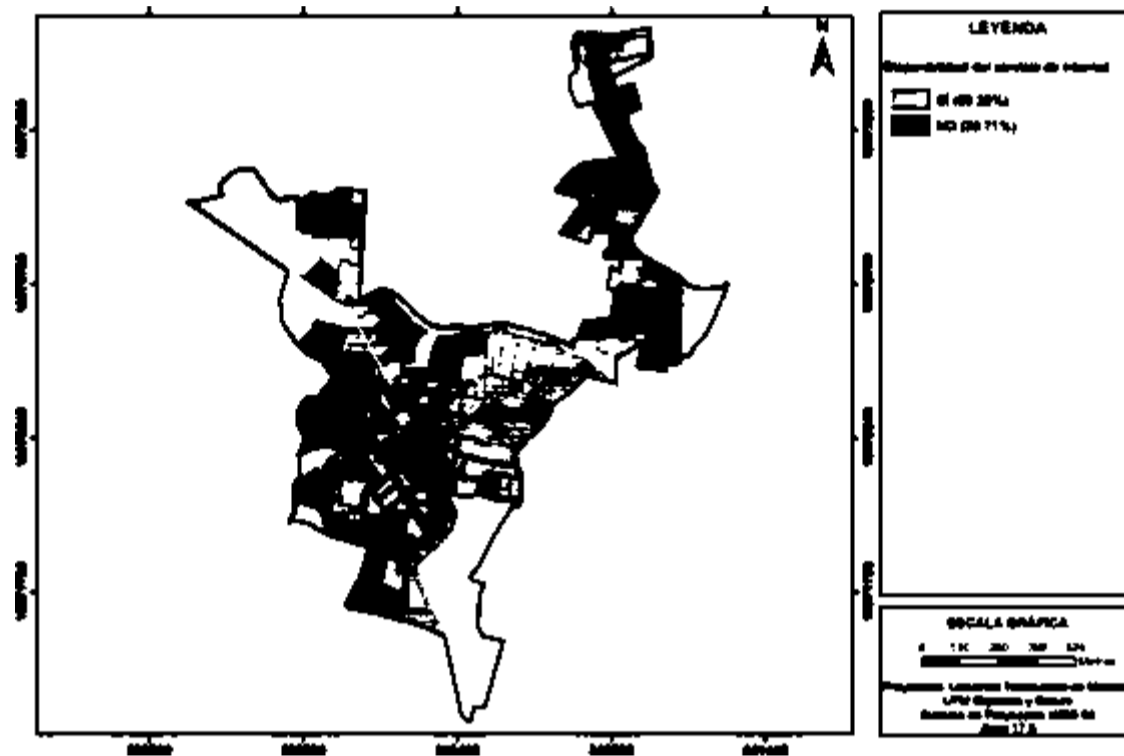

Fuente: GAD Municipal Espejo, 2016; Levantamiento de información equipo consultor, 2020.
Elaborado por: Equipo técnico consultor.

Ilustración 99. Disponibilidad del servicio de internet - Barrio Eloy Alfaro

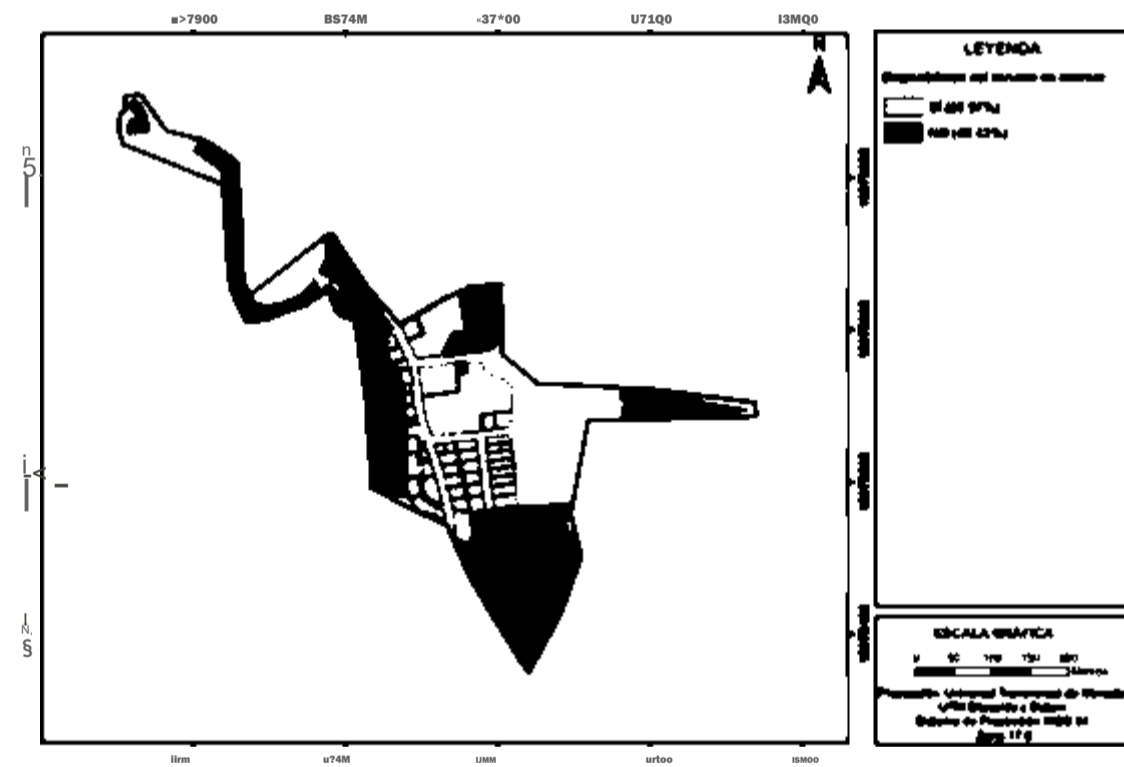

Fuente: GAD Municipal Espejo, 2016; Levantamiento de información equipo consultor, 2020.
Elaborado por: Equipo técnico consultor.

ESPEJO

Ilustración 100. Disponibilidad del servicio de internet - Barrio San Francisco

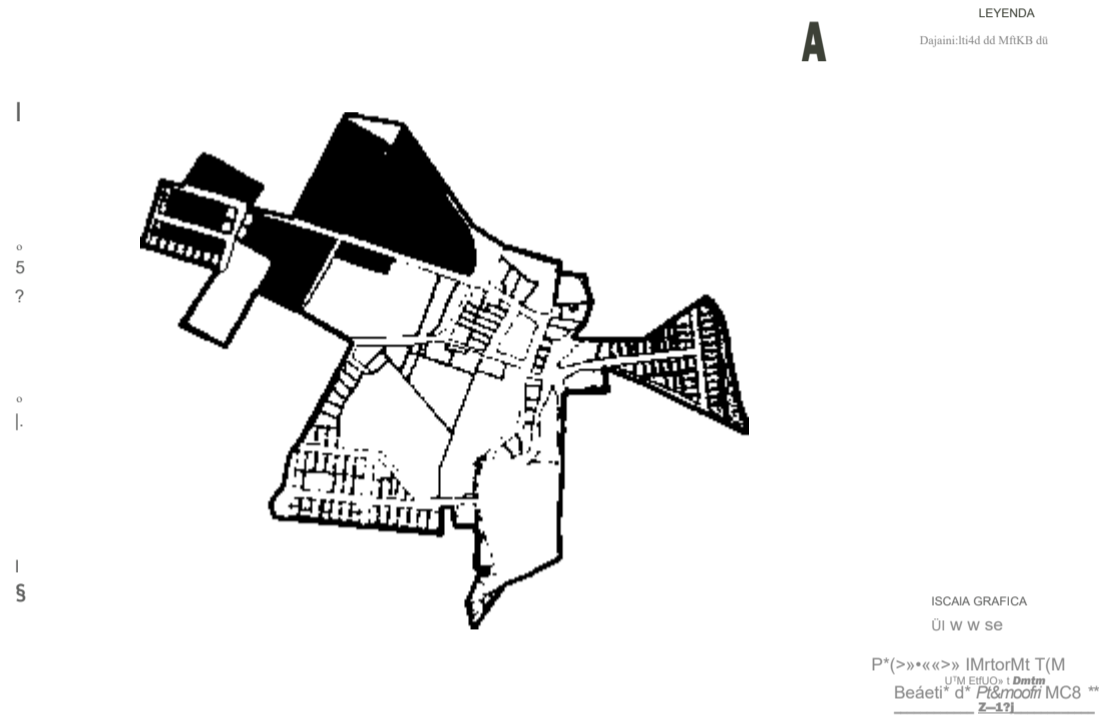

Fuente: GAD Municipal Espejo, 2016; Levantamiento de información equipo consultor, 2020.
Elaborado por: Equipo técnico consultor.

Ilustración 101. Disponibilidad del servicio de internet - Gualchán

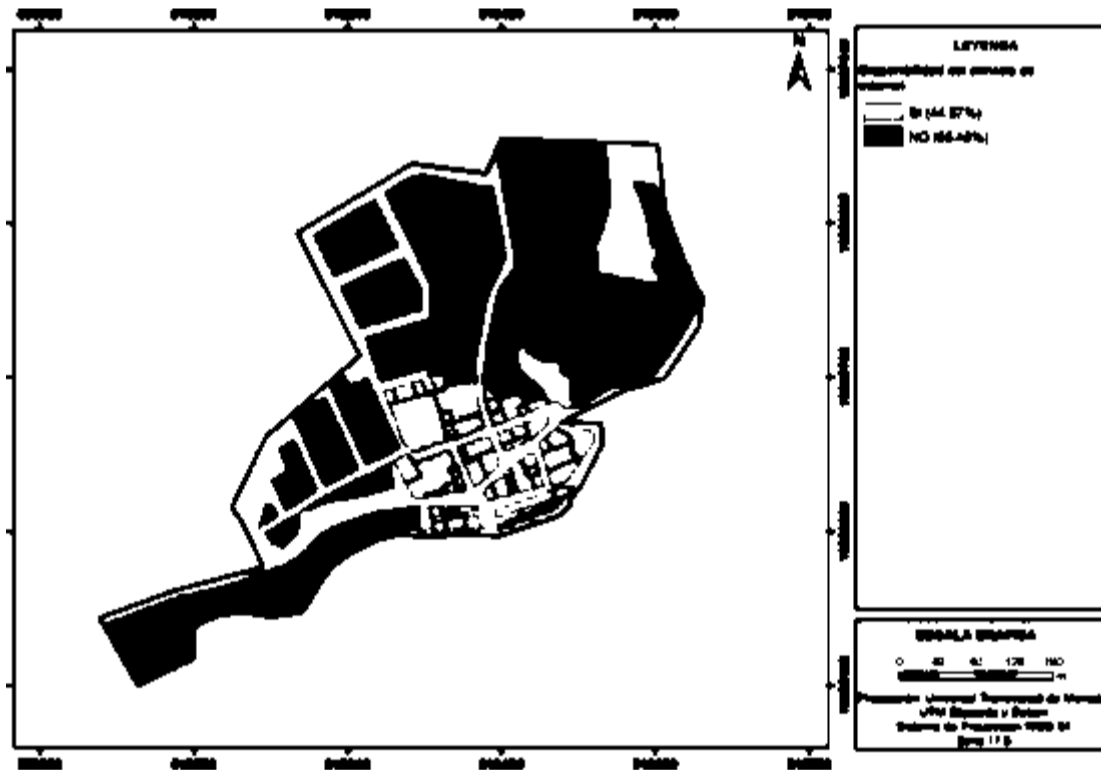

Fuente: GAD Municipal Espejo, 2016; Levantamiento de información equipo consultor, 2020.
Elaborado por: Equipo técnico consultor.

ESPEJO

1.2.10. TV Cable

El servicio de televisión en suelo urbano presenta déficits altos, la zona urbana que mayor déficit presenta es Gualchán con 61,71%, respecto al resto de zonas urbanas presentan déficits menores al 40% valores que se presentan en la tabla "Disponibilidad de Tv Cable". En cuanto a la cabecera cantonal El Ángel la zona PLN9 posee disponibilidad total, mientras que las zonas PLN2, PLN5, PLN1 presentan déficit del 58,54% ,57,89% y 55,21% respectivamente, valores altos comparados con las zonas centrales de la cabecera cantonal.

Tabla 24. Disponibilidad de Tv Cable.

Parroquia	Zona	n° predios	% de cobertura
EL ÁNGEL	PLN1	192	100,00%
	NO	106	55,21%
	SI	86	44,79%
	PLN2	123	100,00%
	NO	72	58,54%
	SI	51	41,46%
	PLN3	119	100,00%
	NO	29	24,37%
	SI	90	75,63%
	PLN4	204	100,00%
	NO	4	1,96%
	SI	200	98,04%
	PLN5	19	100,00%
	NO	11	57,89%
	SI	8	42,11%
	PLN6	78	100,00%
	NO	65	83,33%
	SI	13	16,67%
	PLN7	169	100,00%
	SI	169	100,00%
	PLN8	371	100,00%
	NO	93	25,07%
	SI	278	74,93%
	PLN9	738	100,00%
SI	738	100,00%	
PLN10	387	100,00%	
NO	29	7,49%	
SI	358	92,51%	
EL ÁNGEL-TOTAL		2400	100,00%
NO		409	17,04%
SI		1991	82,96%
SAN ISIDRO	PLN-SAN ISIDRO	1.307	100,00%
	NO	367	28,08%
	SI	940	71,92%
LA LIBERTAD	PLN-LA LIBERTAD	749	100,00%

ESPEJO

Parroquia	Zona	n° predios	% de cobertura
	NO	310	41,39%
	SI	439	58,61%
	PLN-ELOY ALFARO	87	100,00%
	NO	11	12,64%
	SI	76	87,36%
	PLN-SAN FRANCISCO	213	100,00%
	NO	75	35,21%
	SI	138	64,79%
EL GOALTAL	PLN-GUALCHÁN	175	100,00%
	NO	108	61,71%
	SI	67	38,29%
TOTAL GENERAL		5.129	

Fuente: GAD Municipal Espejo, 2016; Levantamiento de información equipo consultor, 2020.
Elaborado por: Equipo técnico consultor.

El déficit alto de Tv cable se debe a que las empresas proveedoras han ido progresivamente migrando a redes satelitales, por lo que la red cableada se torna innecesaria para aumentar el rango de cobertura.

Ilustración 102. Disponibilidad del servicio de TV Cable - Cabecera Cantonal El Ángel

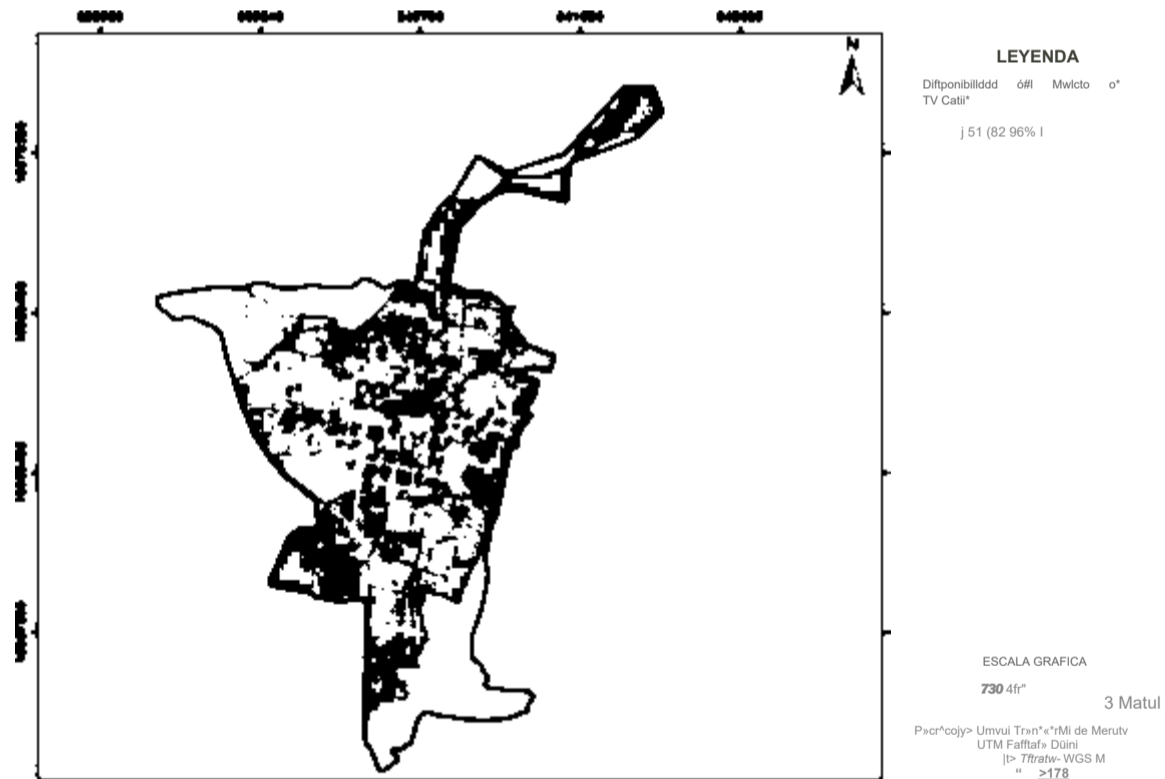

Fuente: GAD Municipal Espejo, 2016; Levantamiento de información equipo consultor, 2020.
Elaborado por: Equipo técnico consultor.

ESPEJO

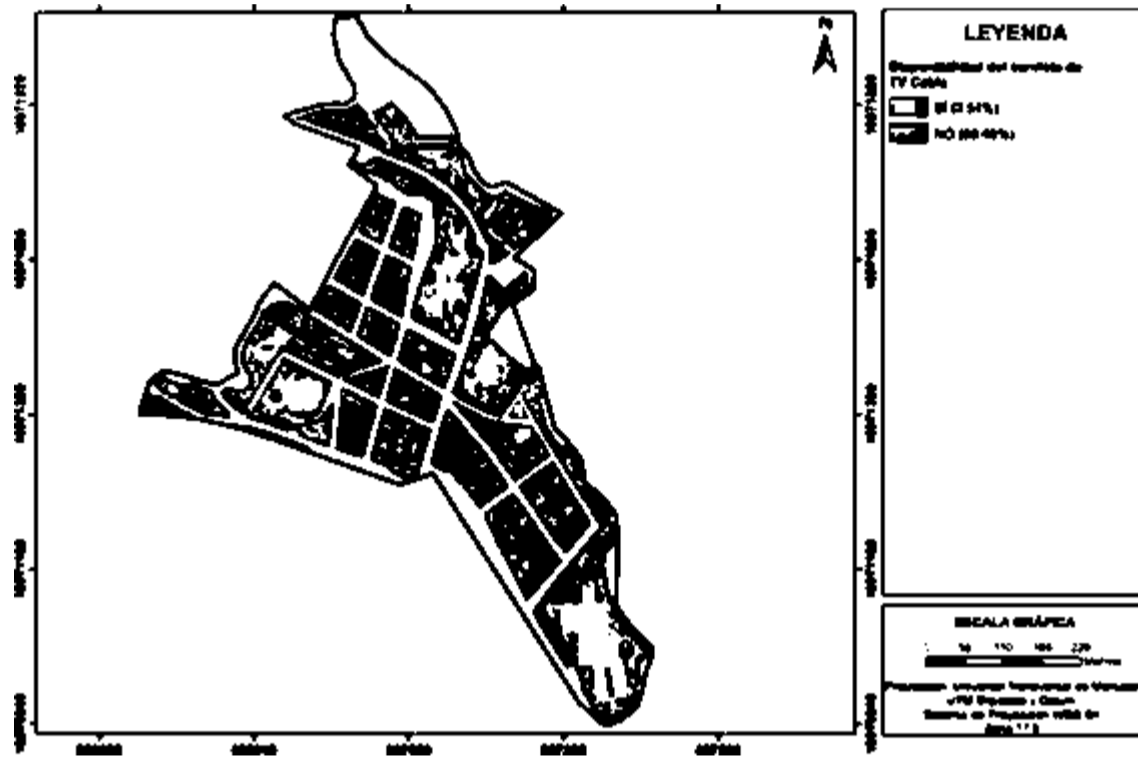

Fuente: GAD Municipal Espejo, 2016; Levantamiento de información equipo consultor, 2020.
 Elaborado por: Equipo técnico consultor.

Ilustración 104. Disponibilidad del servicio de TV Cable - Cabecera Parroquial San Isidro

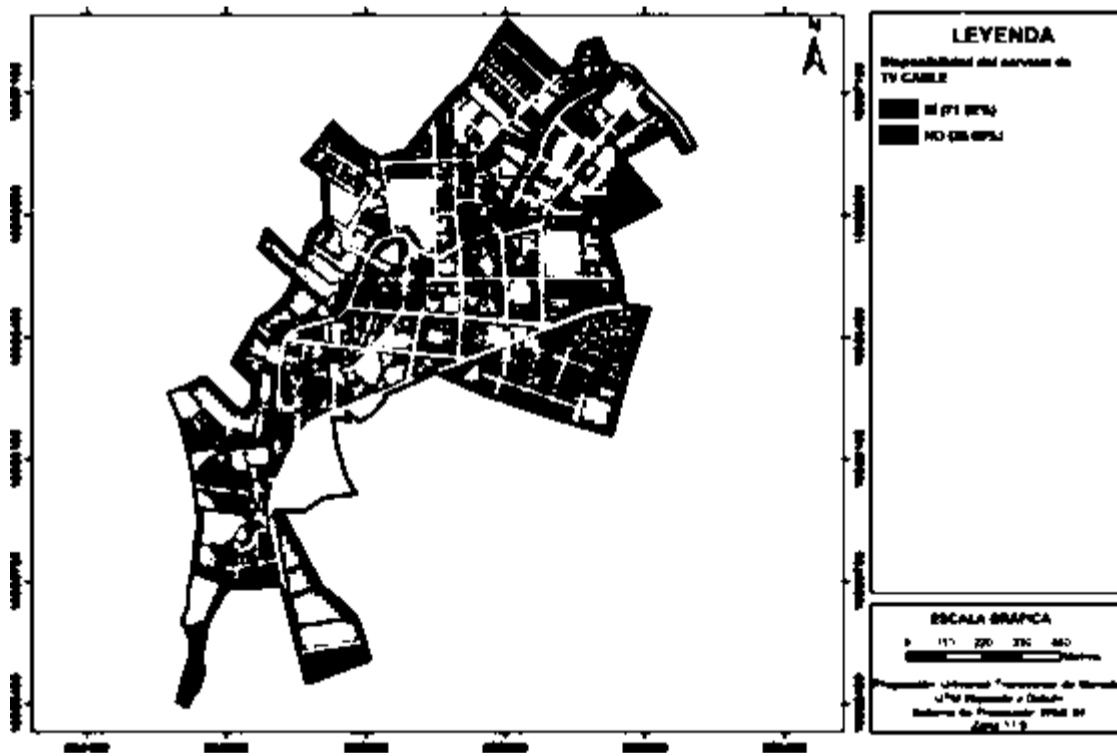

Fuente: GAD Municipal Espejo, 2016; Levantamiento de información equipo consultor, 2020.
 Elaborado por: Equipo técnico consultor.



ESPEJO

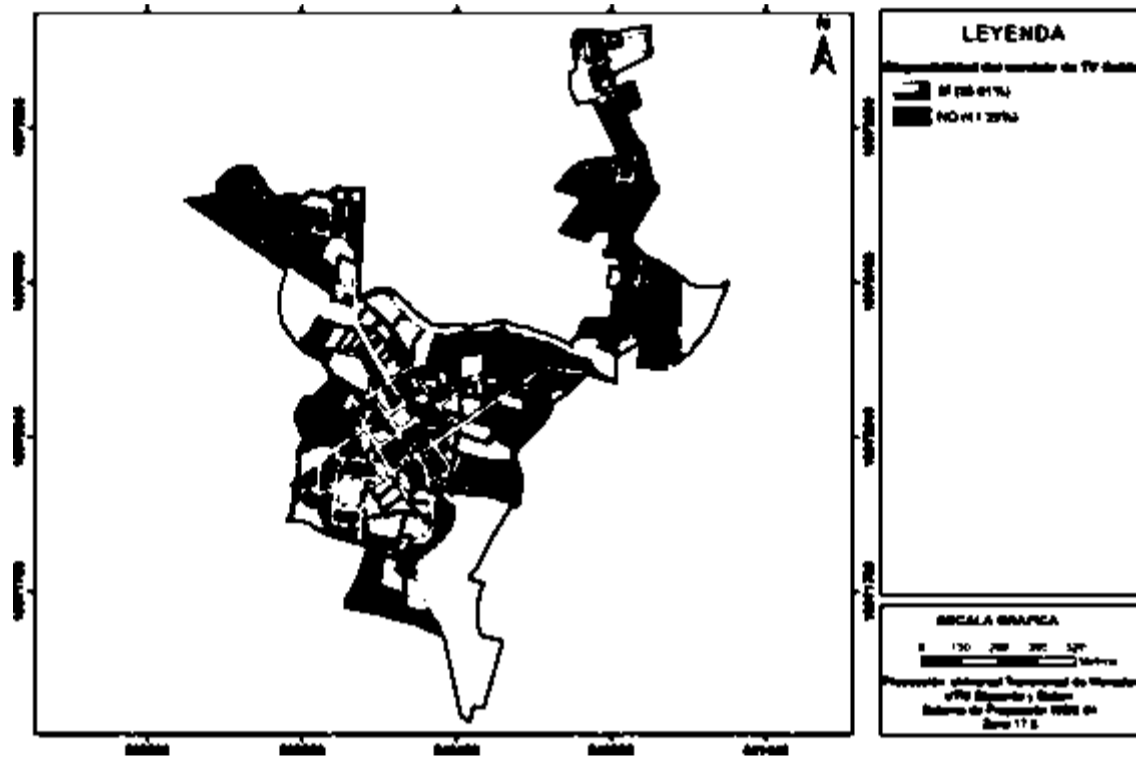

Fuente: GAD Municipal Espejo, 2016; Levantamiento de información equipo consultor, 2020.
Elaborado por: Equipo técnico consultor.

Ilustración 106. Disponibilidad del servicio de TV Cable - Barrio Eloy Alfaro

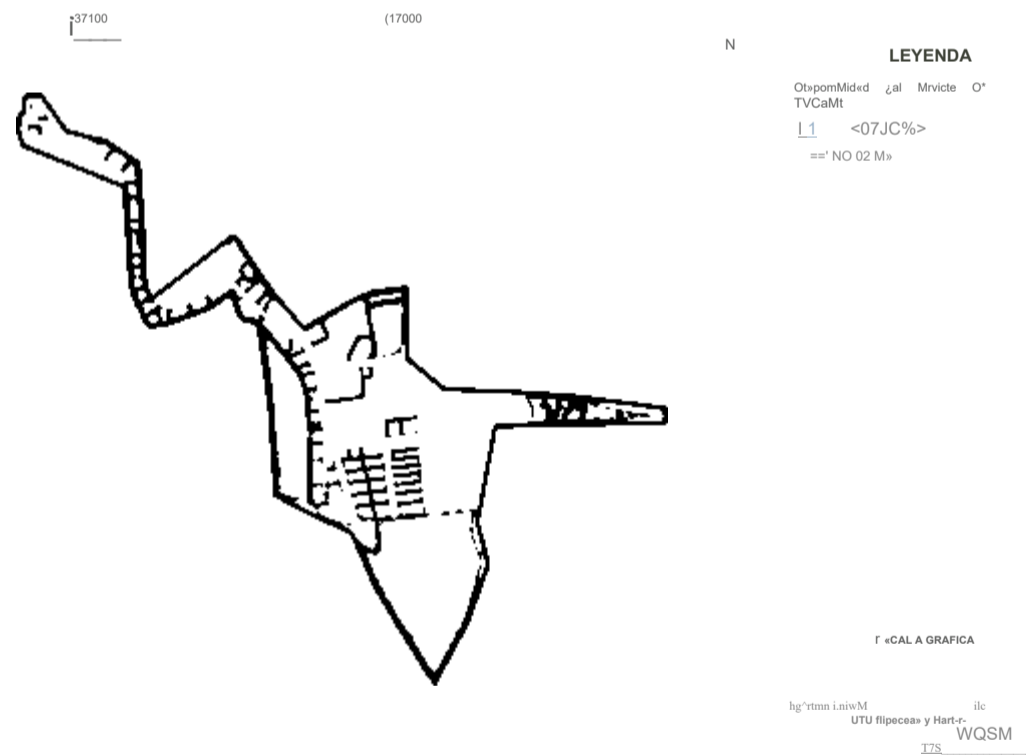

Fuente: GAD Municipal Espejo, 2016; Levantamiento de información equipo consultor, 2020.
Elaborado por: Equipo técnico consultor.



ESPEJO

Ilustración 107. Disponibilidad del servicio de TV Cable - Barrio San Francisco

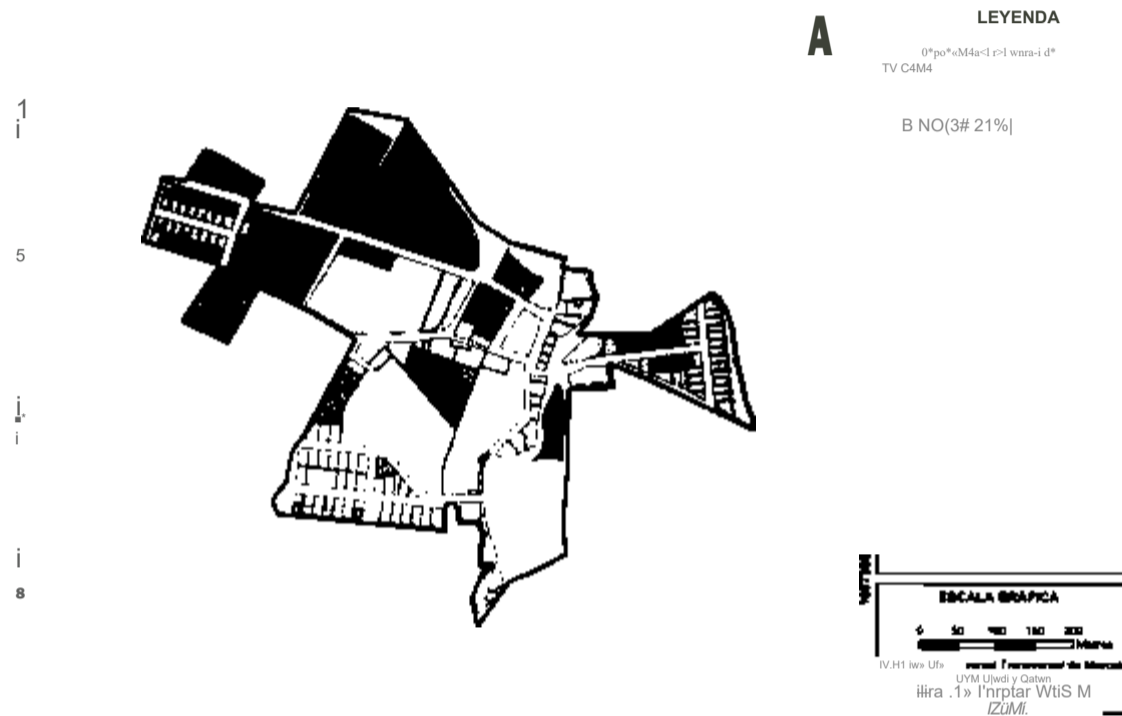

Fuente: GAD Municipal Espejo, 2016; Levantamiento de información equipo consultor, 2020.
Elaborado por: Equipo técnico consultor.

Ilustración 108. Disponibilidad del servicio de TV Cable - Gualchán

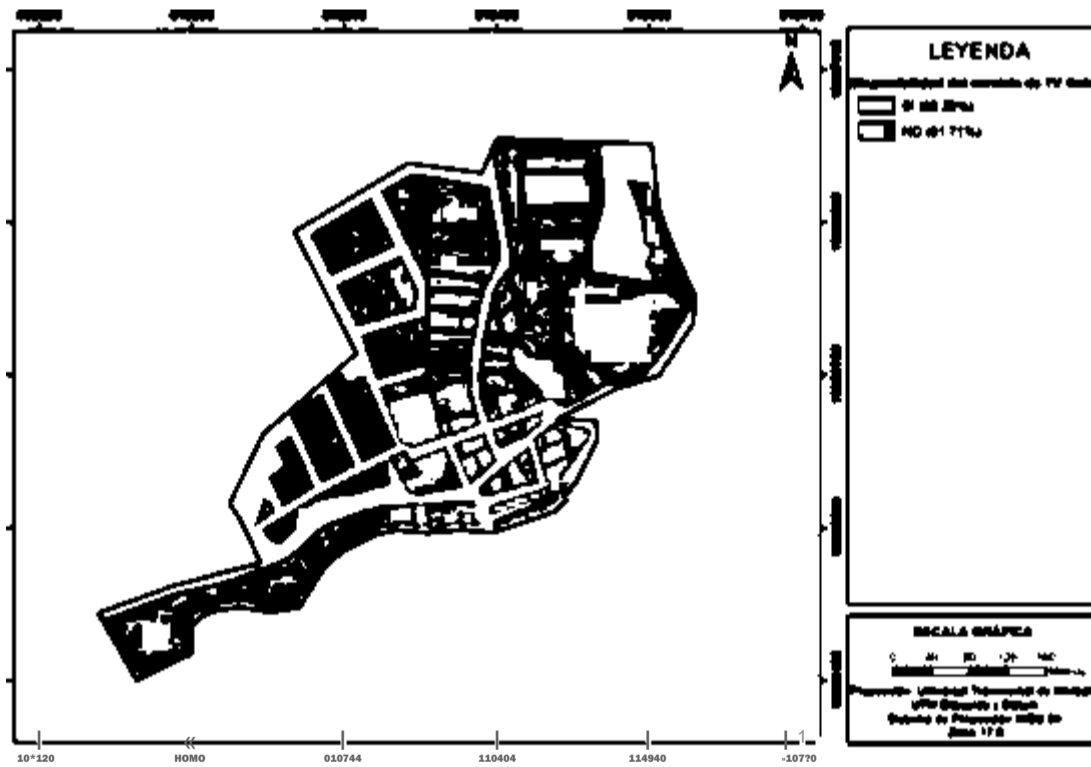

Fuente: GAD Municipal Espejo, 2016; Levantamiento de información equipo consultor, 2020.
Elaborado por: Equipo técnico consultor.

ESPEJO

1.2.11. Equipamientos

El equipamiento es uno de los elementos urbanos esenciales para los asentamientos humanos, por su aporte en el desarrollo social y económico productivo. Las mayores concentraciones se encuentran en suelo urbano, relegando su implementación en suelo rural.

Existen 3 equipamientos de comercio (mercados) localizados en la cabecera cantonal.

En cuanto a equipamientos de administración pública y de bienestar social, la mayor parte se encuentra en la cabecera cantonal El Ángel.

En la actualidad existen 9 unidades educativas en el cantón y de acuerdo con el Ministerio de Educación 3 de ellas están activas, brindando los siguientes niveles de educación: inicial, educación básica y bachillerato.

Con respecto al equipamiento de Salud el cantón dispone de un hospital básico, 4 centros de salud Tipo A, 1 centro de salud tipo B, 1 dispensario médico y 2 puestos de salud.

A continuación, se detallan todos los equipamientos con los que cuenta cada una de las parroquias de Espejo.

Tabla 25. Equipamiento El Ángel - Cabecera cantonal.

Equipamiento El Ángel- Cabecera Cantonal																	
Equipamiento	Provincia	Cantón	Parroquia	Zona	Sector	Manzana	Predio	Clave catastral	Nombre	Categoría				Radio de influencia	Área		
										Barrial	Sectorial	Zonal	Ciudad		Predio	Construcción	
Educación	04	03	50	02	01	002	018	0403500201002018	Unidad Educativa El Ángel Sede 1		X			M	1000	2365,07	1204,489198
	04	03	50	03	01	014	002	0403500301014002	Unidad Educativa El Ángel Sede 2							8629,76	991,3385128
	04	03	50	02	01	043	024	0403500201043024	Unidad Educativa Abraham Herrera							89657,88	2228,714555
	04	03	54	05	06	035	010	0403540506035010	Unidad Educativa El Ángel Sede 3		X				1000	18673,40	1398,328335
	04	03	54	03	01	015	017	0403540301015017	Unidad Educativa El Ángel		X				1000	22369,14	4191,8145
Salud	04	03	50	02	01	006	005	0403500201006005	Hospital General El Ángel			X			2000	18899,12	2241,247913
	04	03	50	02	01	011	009	0403500201011009	Centro De Salud Tipo B El Ángel		X				1500	1507,18	580,9693102
	04	03	50	02	01	022	007	0403500201022007	Consultorio Odontológico Dra. Mersi Ortega	X					800	605,68	261,8241061
	04	03	50	03	01	001	002	0403500301001002	Consultorio Médico Dr. Cristhian Terán	X					800	603,52	267,1255454
	04	03	50	04	01	010	006	0403500401010006	Consultorio De Especialidades Dr. Remigio López	X					800	416,22	318,0657732
	04	03	50	04	01	011	009	0403500401011009	Centro Medico	X					800	2083,45	2280,678692
	04	03	54	04	02	020	001	0403540402020001	Subcentro Chabayan	X					800	401,49	111,3149023
	04	03	54	05	06	028	004	0403540506028004	Centro De Salud Tipo A "Ingueza"		X				1500	724,92	76,50760546
Recreación	04	03	54	05	06	035	006	0403540506035006	Dispensario Ingueza	X					800	1203,18	165,1659729
	04	03	50	01	01	070	001	0403500101070001	Parque Barrio San Francisco	X					400	3307,789	
	04	03	50	02	01	001	001	0403500201001001	Parque Central El Ángel			X			3000	4522,375	
	04	03	50	01	01	010	005	0403500101010005	Piscinas Municipales			X			3000	2121,424	
Cultura	04	03	54	05	06	014	001	0403540506014001	Parque Infantil Barrio Ingueza	X					400	411,59	
	04	03	50	03	01	001	019	0403500301001019	Museo Arqueológico Blas Ángel		X				1000	99,39	99,39
	04	03	50	01	01	027	001	0403500101027001	Casa Comunal	X					400	2658,02	164,2121475
	04	03	50	02	01	060	015	0403500201060015	Casa Comunal	X					400	525,99	245,9123325
	04	03	50	01	02	021	005	0403500102021005	Casa Comunal	X					400	305,32	151,6912388

ESPEJO

Equipamiento El Angel- Cabecera Cantonal																
Equipamiento	Provincia	Cantón	Parroquia	Zona	Sector	Manzana	Predio	Clave catastral	Nombre	Categoría				Radio de influencia	Area	
										Barrial	Sectorial	Zonal	Ciudad		Predio	Construcción
	04	03	54	03	01	023	001	0403540301023001	Casa Comunal	X				400	2450,99	180,0198471
	04	03	54	04	02	027	007	0403540402027007	Casa Comunal	X				400	7472,13	122,4035765
	04	03	54	03	01	022	001	0403540301022001	Parque De La Cultura Angel María Pozo		X			1000	7119,52	242,0157369
Transporte	04	03	50	02	02	002	001	0403500202002001	Compañía De Transporte Pesados San Francisco	X					1797,98	264,932312
	04	03	50	03	01	001	018	0403500301001018	Cooperativa De Transporte Espejo	X					839,41	393,0471855
	04	03	50	02	01	012	023	0403500201012023	Galaxia Moto Repuestos; Compañía De Transporte Bellavista	X					98,99	22,94828826
Seguridad	04	03	50	03	01	004	008	0403500301004008	Upc El Angel	X				400	68,73	
	04	03	50	03	01	011	009	0403500301011009	Policía Nacional El Angel		X			2000	1470,19	353,4015959
	04	03	54	04	02	003	002	0403540402003002	Cuerpo De Bomberos		X			2000	6821,79	1330,454578
Deporte	04	03	50	02	01	043	018	0403500201043018	Coliseo El Angel			X		3000	1210,52	1210,531293
	04	03	50	04	01	003	010	0403500401003010	Gimnasio Energy		X			1000	1028,70	410,1661662
	04	03	50	01	01	020	001	0403500101020001	Gallera	X				400	325,16	321,3632012
	04	03	54	03	01	023	003	0403540301023003	Cancha De Pelota De Viento	X				400	5089,72	135,5512715
	04	03	54	04	01	022	023	0403540401022023	Gallera	X				400	414,40	154,8147171
	04	03	54	04	01	034	002	0403540401034002	Cancha Múltiples	X				400	8706,08	
	04	03	54	04	02	027	007	0403540402027007	Cancha Deportiva	X				400	7472,13	122,4035765
Funerario	04	03	54	05	06	025	001	0403540506025001	Coliseo			X		3000	6670,65	931,7794621
	04	03	50	02	01	043	002	0403500201043002	Cementerio El Angel			X			15286,38	
Adm. Pública	04	03	50	01	01	010	003	0403500101010003	Jefatura Política Cantón Espejo				X		1224,12	246,3064279
	04	03	50	01	01	010	004	0403500101010004	Sindicato Unico de Trabajadores Municipales Primero de Mayo			X			916,57	221,1050338
	04	03	50	02	01	005	002	0403500201005002	Oficina Dirección Distrital 04 D003 Espejo-Mira				X		3548,13	1180,527489

ESPEJO

Equipamiento El Ángel- Cabecera Cantonal

Equipamiento	Provincia	Cantón	Parroquia	Zona	Sector	Manzana	Predio	Clave catastral	Nombre	Categoría				Radio de influencia	Área	
										Barrial	Sectorial	Zonal	Ciudad		Predio	Construcción
	04	03	50	02	01	010	001	0403500201010001	Gobierno Autónomo Descentralizado Municipal de Espejo, Tur Espejo, Infocentro El Ángel. B2. Registro Civil: Identificación, Cedulación Del Ecuador Punto de Atención El Ángel.				X		1824,57	2377,542471
	04	03	50	02	01	041	004	0403500201041004	Oficina Del Consejo De La Judicatura			X			1250,55	1104,686287
	04	03	50	02	01	043	036	0403500201043036	Ministerio De Bienestar Social				X		1993,17	135,7400907
	04	03	50	03	01	004	001	0403500301004001	Centro De Asesoría Estudiantil			X			199,80	167,0309903
	04	03	50	04	01	001	011	0403500401001011	Registro del Propiedad Mercantil del Cantón Espejo;			X			1697,88	995,7036873
Comercio	04	03	50	01	01	010	001	0403500101010001	Cooperativa De Ahorro Y Crédito Tulcán; La Bodega Supermercado; La Ganga; Local Comercial		X				443,98	443,9879593
	04	03	50	02	01	011	008	0403500201011008	Mercado Central		X				1475,10	1446,0813
	04	03	50	03	01	001	021	0403500301001021	Micro mercado Espejo		X				167,27	430,682469
	04	03	54	04	02	001	001	0403540402001001	Mercado Central		X				2029,76	876,555257
Culto	04	03	50	01	01	015	001	0403500101015001	Iglesia Evangélica Apostólica del Nombre de Jesús						308,94	
	04	03	50	01	02	001	002	0403500102001002	Iglesia						282,94	282,7781327
	04	03	50	02	01	003	001	0403500201003001	Iglesia						4913,79647	48,63
	04	03	54	04	02	004	026	0403540402004026	Iglesia						215,79	199,1905765
	04	03	54	04	02	022	002	0403540402022002	Iglesia						1023,13	288,7240967
Bienestar Social	04	03	54	05	06	031	009	0403540506031009	Iglesia						505,88	429,1409554
	04	03	50	01	01	040	002	0403500101040002	B1: Casa De Los Jubilados, B2: Casa De Los Jubilados	X				400	921,05	177,3216054
	04	03	54	03	01	020	003	0403540301020003	Cnh Los Pequeñines	X				400	683,97	315,3788662
	04	03	54	03	01	023	002	0403540301023002	B1 Cibv Ángel María Pozo, B2 Cibv Ángel María Pozo	X				400	1114,42	653,8392977

ESPEJO

Equipamiento El Angel- Cabecera Cantonal																
Equipamiento	Provincia	Cantón	Parroquia	Zona	Sector	Manzana	Predio	Clave catastral	Nombre	Categoría				Radio de influencia	Área	
										Barrial	Sectorial	Zonal	Ciudad		Predio	Construcción
	04	03	54	04	02	020	002	0403540402020002	B1. Cnh (Lugar Casa Comunal); B2. Sub. Centro (Abandonado Cerrado) B3. Cancha	X				400	2657,53	188,9154541

Fuente: Levantamiento de información equipo consultor, 2020.

Elaborado por: Equipo técnico consultor.

ESPEJO

Tabla 26. Equipamiento San Isidro - Cabecera parroquial

Equipamiento	Provincia	Cantón	Parroquia	Zona	Sector	Manzana	Predio	Clave catastral	Nombre	Categoría				Radio de influencia		
										Barrial	Sectorial	Zonal	Ciudad			
															Predio	Construcción
Educación	04	03	53	06	01	032	001	0403530601032001	Unidad Educativa Sn		X			1000	4935,65	958,7095381
	04	03	53	06	02	015	007	0403530602015007	Unidad Educativa 9 de Octubre		X			1000	5027,79	1631,863873
	04	03	53	06	02	022	001	0403530602022001	Escuela Sn	X				400	408,13	101,3092037
	04	03	53	06	02	006	012	0403530602006012	Unidad Educativa San Isidro		X			1000	22515,25	2075,991019
Salud	04	03	53	06	01	031	021	0403530601031021	Centro De Salud San Isidro		X			1500	2353,17	290,3865194
Recreación	04	03	53	06	01	042	006	0403530601042006	Parque San Isidro	X				400	4425,35	
	04	03	53	06	02	016	001	0403530602016001	Parque	X				400	433,8	
	04	03	53	06	01	001	001	0403530601001001	Parque San Isidro	X				400	2833,46	
	04	03	53	06	01	002	001	0403530601002001	Parque San Isidro	X				400	341,64	
Cultura	04	03	53	06	01	030	005	0403530601030005	Parque San Isidro	X				400	1860,43922	
	04	03	53	06	01	012	066	0403530601012066	Casa Comunal	X				400	2340,89	152,4834163
Seguridad	04	03	53	06	01	030	004	0403530601030004	Casa Comunal	X				400	2836,164939	161,1778303
	04	03	53	06	01	010	009	0403530601010009	Upc San Isidro	X				400	247,16	57,5762787
Deporte	04	03	53	06	01	003	015	0403530601003015	Polideportivo Rural San Isidro			X		3000	2653,19	1003,178535
	04	03	53	06	02	023	001	0403530602023001	Cancha Deportiva	X				400	1224,20	9,241387632
	04	03	53	06	01	035	050	0403530601035050	Estadio			X		3000	15661,13	15661,13
Funerario	04	03	53	06	02	025	001	0403530602025001	Cementerio San Isidro			X			11011,65	
Adm. Pública	04	03	53	06	01	003	022	0403530601003022	Gad Parroquial San Isidro				X		647,68	493,7930709
	04	03	53	06	01	003	023	0403530601003023	Gad Parroquial San Isidro				X		520,37	249,3455718
Comercio	04	03	53	06	01	030	003	0403530601030003	Mercado San Isidro		X				1109,30	561,7468537
Culto	04	03	53	06	01	030	004	0403530601030004	Iglesia/Casa Parroquial/Casa Parroquial						2836,16	1765,507293
	04	03	53	06	01	033	034	0403530601033034	Iglesia						1457,99	162,9695348
	04	03	53	06	02	039	017	0403530602039017	Iglesia/Iglesia						381,24	183,4499826
Bienestar Social	04	03	53	06	01	010	010	0403530601010010	Cibv Espiguitas Felices	X				400	378,31	114,3892797
	04	03	53	06	01	043	001	0403530601043001	Infocentro	X				400	2277,08	420,1768387

Fuente: Levantamiento de información equipo consultor, 2020.
Elaborado por: Equipo técnico consultor.



ESPEJO

Tabla 27. Equipamiento La Libertad - Cabecera parroquial

Equipamiento	Provincia	Cantón	Parroquia	Zona	Sector	Manzana	Predio	Clave Catastral	Nombre	Categoría				Radio de influencia	Área	
										Barrial	Sectorial	Zonal	Ciudad		Predio	Construcción
Educación	04	03	52	05	01	020	004	0403520501020004	Unidad Educativa La Libertad		X			1000	8214,75	1942,96154
	04	03	52	05	01	062	002	0403520501062002	Unidad Educativa La Libertad Sede - 2		X			1000	3915,67	930,940682
	04	03	52	05	01	061	008	0403520501061008	Unidad Educativa Eloy Alfaro No. 75		X			1000	2899,,73	793,5406269
	04	03	52	05	02	042	007	0403520502042007	Aulas	X				400	1869,25	120,9598805
	04	03	52	05	03	006	002	0403520503006002	Unidad Educativa Quito		X			1000	1644,02	396,564422
	04	03	52	05	03	006	003	0403520503006003	Unidad Educativa Quito						353,29	108,2352159
	04	03	52	05	04	003	001	0403520504003001	Unidad Educativa Sn		X			1000	3680,50	235,7305101
Salud	04	03	52	05	05	005	001	0403520505005001	Escuela Napo Pastaza	X				400	1990,16	362,4123835
	04	03	52	05	01	062	012	0403520501062012	Centro De Salud La Libertad		X			1500	4488,06	273,363489
	04	03	52	05	04	011	001	0403520504011001	Centro De Salud Tipo A San Francisco IESS		X			1500	624,42	248,6359994
Recreación	04	03	52	05	05	004	001	0403520505004001	Puesto De Salud Eloy Alfaro		X			1500	575,42	142,7240989
	04	03	52	05	01	001	001	0403520501001001	Piscina Municipal			X		3000	1861,08	
	04	03	52	05	01	040	001	0403520501001001	Parque La Libertad	X				400	3736,427	
Cultura	04	03	52	05	04	001	001	0403520504001001	Parque Barrio San Francisco	X				400	1989,9	
Cultura	04	03	52	05	01	080	010	0403520501080010	Cultura-Monumento	X				400	91,72	
Seguridad	04	03	52	05	01	042	004	0403520501042004	Upc La Libertad	X				400	264,48	57,5762787
Deporte	04	03	52	05	01	042	005	0403520501042005	Coliseo La Libertad			X		3000	3979,20	1208,944382
	04	03	52	05	02	042	007	0403520502042007	Aulas Y Cancha Deportiva	X				400	1869,25	120,9598805
Funerario	04	03	52	05	04	031	001	0403520504031001	Coliseo Barrio San Francisco			X		3000	15008,82	712,9515913
Comercio	04	03	52	05	01	010	004	0403520501010004	Cementerio La Libertad			X			7920,72	
Culto	04	03	52	05	01	050	007	0403520501050007	Mercado		X				510,97	186,3129564
	04	03	52	05	01	020	002	0403520501020002	Iglesia Evangélica						198,52	129,1629666
	04	03	52	05	03	003	002	0403520503003002	Iglesia						187,86	137,6993953
	04	03	52	05	03	022	035	0403520503022035	Iglesia						269,24	149,1486826
	04	03	52	05	05	005	001	0403520505005001	Capilla/Bloque Abandonado/Vivienda Abandonada						1990,16	362,4123835

Fuente: Levantamiento de información equipo consultor, 2020.

Elaborado por: Equipo técnico consultor.



ESPEJO

Tabla 28. Equipamiento Gualchán

Equipamiento Gualchán																
Equipamiento	Provincia	Cantón	Parroquia	Zona	Sector	Manzana	Predio	Clave Catastral	Nombre	Categoría				Radio de influencia	Área	
										Barrial	Sectorial	Zonal	Ciudad		Predio	Construcción
Educación	04	03	51	07	01	001	011	0403510701001011	Unidad Educativa Eugenio Espejo Sede Gualchán - 1		X			1000	2508,94	630,857432
Cultura	04	03	51	07	01	001	010	0403510701001010	Casa Comunal	X				400	174,85	123,0309495
Seguridad	04	03	51	07	01	007	002	0403510701007002	Upc Gualchán	X				400	176,10	59,64919368
Deporte	04	03	51	07	01	010	001	0403510701010001	Cancha de Césped Natural		X			1000		10299,773258
Adm. Pública	04	03	51	07	01	006	007	0403510701006007	Gad Parroquial El Gualchán				X		78,46	143,725258
Culto	04	03	51	07	01	001	009	0403510701001009	Iglesia						515,66	228,7897505

Fuente: Levantamiento de información equipo consultor, 2020.
Elaborado por: Equipo técnico consultor.

ESPEJO

Ilustración 109. Equipamientos - Cabecera Cantonal El Angel

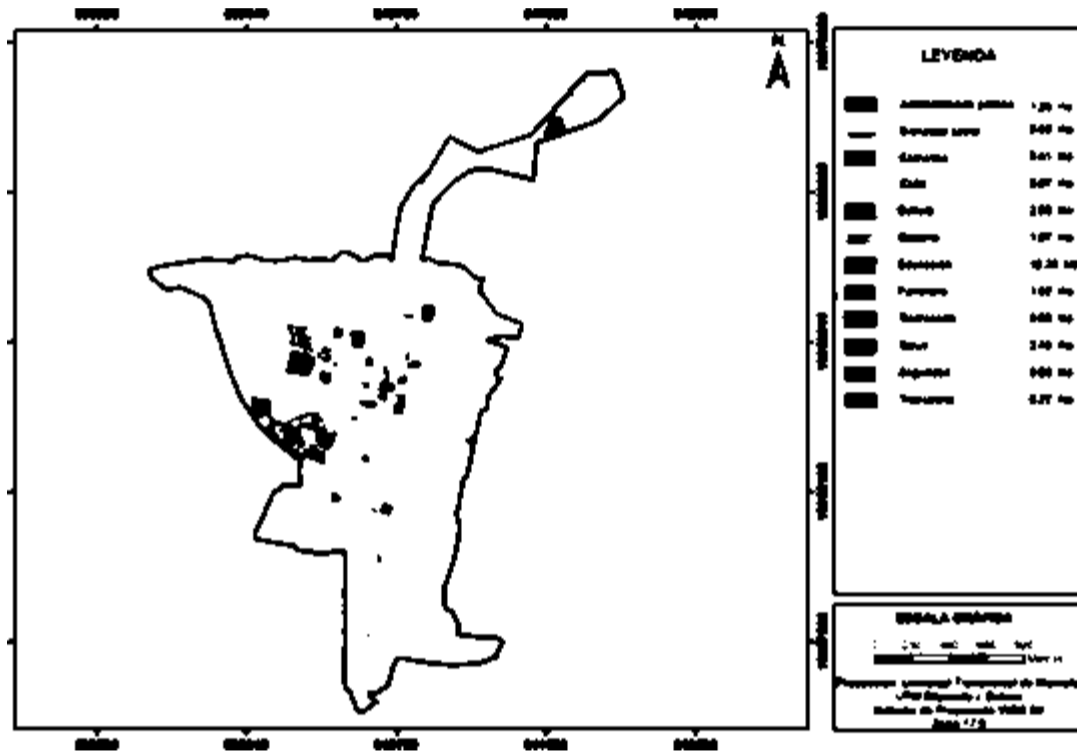

Fuente: Levantamiento de información equipo consultor, 2020.
 Elaborado por: Equipo técnico consultor.

Ilustración 110. Equipamientos de administración pública - Cabecera Cantonal El Angel

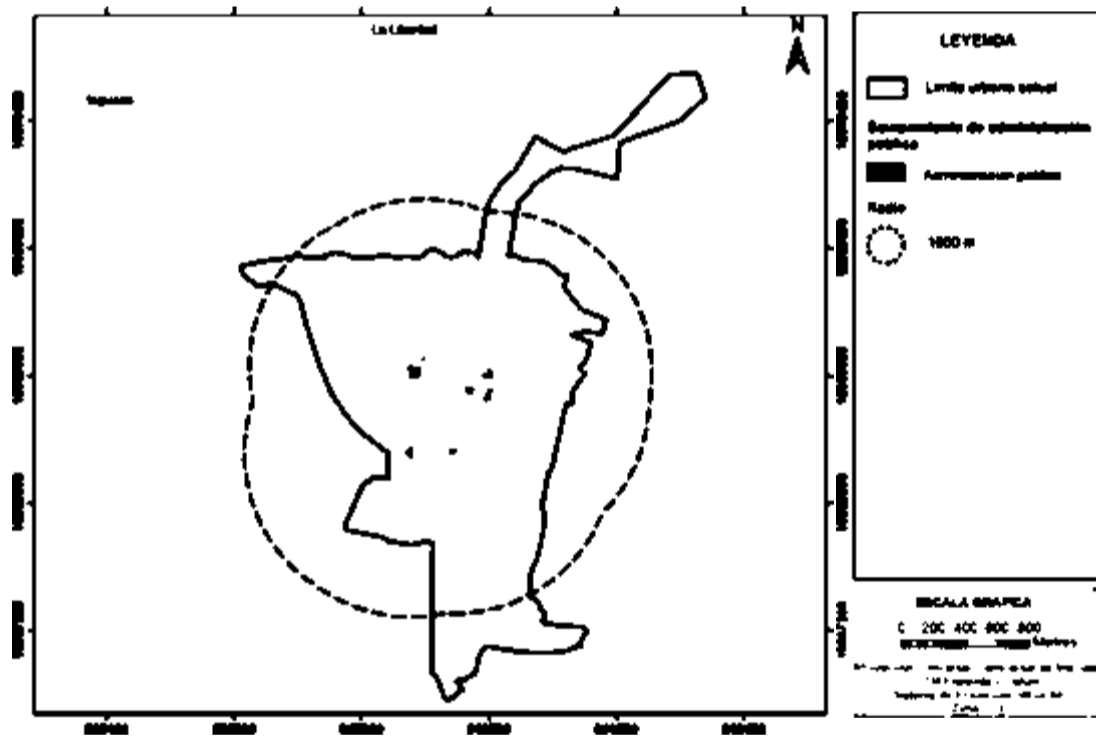

Fuente: Levantamiento de información equipo consultor, 2020.
 Elaborado por: Equipo técnico consultor.



ESPEJO

Ilustración 111. Equipamiento de bienestar social - Cabecera Cantonal El Ángel

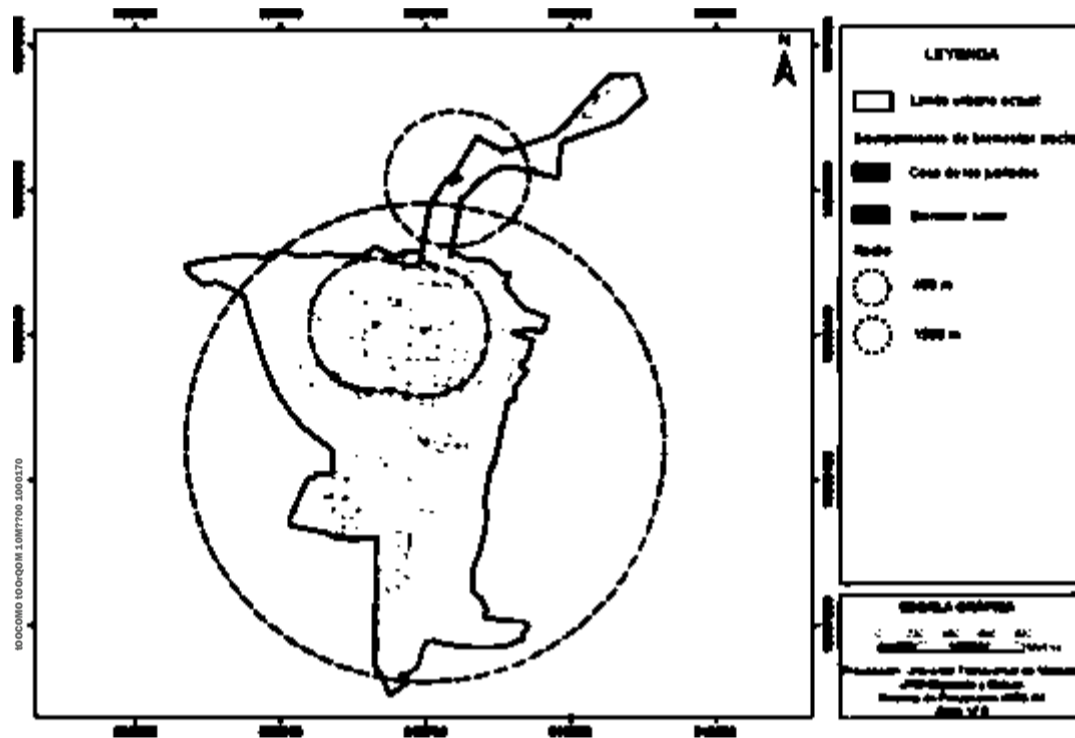

Fuente: Levantamiento de información equipo consultor, 2020.
Elaborado por: Equipo técnico consultor.

Ilustración 112. Equipamiento de comercio - Cabecera Cantonal El Ángel

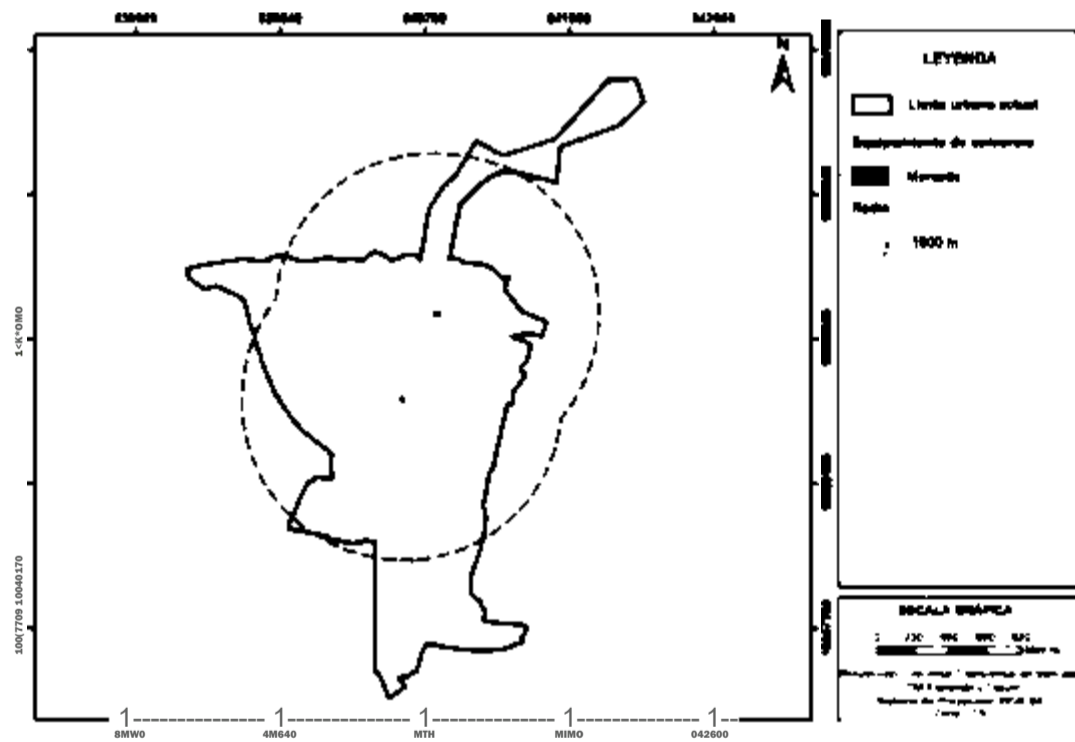

Fuente: Levantamiento de información equipo consultor, 2020.
Elaborado por: Equipo técnico consultor.

ESPEJO

Ilustración 113. Equipamiento de culto - Cabecera Cantonal El Angel

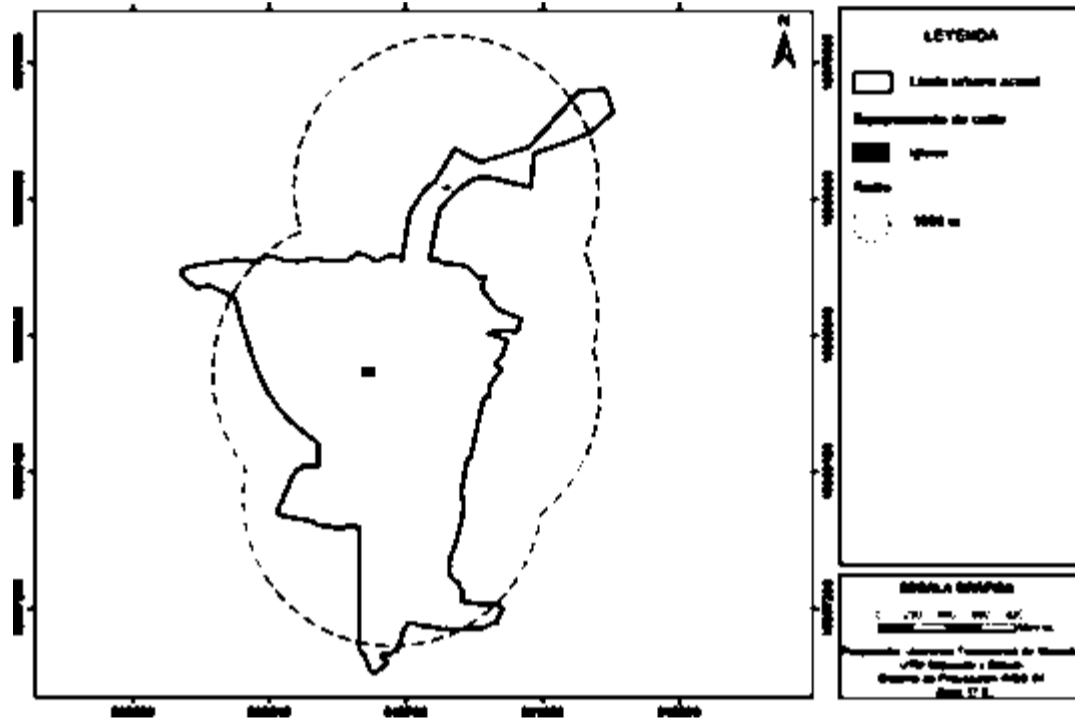

Fuente: Levantamiento de información equipo consultor, 2020.
Elaborado por: Equipo técnico consultor.

Ilustración 114. Equipamiento de cultura - Cabecera Cantonal El Angel

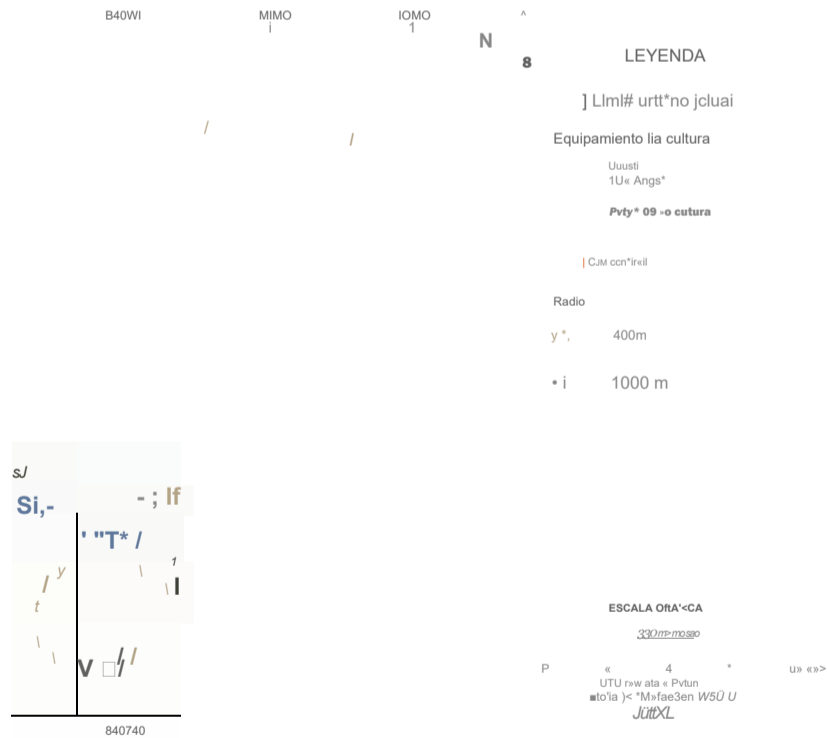

Fuente: Levantamiento de información equipo consultor, 2020.
Elaborado por: Equipo técnico consultor.



TION

ESPEJO

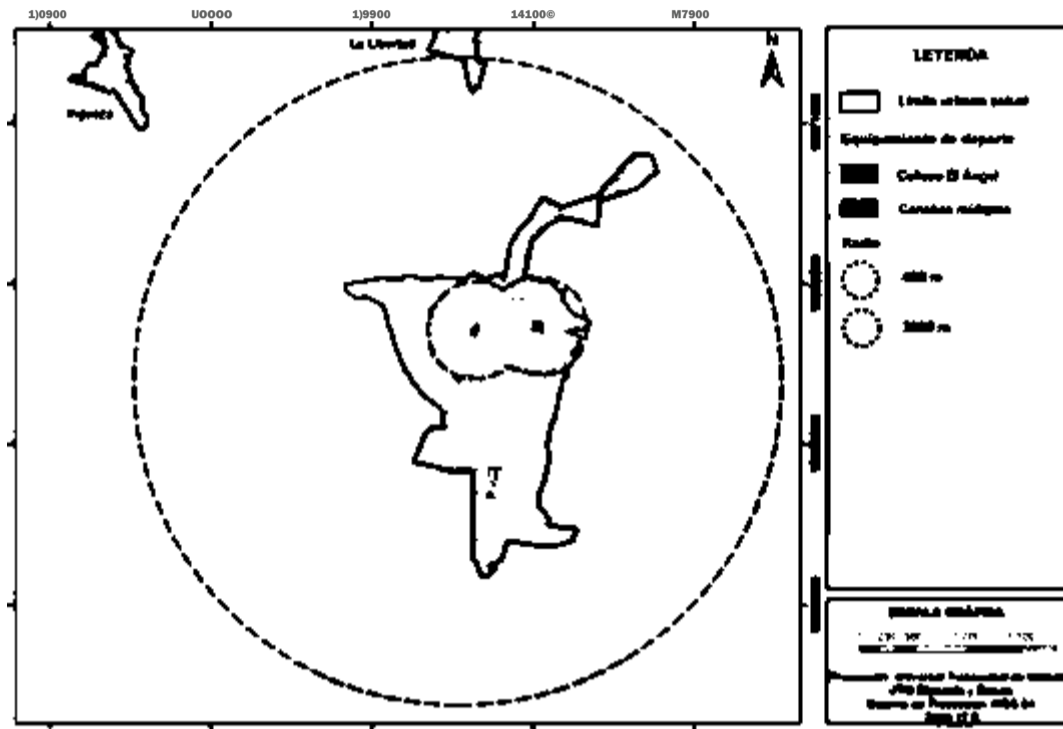

Fuente: Levantamiento de información equipo consultor, 2020.
Elaborado por: Equipo técnico consultor.

Ilustración 116. Equipamiento de educación - Cabecera Cantonal El Ángel

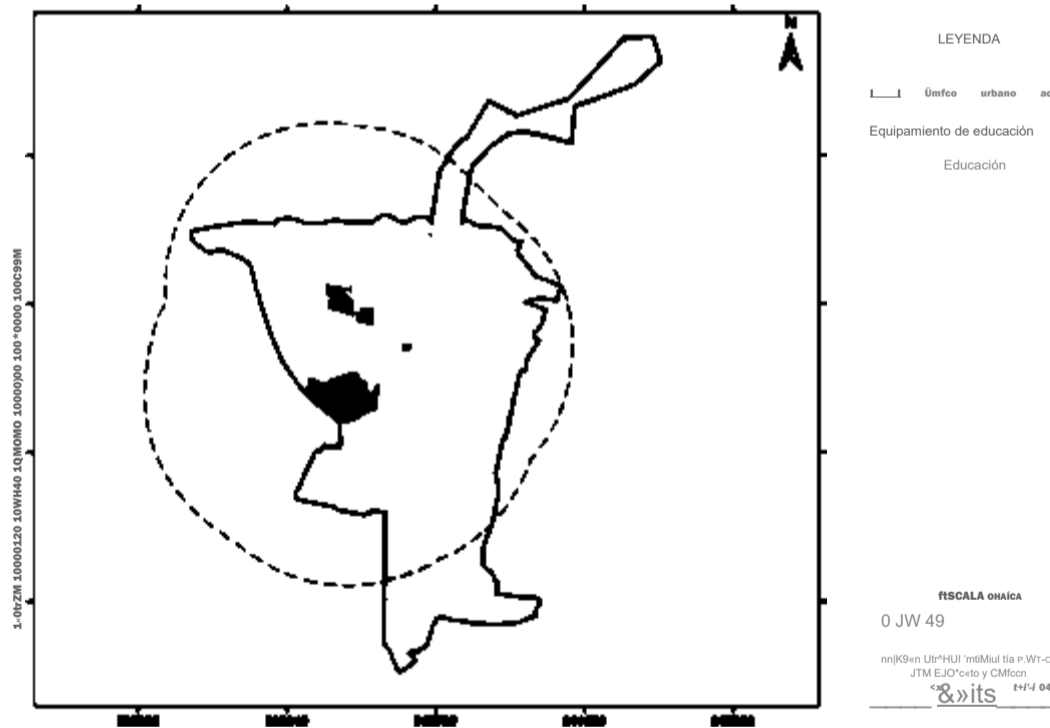

Fuente: Levantamiento de información equipo consultor, 2020.
Elaborado por: Equipo técnico consultor.



ESPEJO

Ilustración 117. Equipamiento funerario - Cabecera Cantonal El Ángel

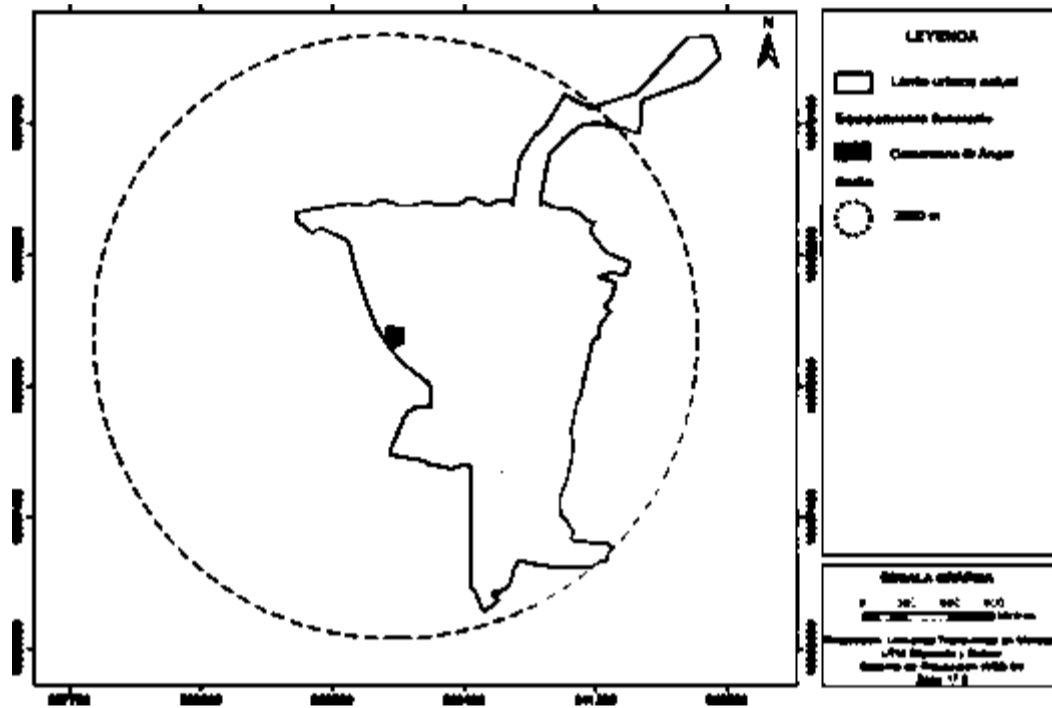

Fuente: Levantamiento de información equipo consultor, 2020.
Elaborado por: Equipo técnico consultor.

Ilustración 118. Equipamiento de recreación - Cabecera Cantonal El Ángel

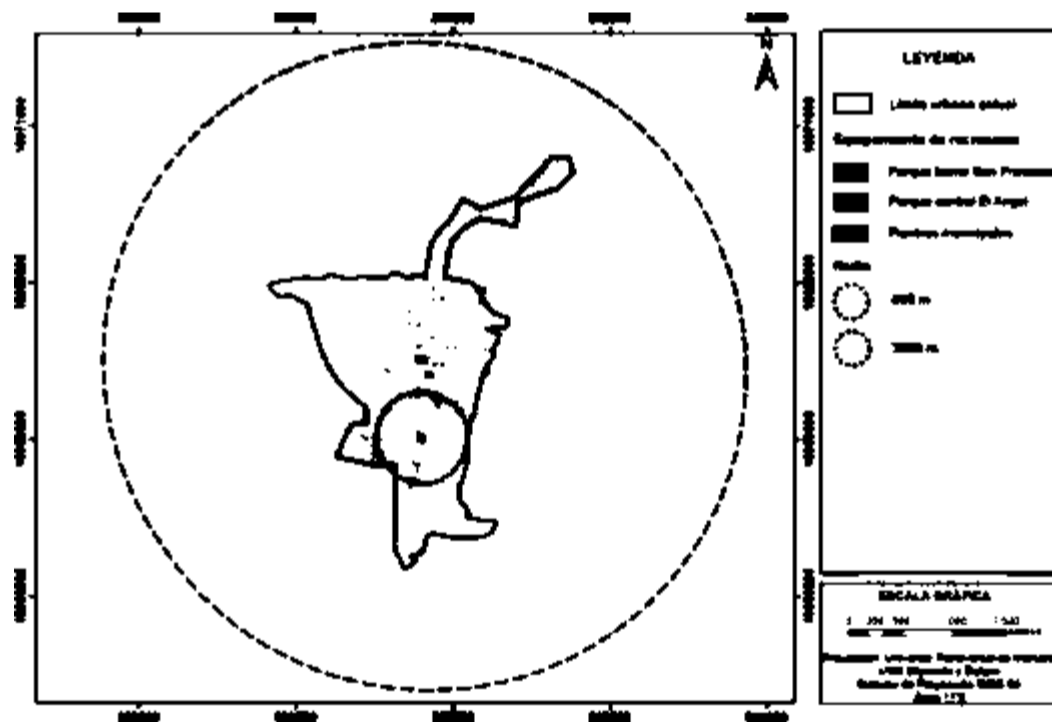

Fuente: Levantamiento de información equipo consultor, 2020.
Elaborado por: Equipo técnico consultor.

ESPEJO

Ilustración 119. Equipamiento de salud - Cabecera Cantonal El Ángel

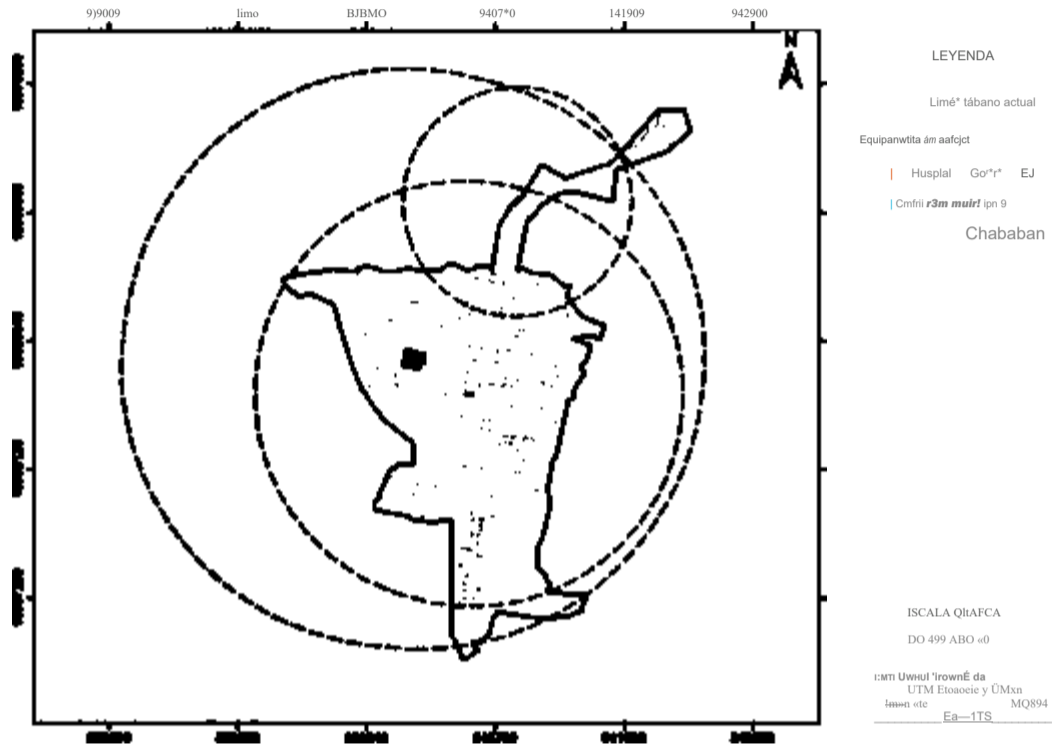

Fuente: Levantamiento de información equipo consultor, 2020.
Elaborado por: Equipo técnico consultor.

Ilustración 120. Equipamiento de seguridad - Cabecera Cantonal El Ángel

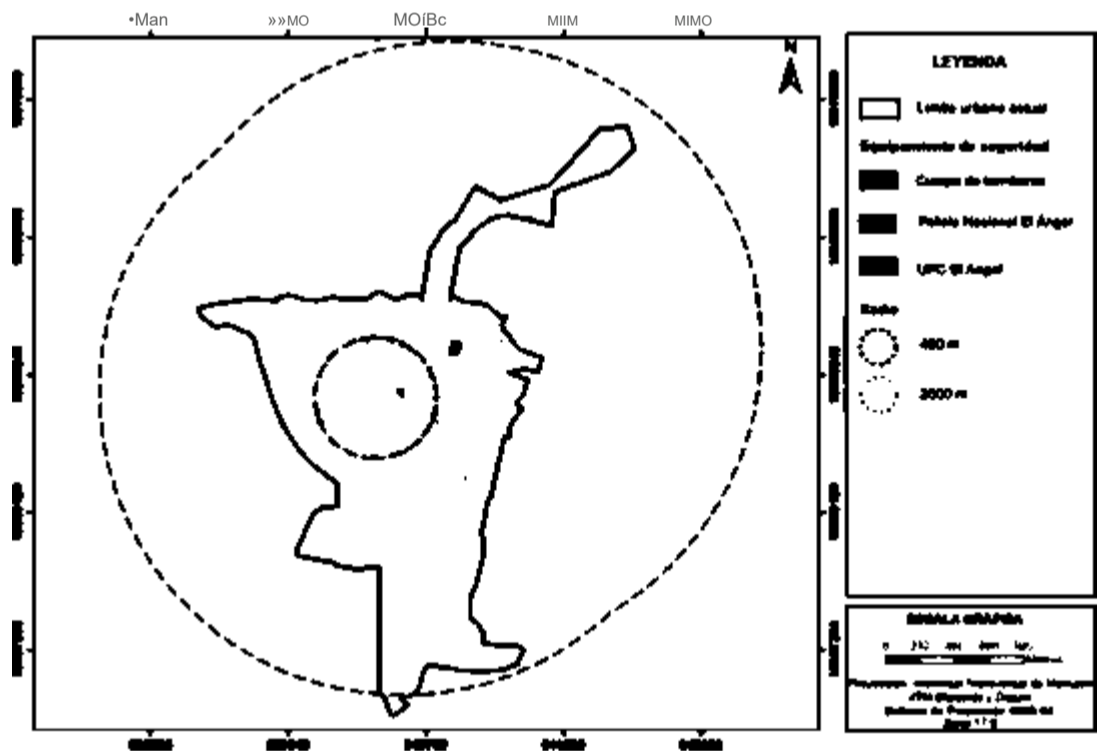

Fuente: Levantamiento de información equipo consultor, 2020.
Elaborado por: Equipo técnico consultor.



ESPEJO

Ilustración 121. Equipamiento de transporte - Cabecera Cantonal El Angel

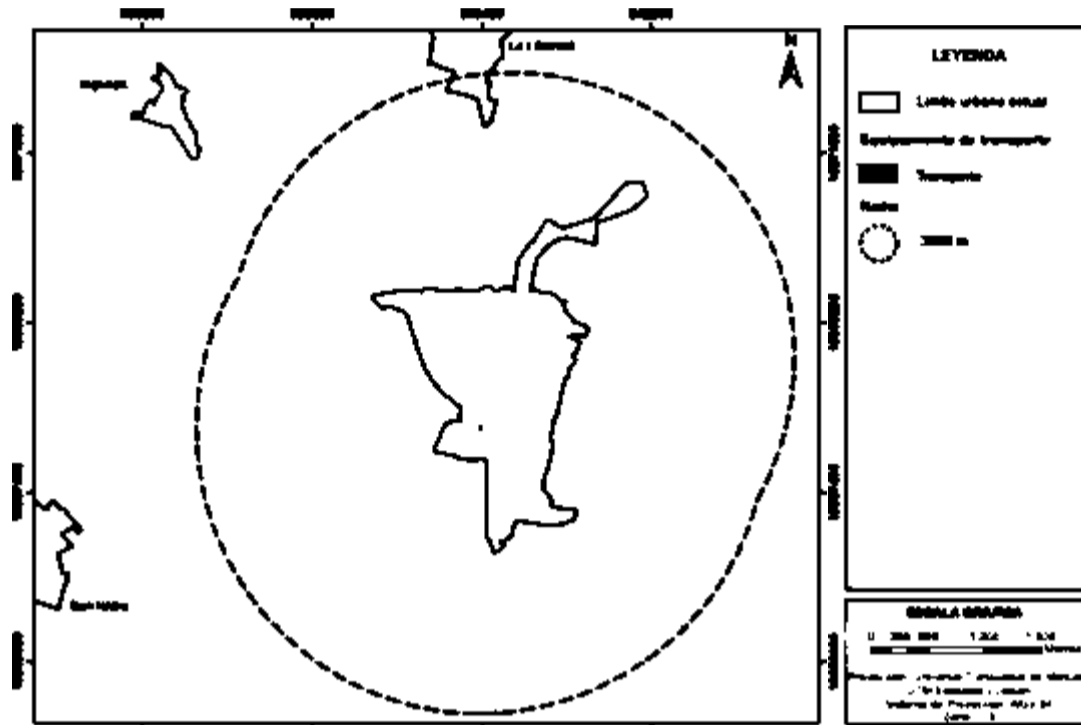

Fuente: Levantamiento de información equipo consultor, 2020.
Elaborado por: Equipo técnico consultor.

Ilustración 122. Equipamientos - Barrio Ingueza

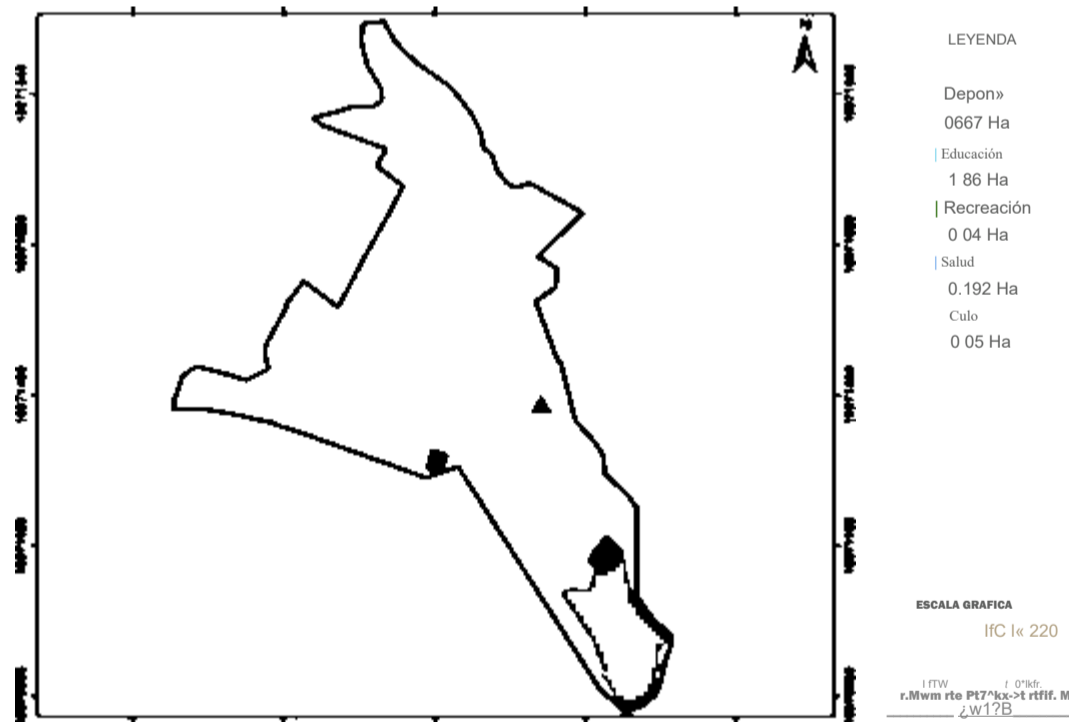

Fuente: Levantamiento de información equipo consultor, 2020.
Elaborado por: Equipo técnico consultor.



ESPEJO

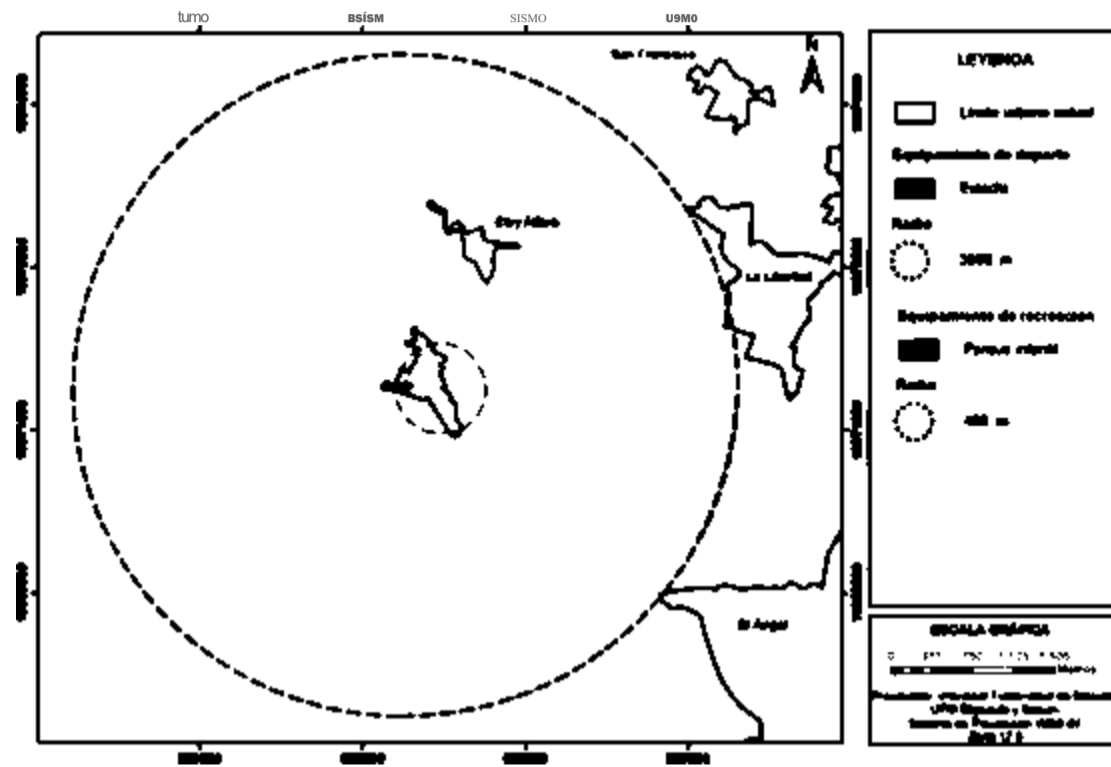

Fuente: Levantamiento de información equipo consultor, 2020.
Elaborado por: Equipo técnico consultor.

Ilustración 124. Equipamientos de culto, salud y educación - Barrio Ingueza

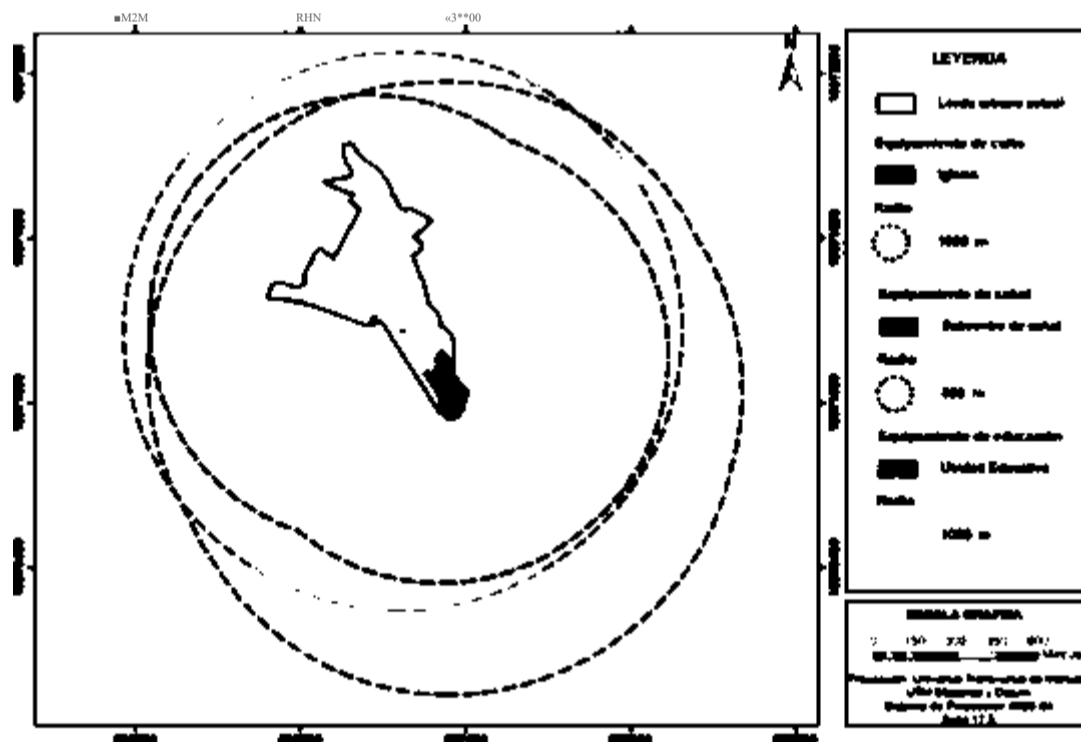

Fuente: Levantamiento de información equipo consultor, 2020.
Elaborado por: Equipo técnico consultor.



TION

ESPEJO

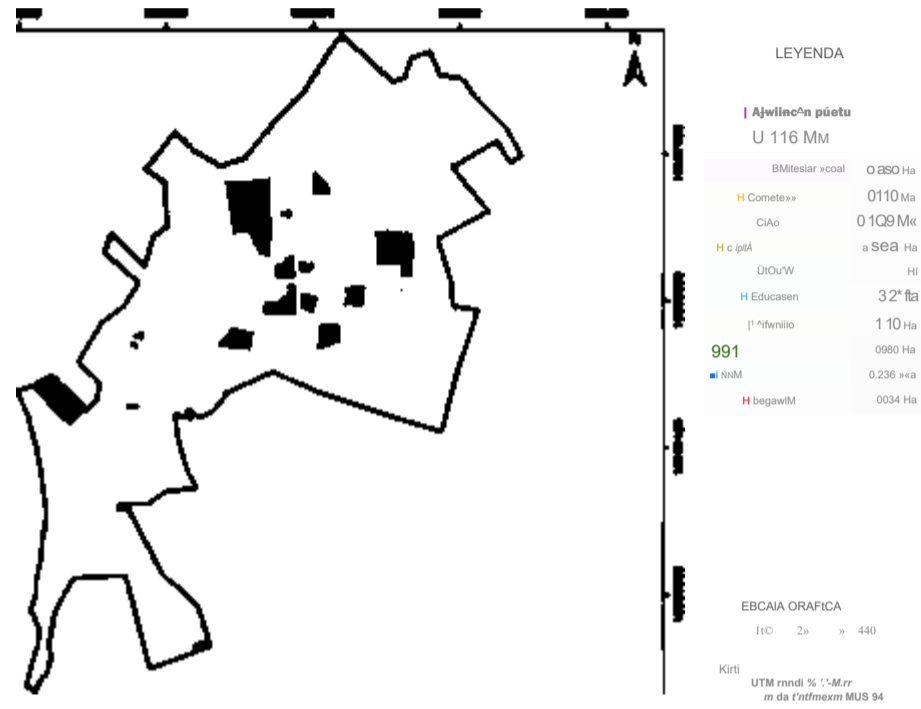

Fuente: Levantamiento de información equipo consultor, 2020.
Elaborado por: Equipo técnico consultor.

Ilustración 126. Equipamientos de bienestar social - Cabecera Parroquial San Isidro

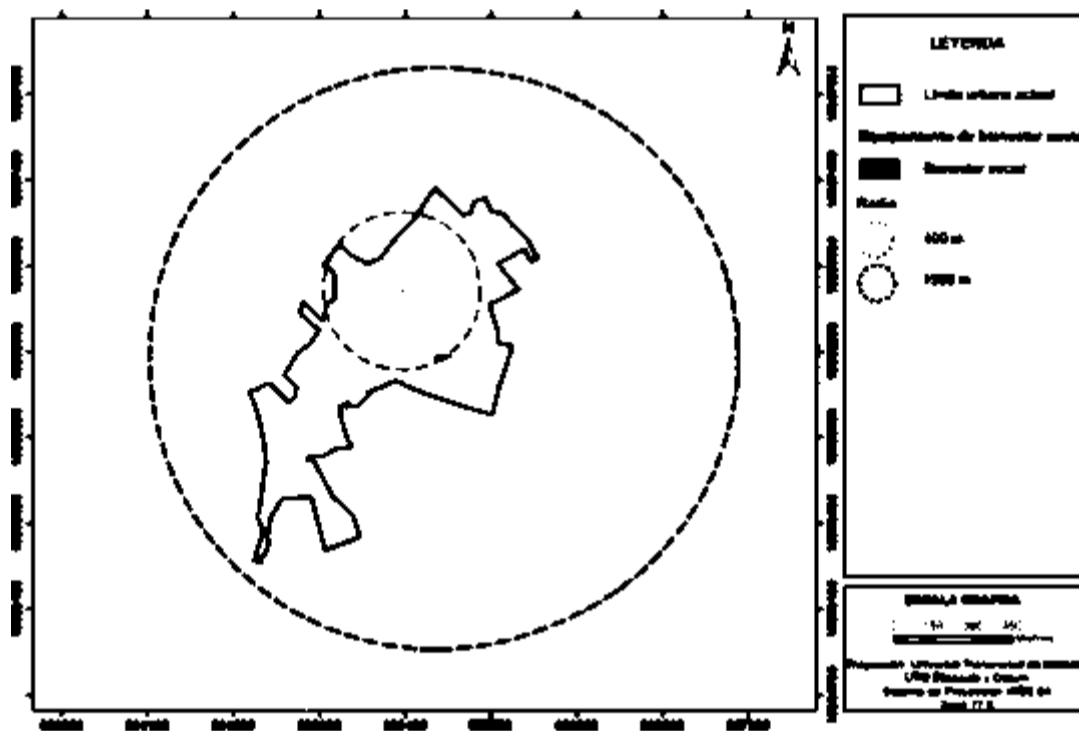

Fuente: Levantamiento de información equipo consultor, 2020.
Elaborado por: Equipo técnico consultor.



ESPEJO

Ilustración 127. Equipamientos de GAD Parroquial y cementerio - Cabecera Parroquial San Isidro

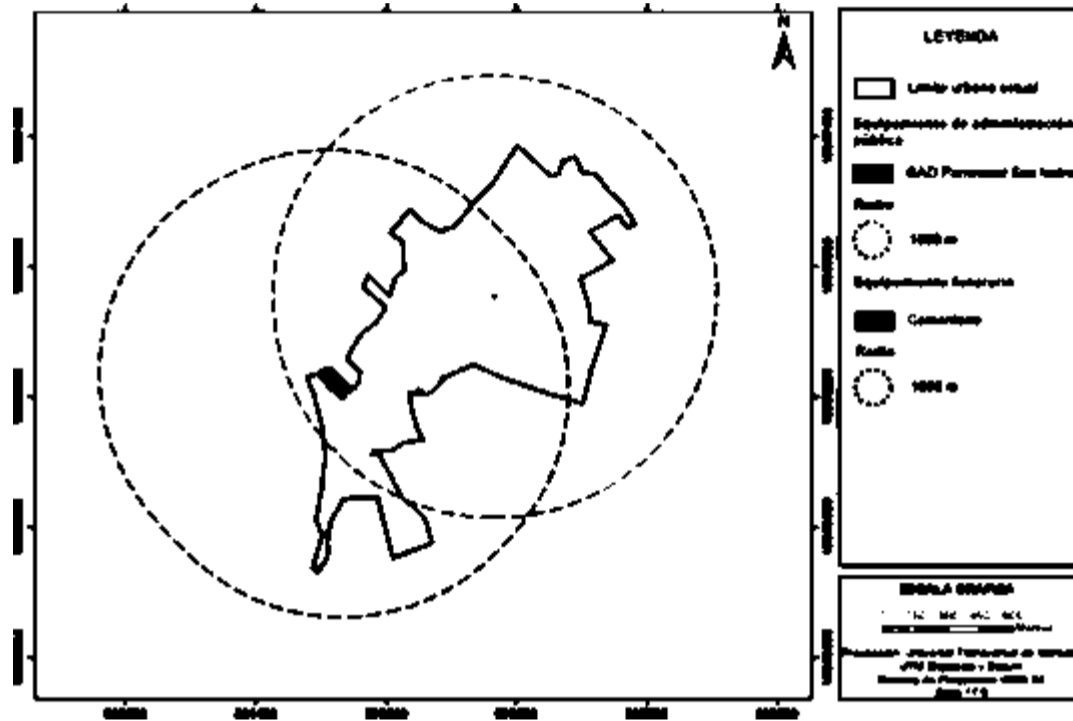

Fuente: Levantamiento de información equipo consultor, 2020.
 Elaborado por: Equipo técnico consultor.

Ilustración 128. Equipamientos de comercio - Cabecera Parroquial San Isidro

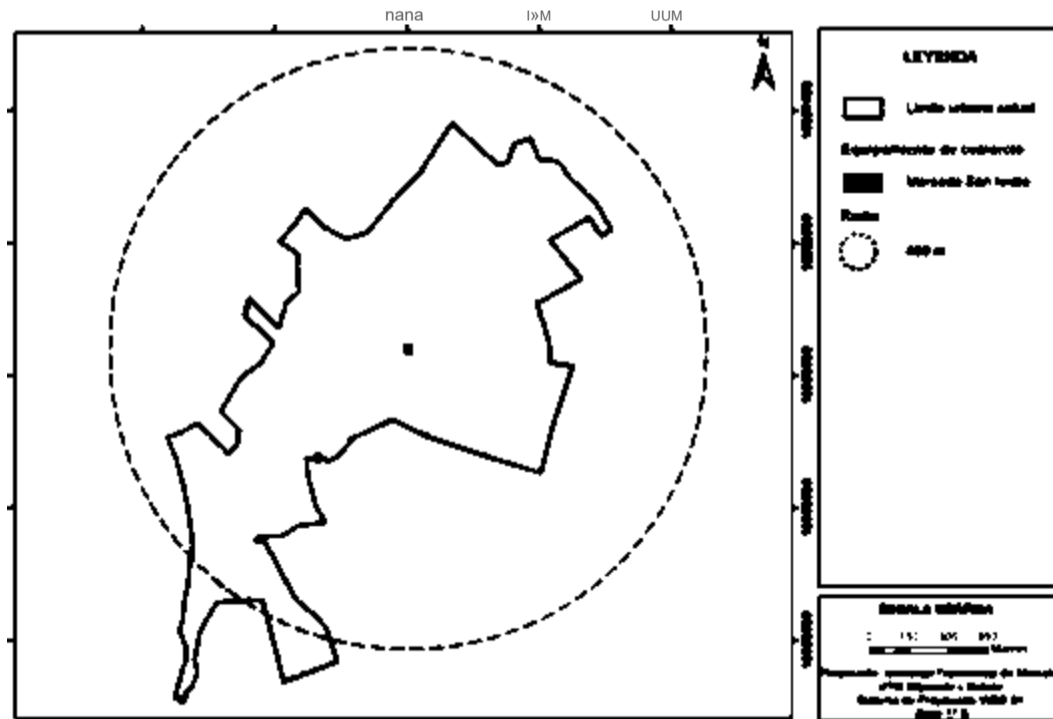

Fuente: Levantamiento de información equipo consultor, 2020.
 Elaborado por: Equipo técnico consultor.



ESPEJO

Ilustración 129. Equipamientos de culto - Cabecera Parroquial San Isidro

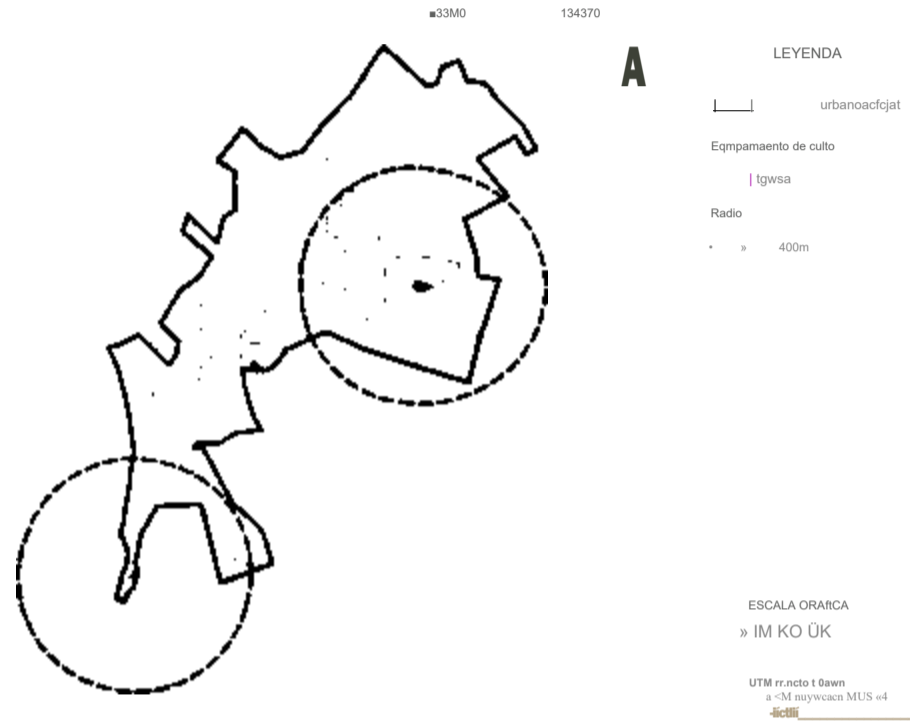

Fuente: Levantamiento de información equipo consultor, 2020.
Elaborado por: Equipo técnico consultor.

Ilustración 130. Equipamientos de cultura - Cabecera Parroquial San Isidro

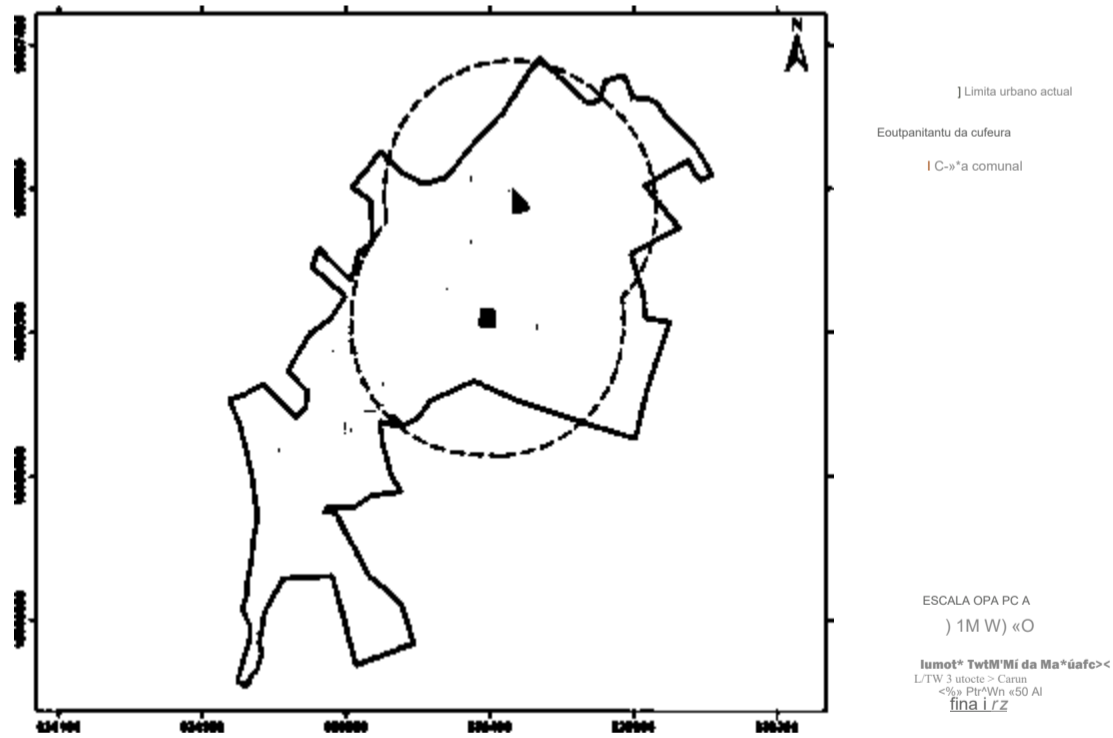

Fuente: Levantamiento de información equipo consultor, 2020.
Elaborado por: Equipo técnico consultor.



GESTIÓN
MUNICIPAL
ESPEJO

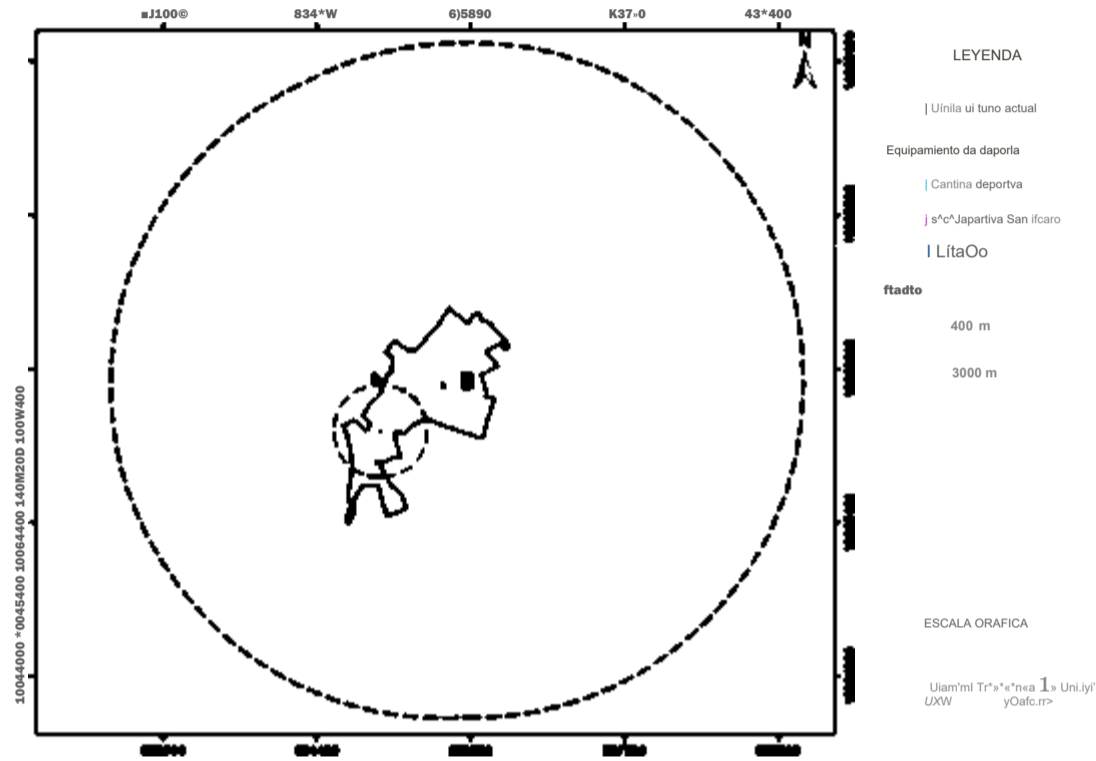

Fuente: Levantamiento de información equipo consultor, 2020.
Elaborado por: Equipo técnico consultor.

Ilustración 132. Equipamientos de educación - Cabecera Parroquial San Isidro

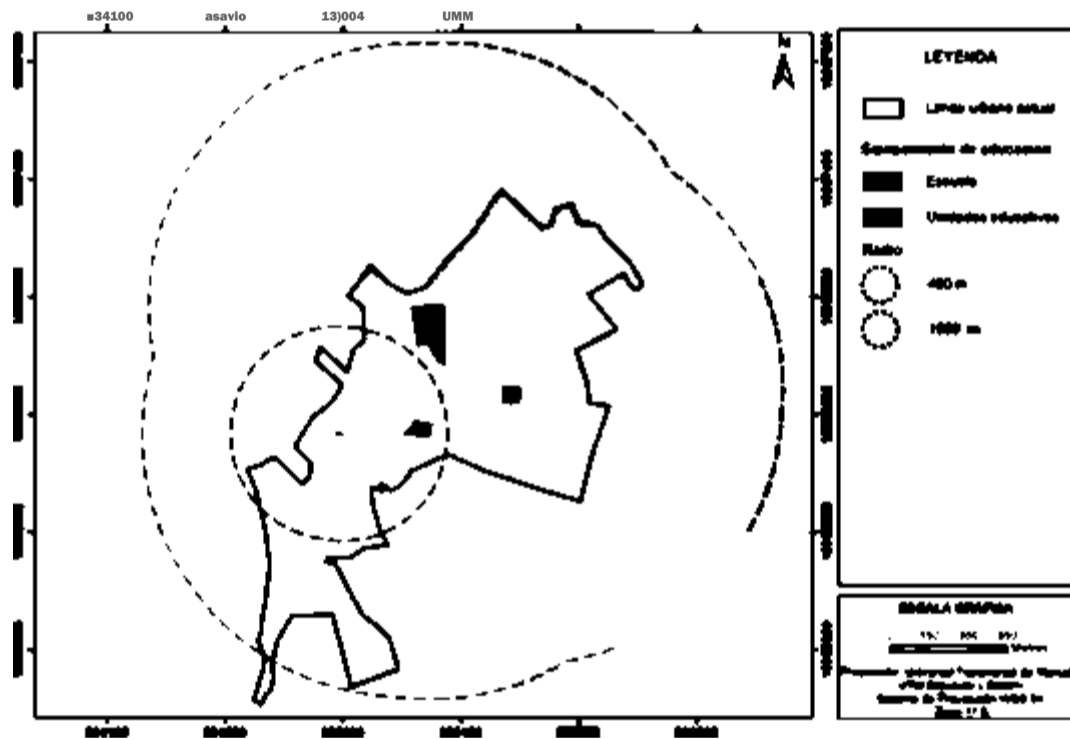

Fuente: Levantamiento de información equipo consultor, 2020.
Elaborado por: Equipo técnico consultor.



ESPEJO

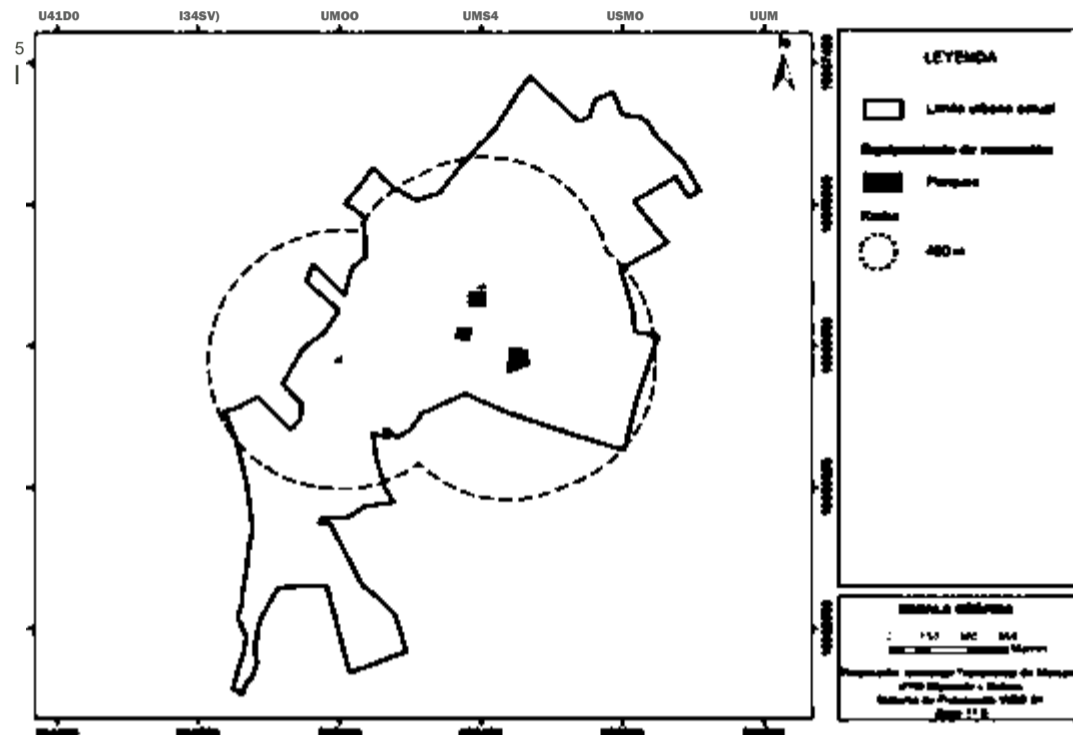

Fuente: Levantamiento de información equipo consultor, 2020.
Elaborado por: Equipo técnico consultor.

Ilustración 134. Equipamientos de salud - Cabecera Parroquial San Isidro

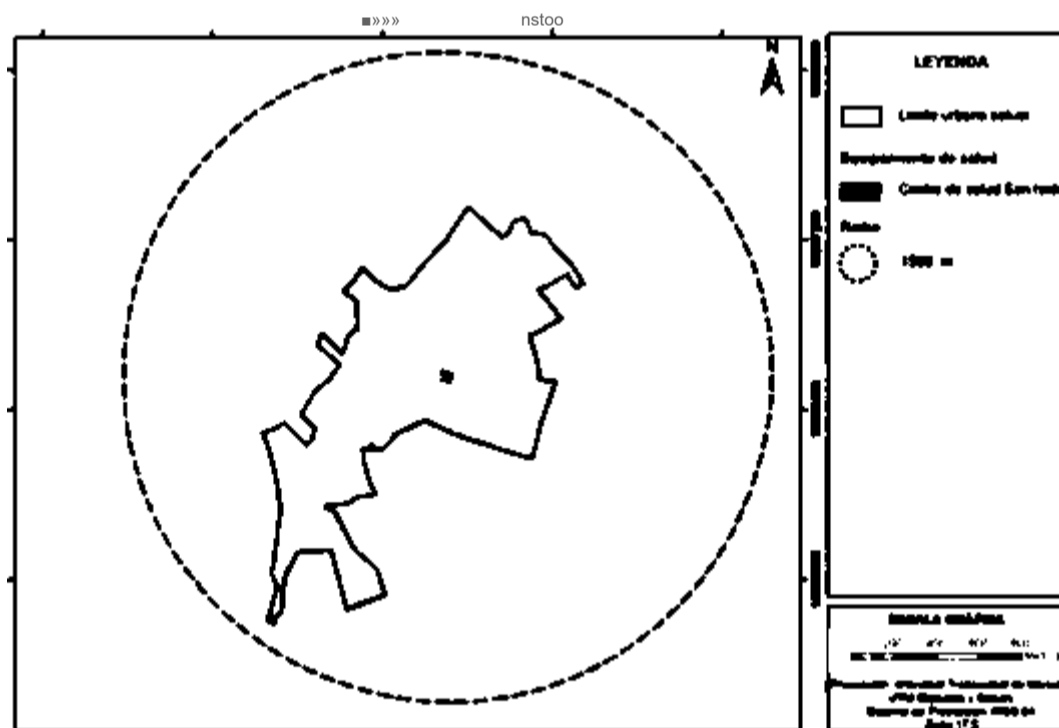

Fuente: Levantamiento de información equipo consultor, 2020.
Elaborado por: Equipo técnico consultor.



ESPEJO



Fuente: Levantamiento de información equipo consultor, 2020.
Elaborado por: Equipo técnico consultor.

Ilustración 136. Equipamientos - Cabecera Parroquial La Libertad

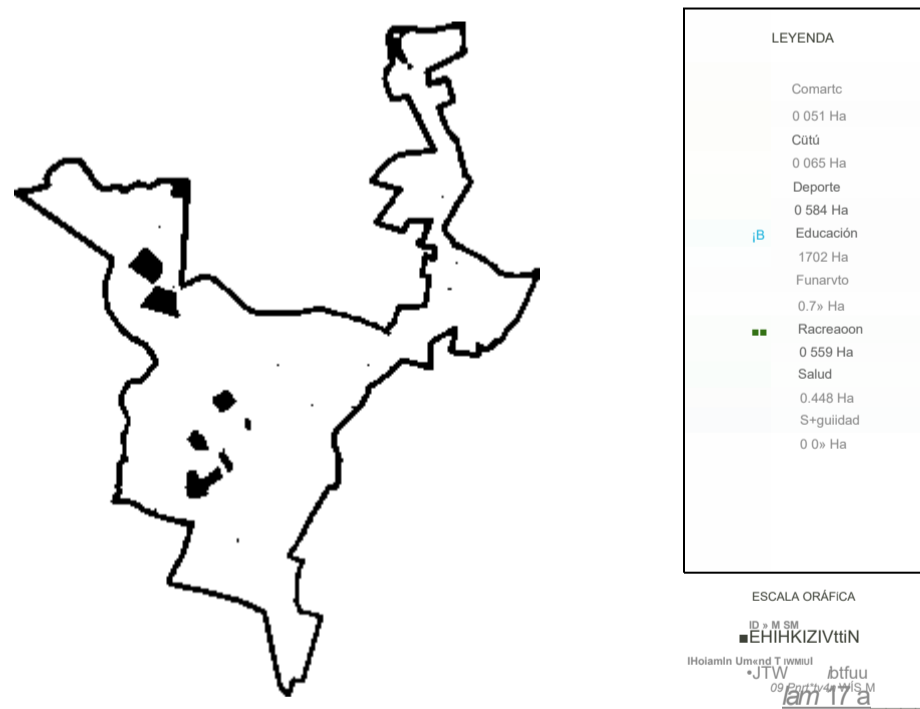

Fuente: Levantamiento de información equipo consultor, 2020.
Elaborado por: Equipo técnico consultor.

ESPEJO

Ilustración 137. Equipamientos de comercio - Cabecera Parroquial La Libertad

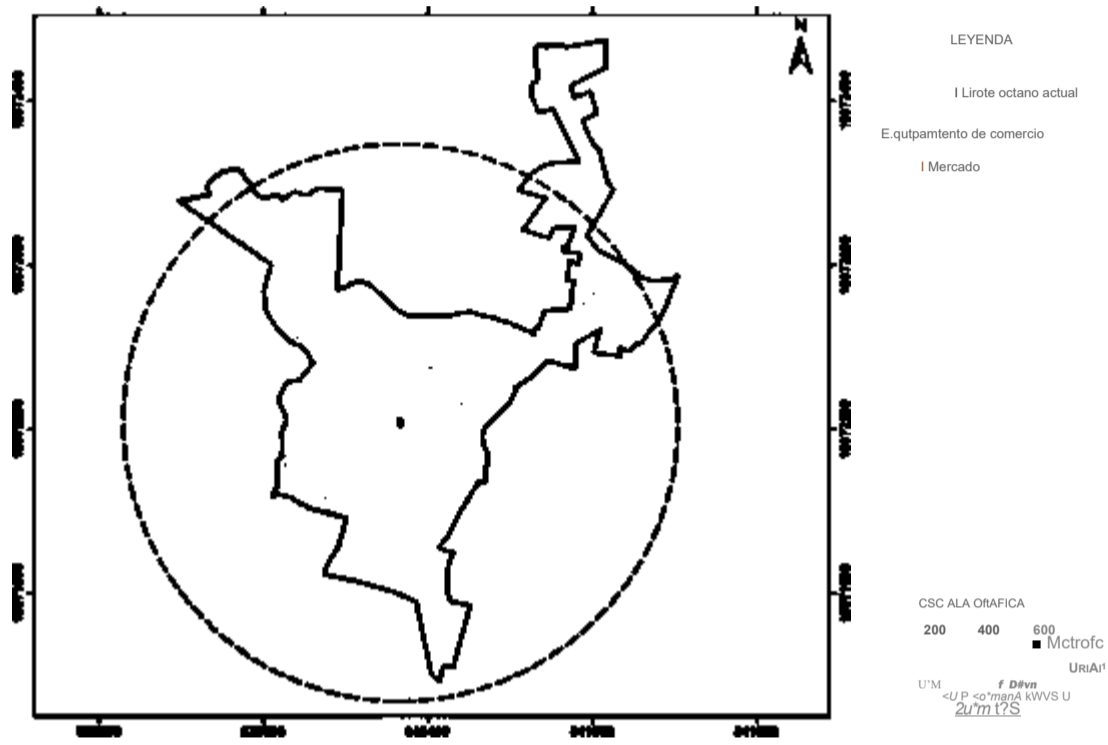

Fuente: Levantamiento de información equipo consultor, 2020.
Elaborado por: Equipo técnico consultor.

Ilustración 138. Equipamientos de culto - Cabecera Parroquial La Libertad

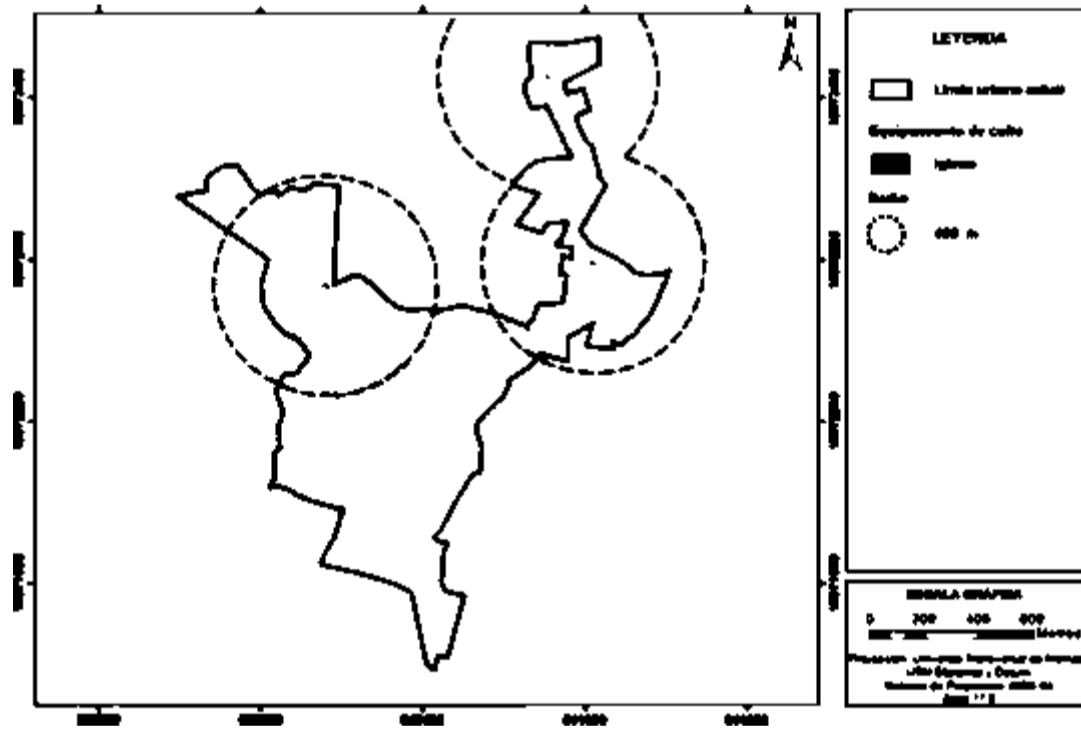

Fuente: Levantamiento de información equipo consultor, 2020.
Elaborado por: Equipo técnico consultor.



ESPEJO

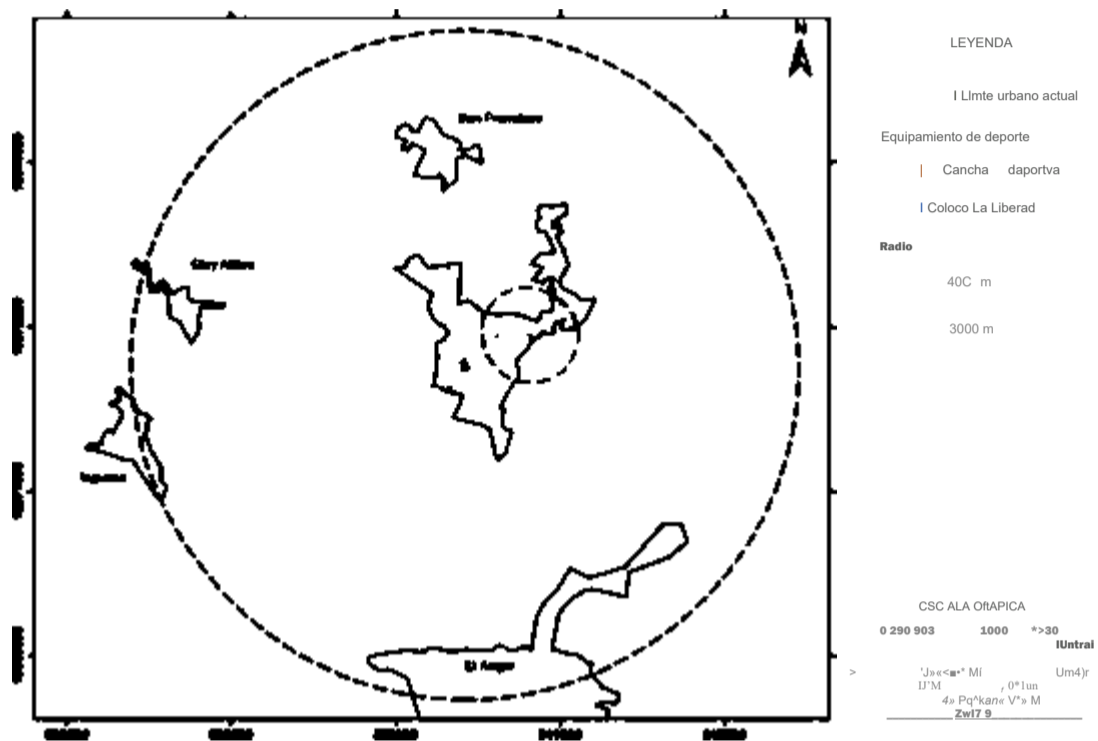

Fuente: Levantamiento de información equipo consultor, 2020.
Elaborado por: Equipo técnico consultor.

Ilustración 140. Equipamientos de educación - Cabecera Parroquial La Libertad

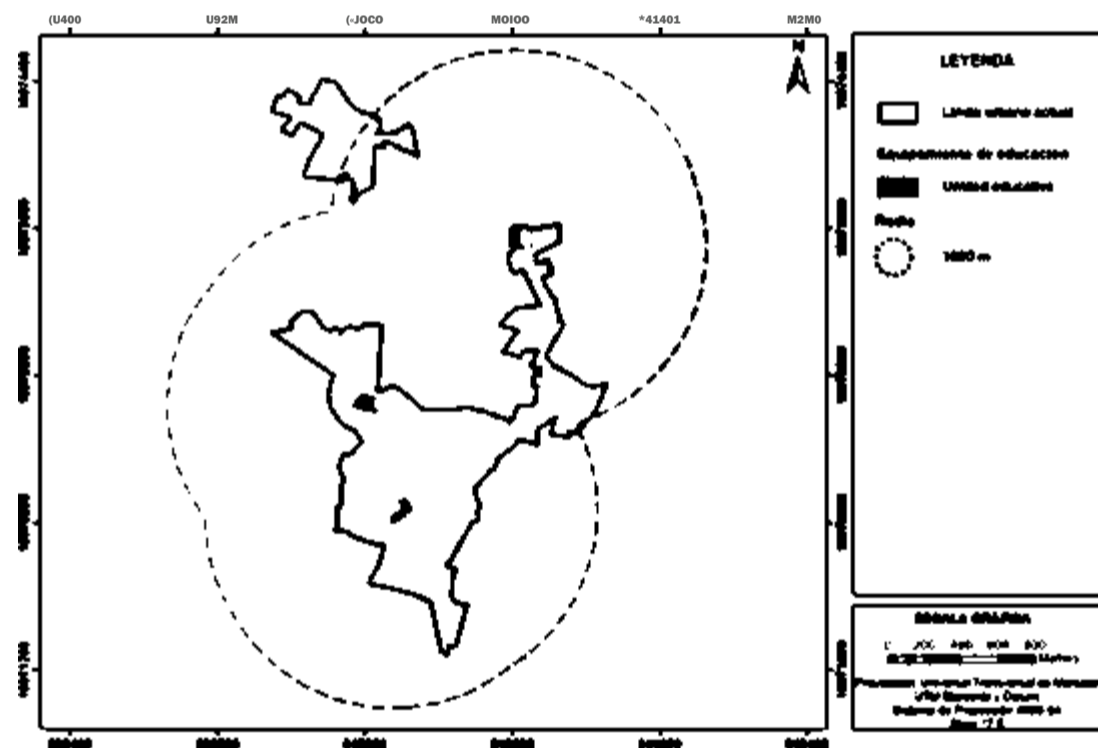

Fuente: Levantamiento de información equipo consultor, 2020.
Elaborado por: Equipo técnico consultor.



ESPEJO

Ilustración 141. Equipamientos de recreación - Cabecera Parroquial La Libertad

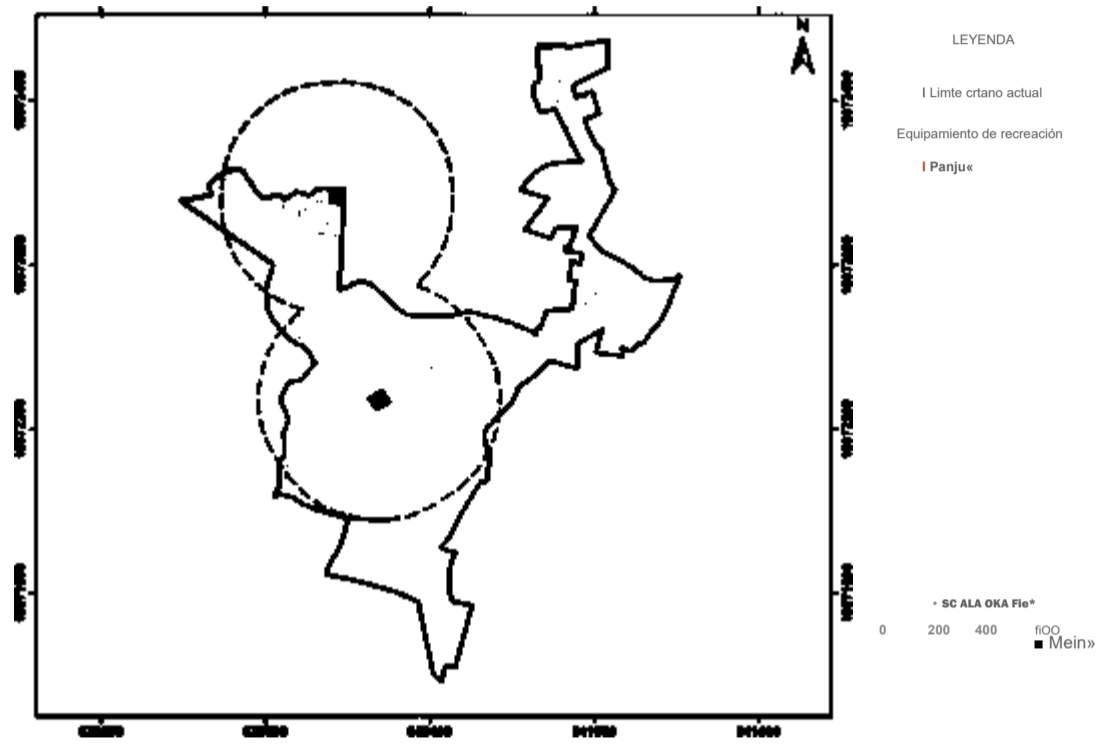

Fuente: Levantamiento de información equipo consultor, 2020.
Elaborado por: Equipo técnico consultor.

Ilustración 142. Equipamientos de salud - Cabecera Parroquial La Libertad

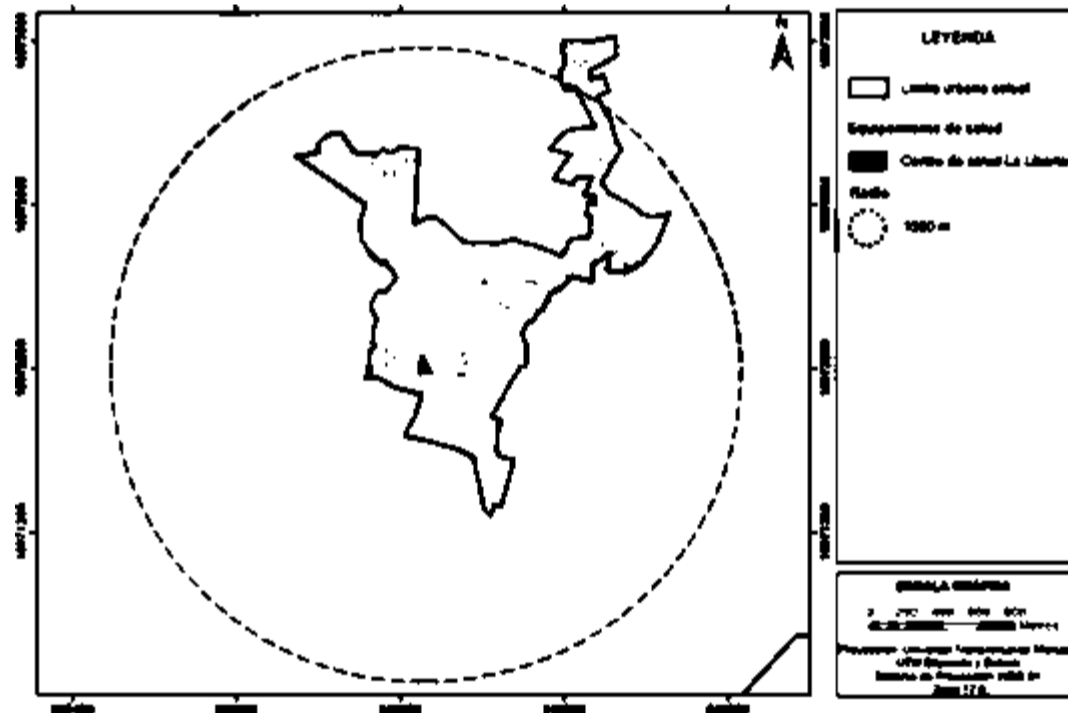

Fuente: Levantamiento de información equipo consultor, 2020.
Elaborado por: Equipo técnico consultor.



ESPEJO

Ilustración 143. Equipamientos de seguridad - Cabecera Parroquial La Libertad

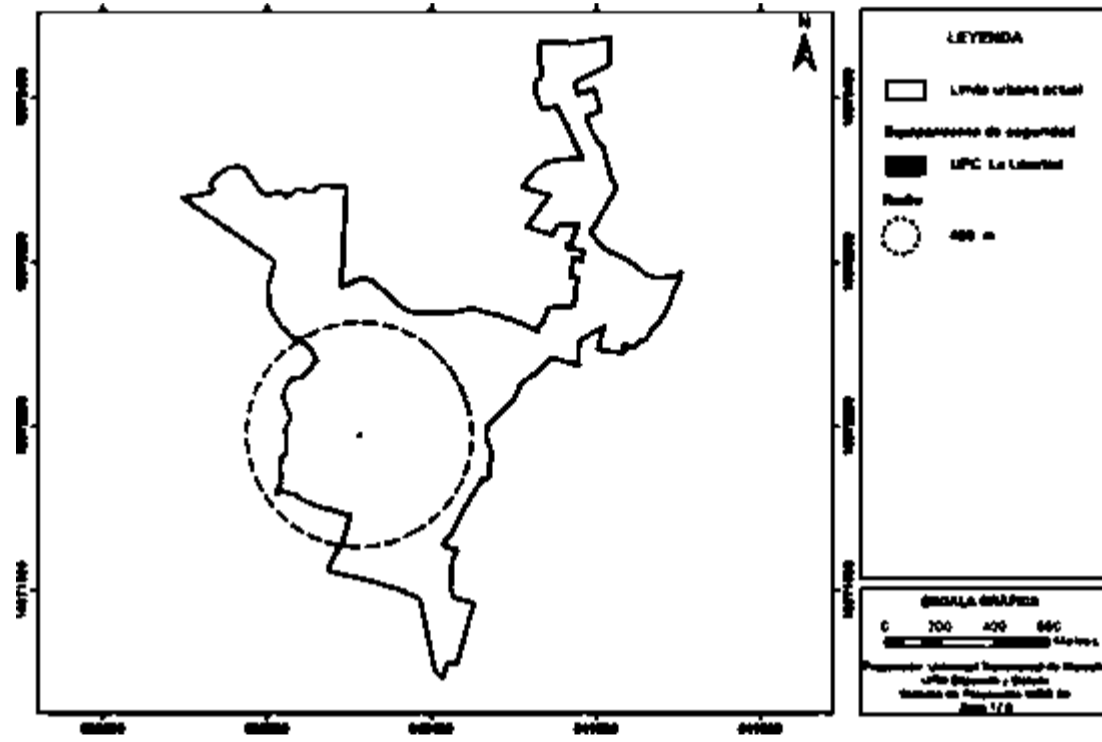

Fuente: Levantamiento de información equipo consultor, 2020.
 Elaborado por: Equipo técnico consultor.

Ilustración 144. Equipamientos - Barrio Eloy Alfaro

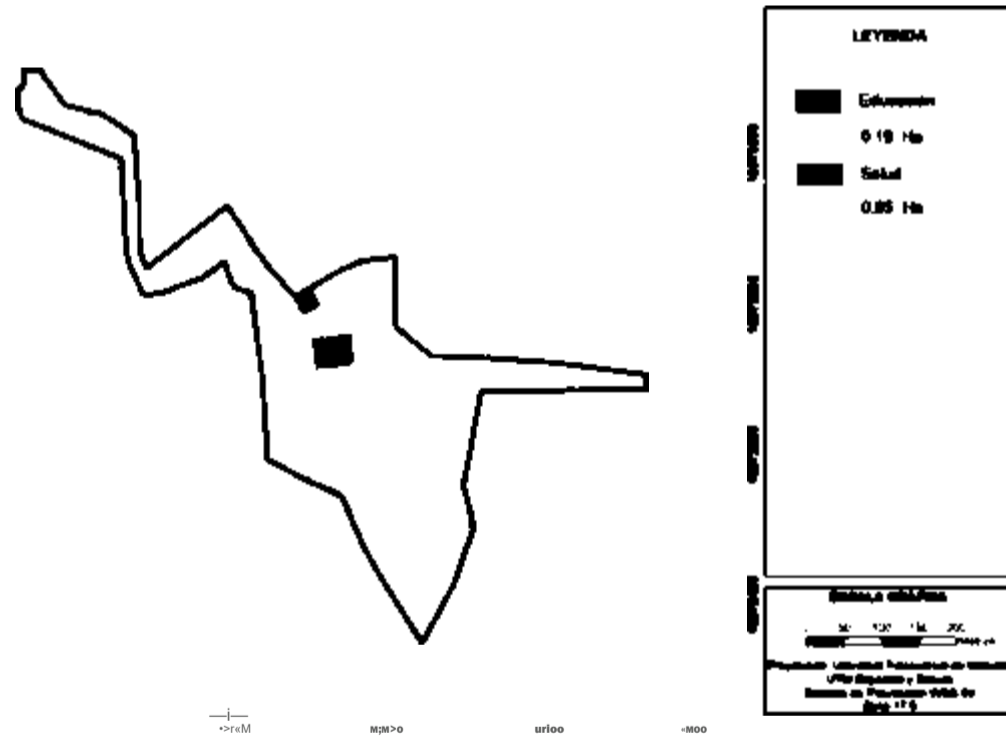

Fuente: Levantamiento de información equipo consultor, 2020.
 Elaborado por: Equipo técnico consultor.



ESPEJO

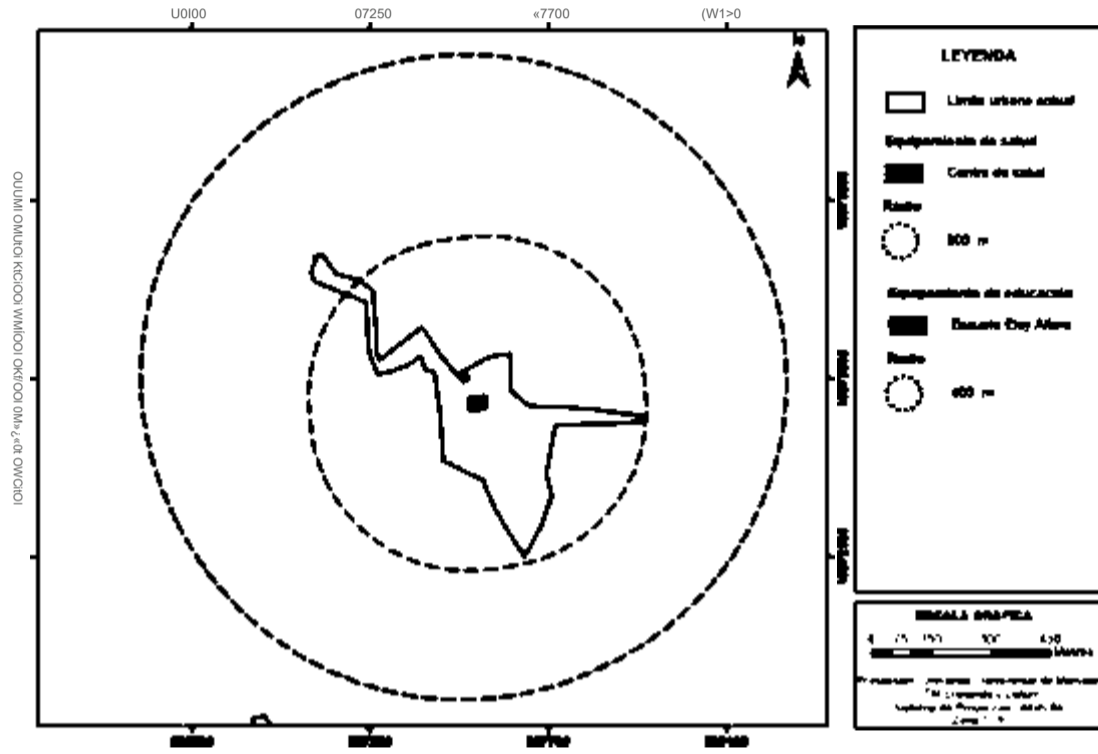

Fuente: Levantamiento de información equipo consultor, 2020.
Elaborado por: Equipo técnico consultor.

Ilustración 146. Equipamientos - Barrio San Francisco

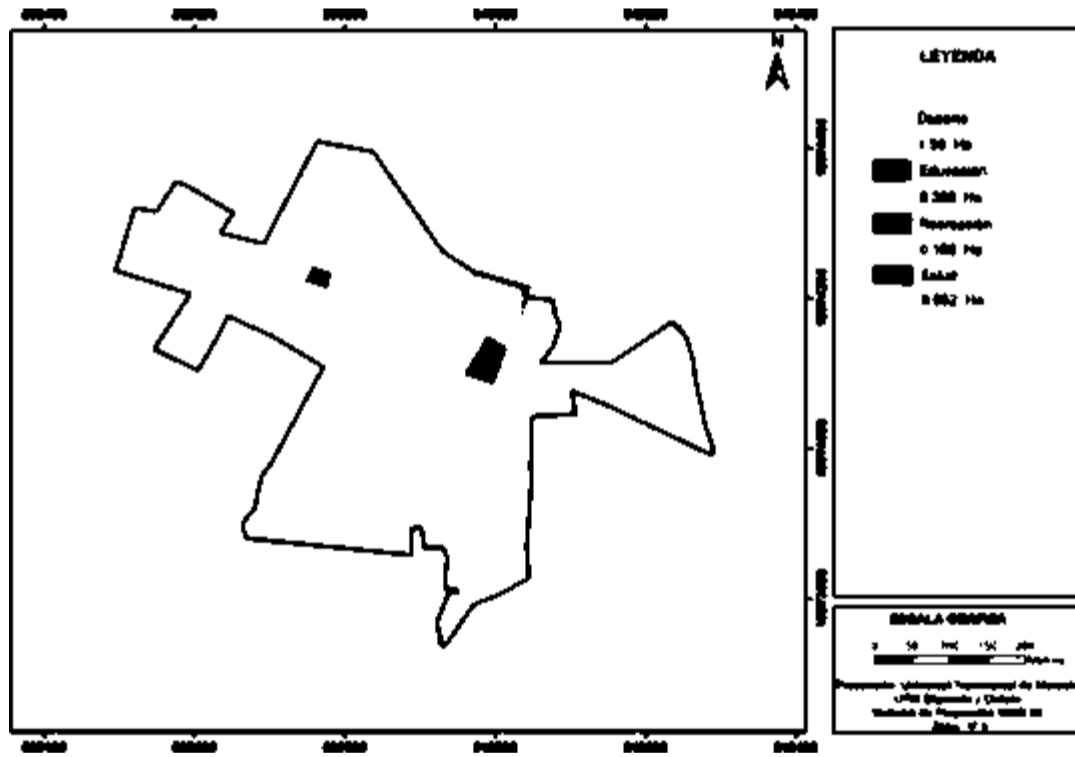

Fuente: Levantamiento de información equipo consultor, 2020.
Elaborado por: Equipo técnico consultor.



ESPEJO

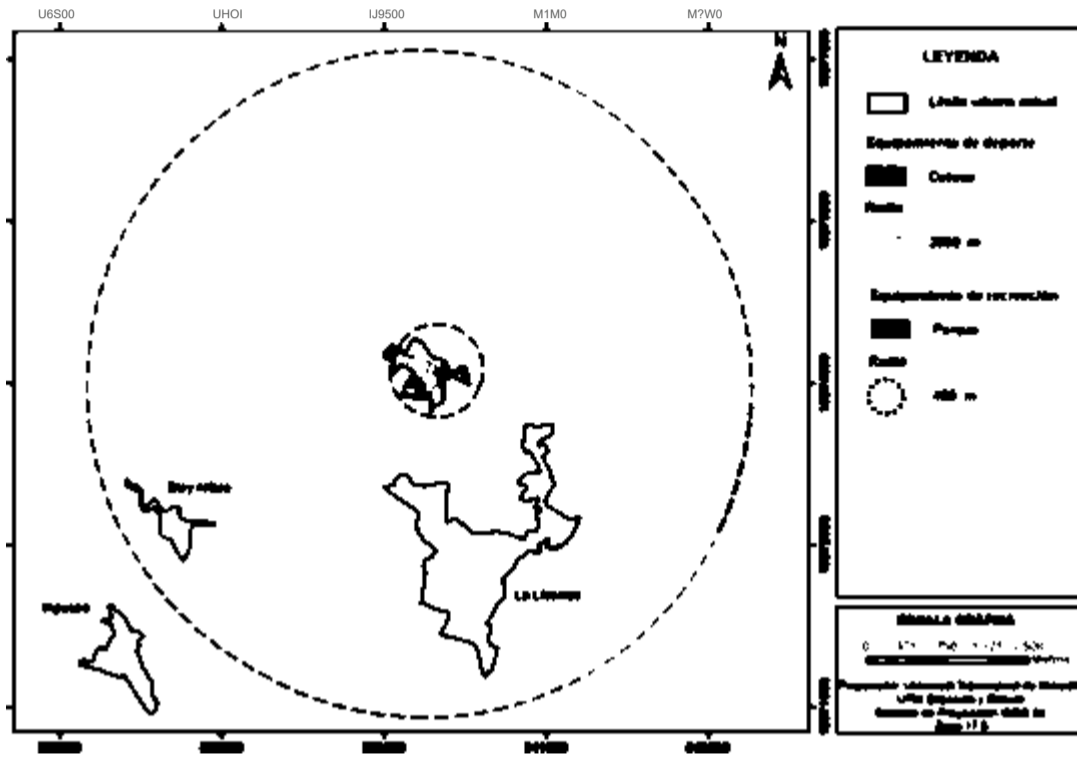

Fuente: Levantamiento de información equipo consultor, 2020.
Elaborado por: Equipo técnico consultor.

Ilustración 148. Equipamientos de salud y educación - Barrio San Francisco

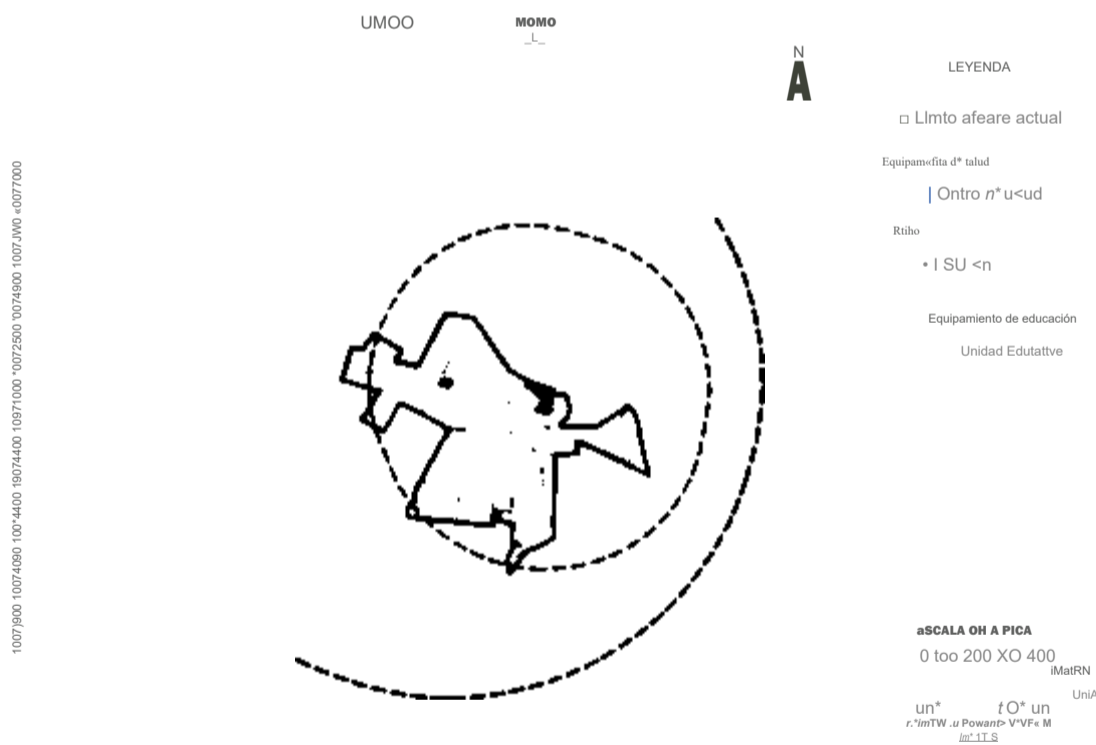

Fuente: Levantamiento de información equipo consultor, 2020.
Elaborado por: Equipo técnico consultor.



ESPEJO

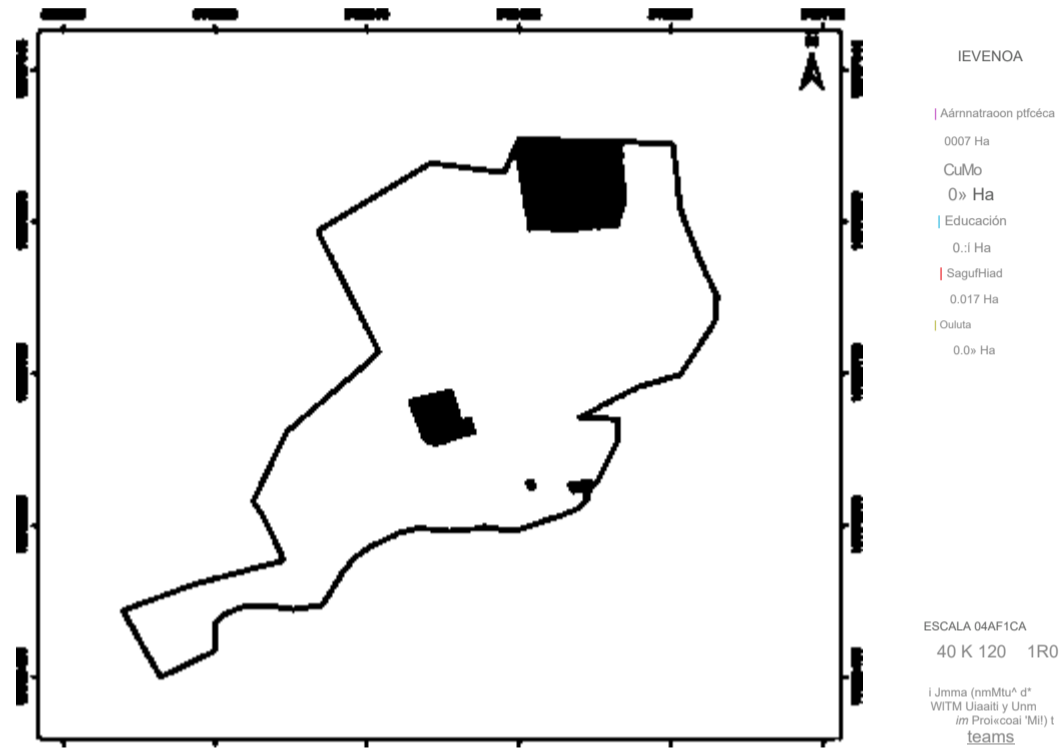

Fuente: Levantamiento de información equipo consultor, 2020.
Elaborado por: Equipo técnico consultor.

Ilustración 150. Equipamientos administración pública - Gualchán

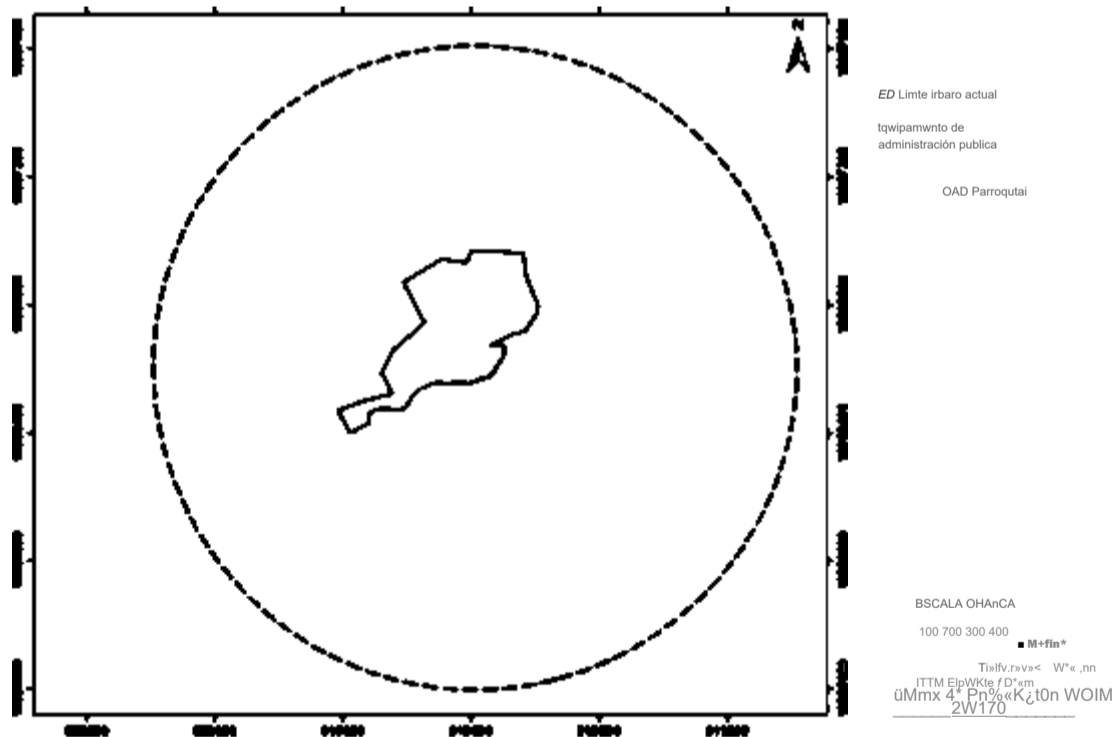

Fuente: Levantamiento de información equipo consultor, 2020.
Elaborado por: Equipo técnico consultor.



ESPEJO

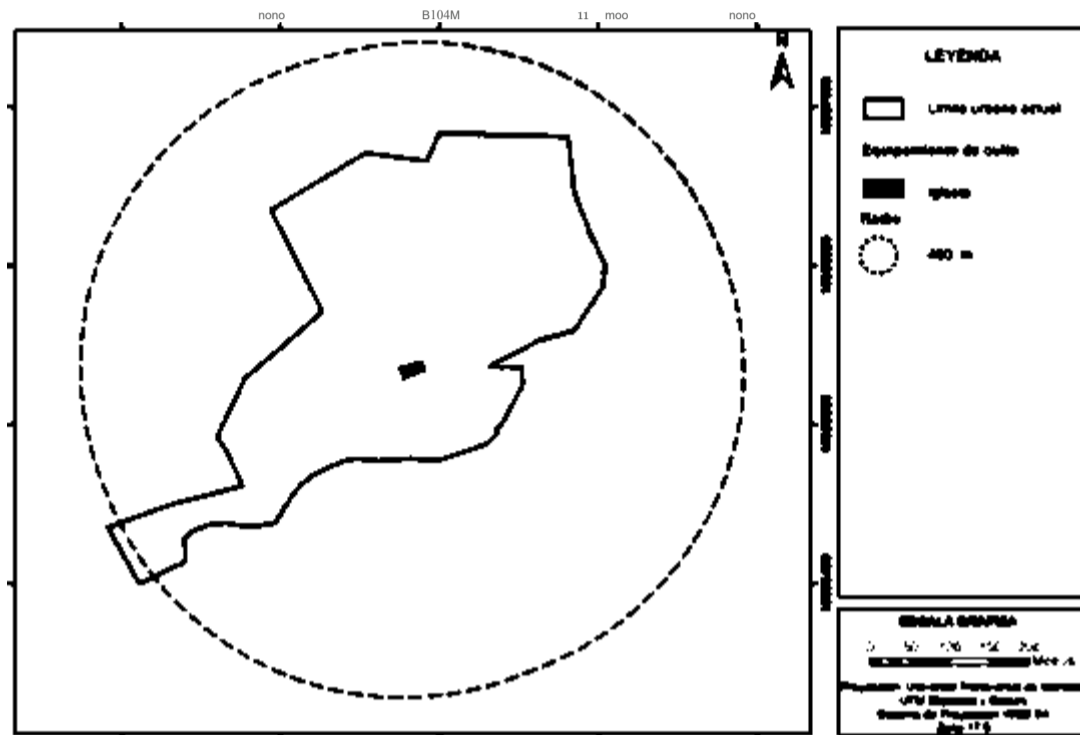

Fuente: Levantamiento de información equipo consultor, 2020.
 Elaborado por: Equipo técnico consultor.

Ilustración 152. Equipamientos de educación - Gualchán

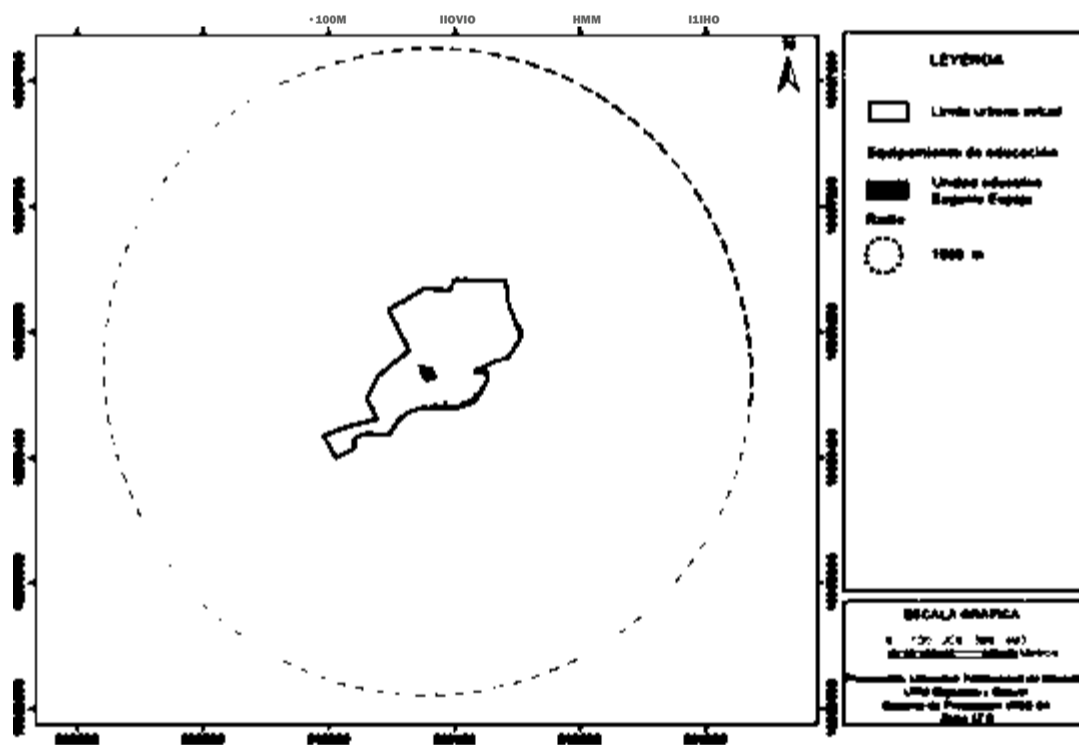

Fuente: Levantamiento de información equipo consultor, 2020.
 Elaborado por: Equipo técnico consultor.

ESPEJO

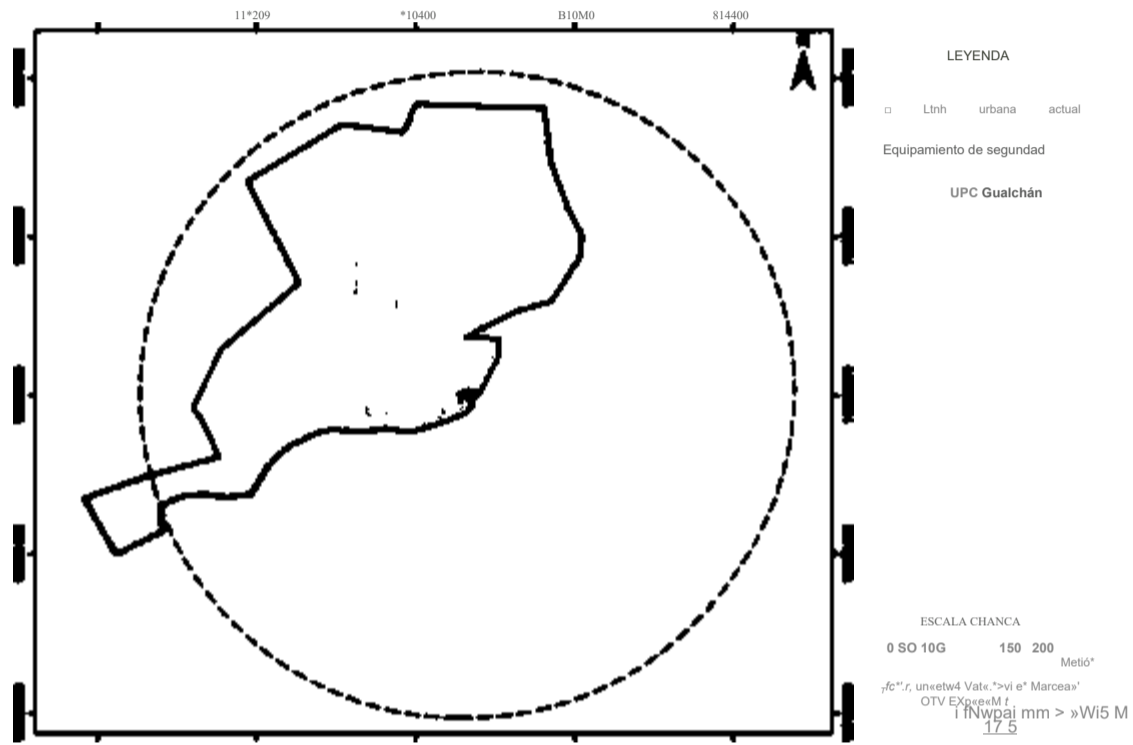

Fuente: Levantamiento de información equipo consultor, 2020.
Elaborado por: Equipo técnico consultor.

Ilustración 154. Equipamientos de cultura - Gualchán

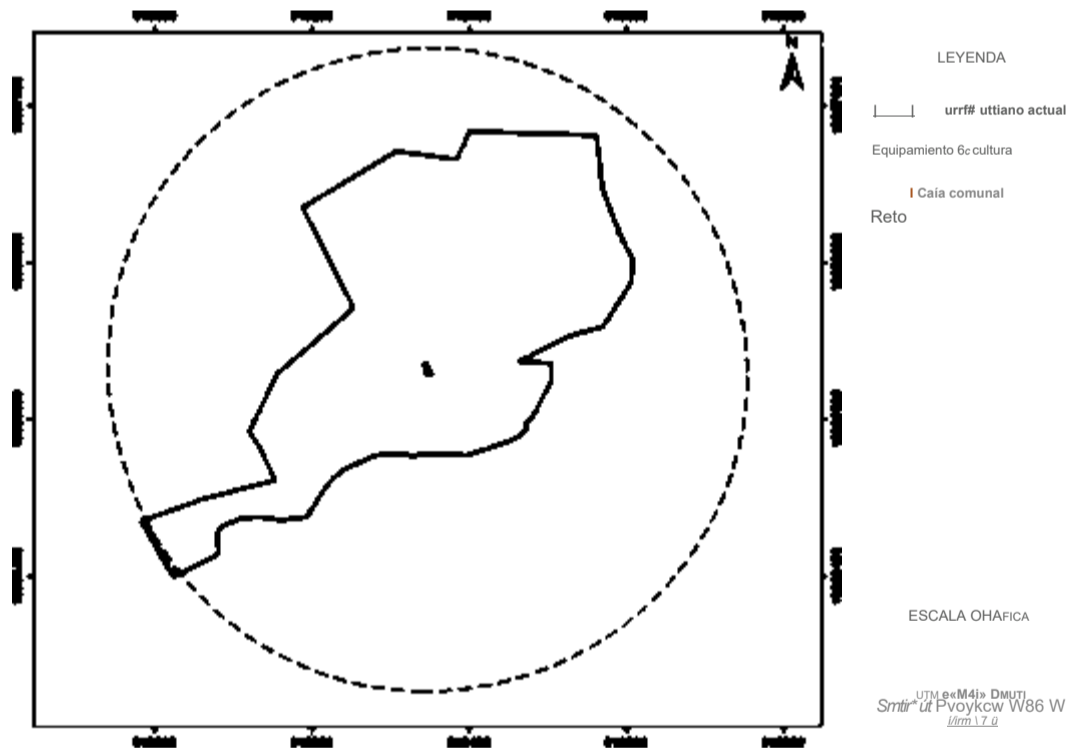

Fuente: Levantamiento de información equipo consultor, 2020.
Elaborado por: Equipo técnico consultor.



ESPEJO

1.2.12. Áreas verdes y espacios públicos.

Las áreas verdes y espacios públicos urbanos son entornos cuya función es dotar de los estándares de habitabilidad recomendados por la Organización Mundial de la Salud (OMS), ya que sirven como puntos de encuentro que fomentan aspectos de interrelación social al aire libre y mejoran el bienestar emocional de las personas, además de que intervienen directamente en la calidad de la imagen urbana dentro de un territorio para mejorar la calidad de vida.

De acuerdo a lo recomendado por la OMS, en la que se menciona entre 9m² y 15 m² de área verde por cada habitante, se definen los siguientes parámetros:

- Áreas verdes: ríos, esteros, quebradas, lagunas, humedales.
- Espacios públicos: parques, plazas, plazoletas y demás equipamientos recreativos.

Por ende, con la proyección poblacional, se determina que en el cantón existen 46.029,83 m² de verde urbano, que corresponden a 5,11 m²/hab, es decir, que de acuerdo con la OMS el cantón posee déficit de índice de verde urbano de 3,89 m²/hab equivalentes a un faltante de 35.033,17 m², por lo que se recomienda planificar y proyectar espacios públicos con áreas verdes para cubrir la demanda poblacional.

Tabla 29. Índice verde urbano

Caracterización	m ²	Pob. urbana estimada al 2020	Índice verde (m ² /hab)
Espacio público	25.984,84	9.007	5,11
Áreas verdes	20.034,99		
Total	46.029,83		

Fuente: GAD Municipal Espejo, Catastro 2019; Levantamiento de información equipo consultor, 2020.
Elaborado por: Equipo técnico consultor.

A continuación, se muestra una tabla donde se identifica las áreas verdes y los espacios públicos en las zonas urbanas:

Tabla 30. Espacios públicos

Parroquia	Clave catastral	Nombre	Categoría				Radio de influencia	Área
			Barrial	Sectorial	Zonal	Ciudad	M	M ²
El Ángel	403500101070001	Parque barrio San Francisco	X				400	3307,79
	403500201001001	Parque central El Angel			X		3000	4522,38
	403500101010005	Piscinas Municipales			X		3000	2121,42

ESPEJO

	403540506014001	Parque Infantil barrio Inguenza	X				400	411,59
La libertad	403520501001001	Piscina Municipal			X		3000	1861,08
	403520501001001	Parque La Libertad	X				400	3736,43
	403520504001001	Parque barrio San Francisco	X				400	1989,9
San Isidro	403530601042006	Parque San Isidro	X				400	4425,35
	403530602016001	Parque	X				400	433,8
	403530601001001	Parque San Isidro	X				400	2833,46
	403530601002001	Parque San Isidro	X				400	341,64

Fuente: GAD Municipal Espejo, Catastro 2019; Levantamiento de información equipo consultor, 2020.
Elaborado por: Equipo técnico consultor.

Tabla 31. Áreas verdes

Parroquia	Sector	Tipo	Área (m ²)
El Ángel	El Angel	Río y quebrada	16.747,48
La Libertad	San Francisco	Río	3.286,99

Fuente: GAD Municipal Espejo, Catastro 2019; Levantamiento de información equipo consultor, 2020.
Elaborado por: Equipo técnico consultor.

Ilustración 155. Áreas verdes y espacios públicos - Cabecera Cantonal El Ángel

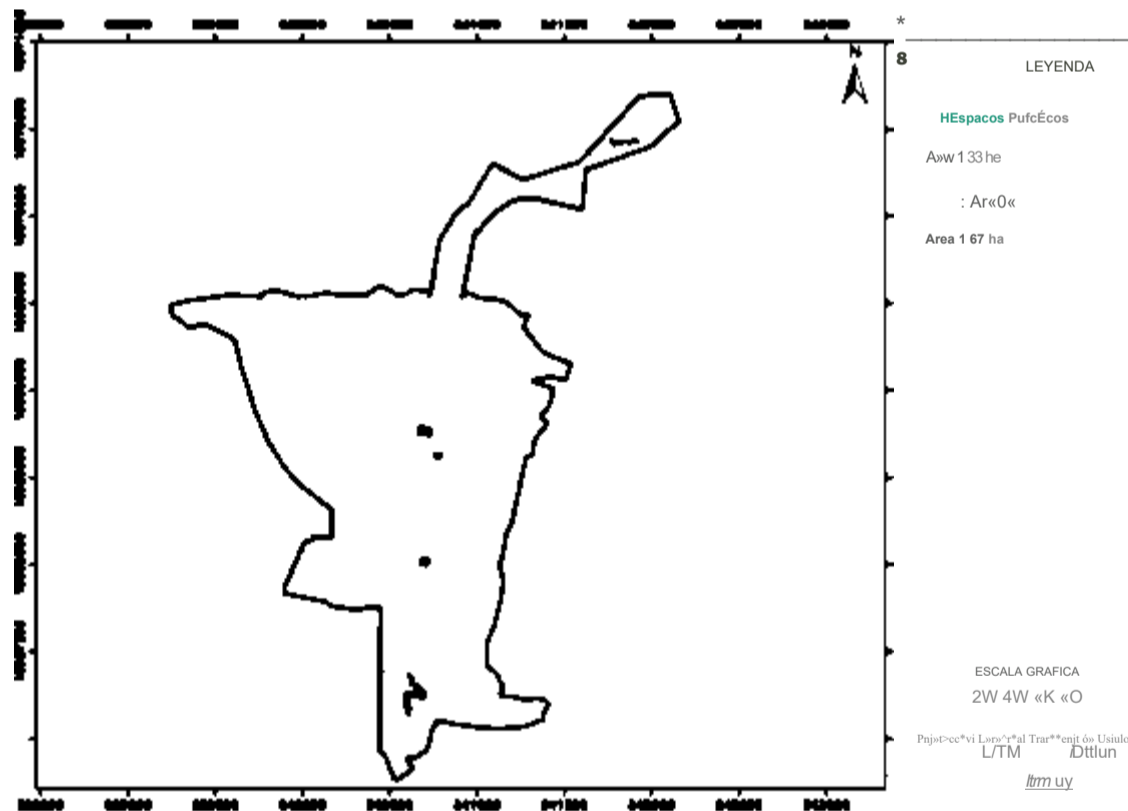

Fuente: GAD Municipal Espejo, Catastro 2019; Levantamiento de información equipo consultor, 2020.
Elaborado por: Equipo técnico consultor.

PLAN DE GESTIÓN
MUNICIPAL
ESPEJO

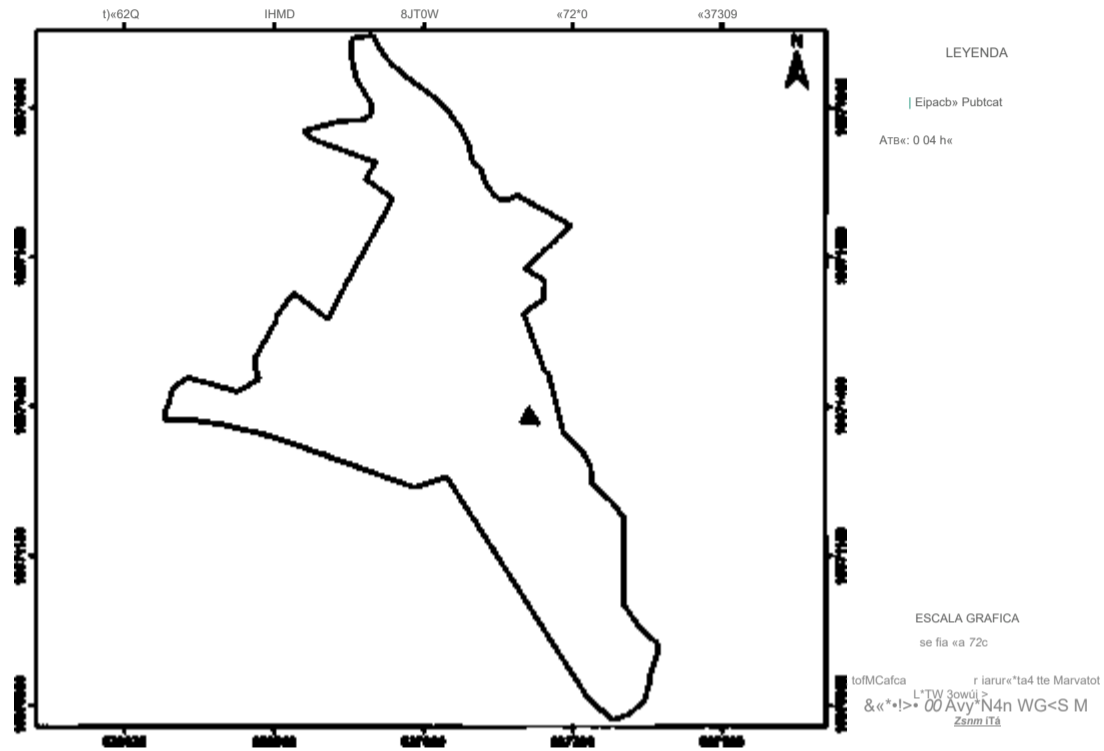

Fuente: GAD Municipal Espejo, Catastro 2019; Levantamiento de información equipo consultor, 2020.
Elaborado por: Equipo técnico consultor.

Ilustración 157. Áreas verdes y espacios públicos - Cabecera Parroquial San Isidro

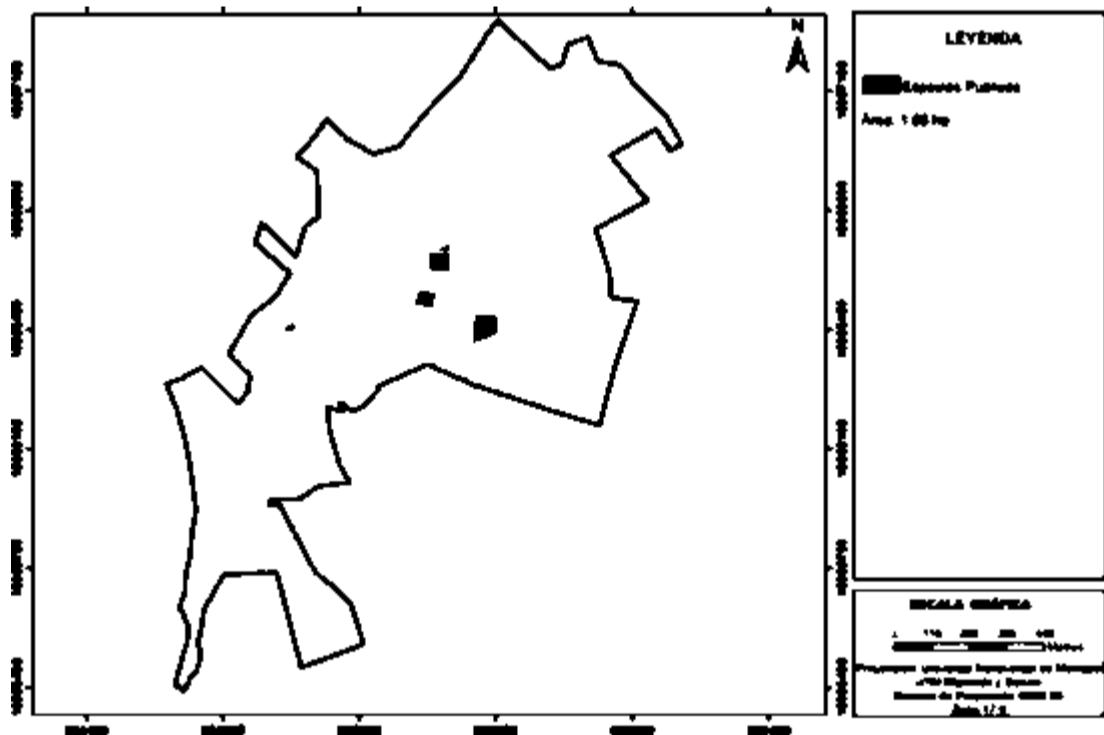

Fuente: GAD Municipal Espejo, Catastro 2019; Levantamiento de información equipo consultor, 2020.
Elaborado por: Equipo técnico consultor.



ESPEJO

Ilustración 158. Áreas verdes y espacios públicos - Cabecera Parroquial La Libertad

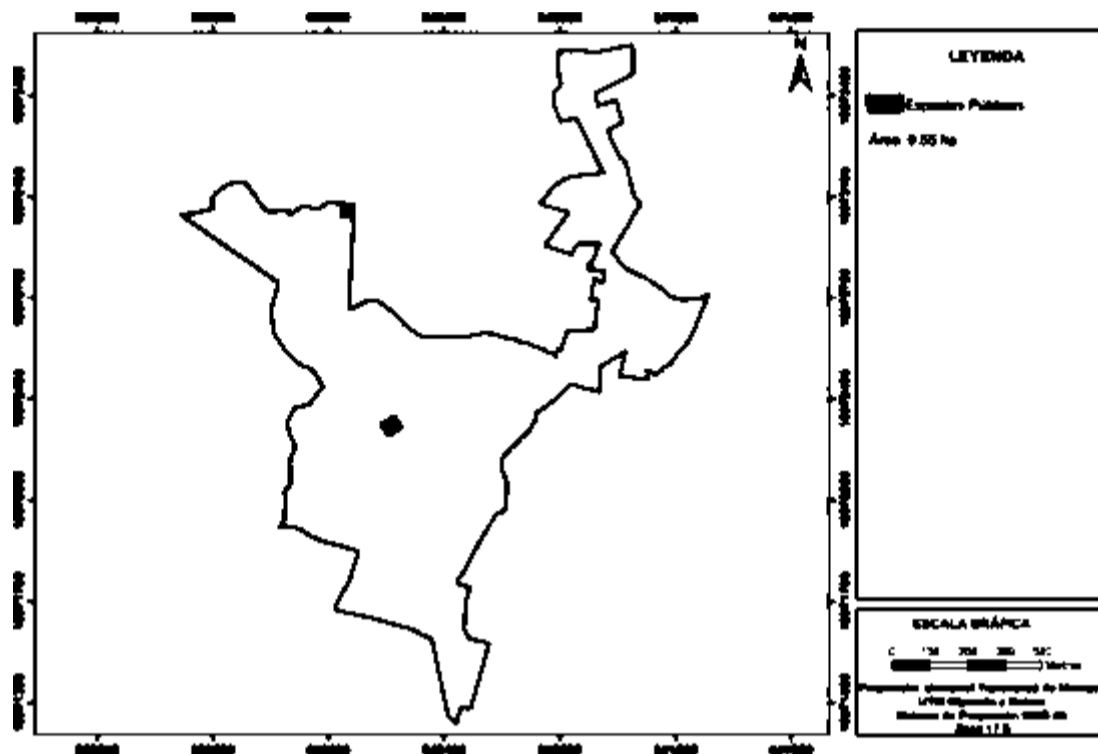

Fuente: GAD Municipal Espejo, Catastro 2019; Levantamiento de información equipo consultor, 2020.
Elaborado por: Equipo técnico consultor.

Ilustración 159. Áreas verdes y espacios públicos - Barrio San Francisco

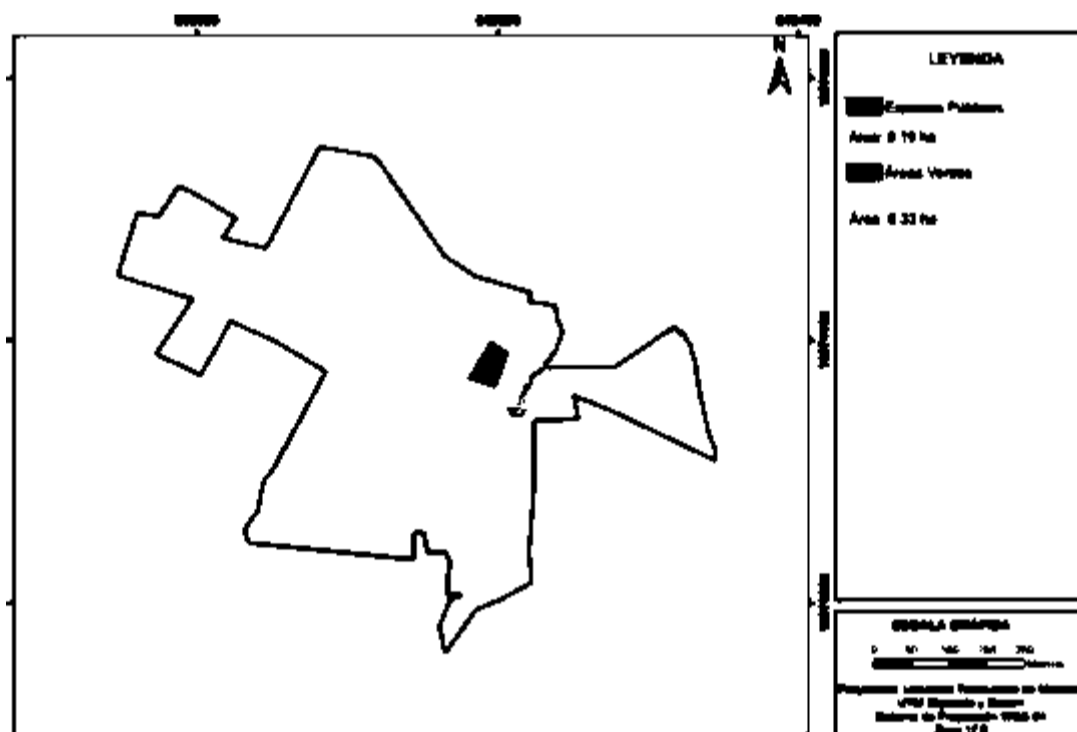

Fuente: GAD Municipal Espejo, Catastro 2019; Levantamiento de información equipo consultor, 2020.
Elaborado por: Equipo técnico consultor.



ESPEJO

1.2.13. Vialidad Urbana

1.2.13.1. Jerarquización vial urbana

La jerarquización vial consiste en clasificar las vías de acuerdo a las características físicas, mecánicas y de tránsito, se clasifica a las vías en arteriales, colectoras y locales. Para el cantón Espejo se determinó la jerarquización de vías de acuerdo a información proporcionada por el GAD Municipal respecto a características de las vías y mediante información de levantamiento territorial estableciéndose que en el sector solo existen dos tipos de jerarquías viales las cuales son vías colectoras y locales, del total de vías urbanas del cantón Espejo se encontró que existen 19,51 km de vías colectoras lo que corresponde al 21,53% de las vías urbanas de la parroquia, mientras que 71,10 km corresponden a vías locales lo que equivale al 78,47% del total de vías urbanas.

Tabla 32. Jerarquización urbana cantonal.

Jerarquía	Longitud de vías en KM	% de vías
COLECTORA	19,51	21,53%
LOCAL	71,10	78,47%
TOTAL GENERAL	90,61	100,00%

Fuente: GAD Municipal Espejo, 2016.
Elaborado por: Equipo técnico consultor.

En cuanto a un análisis más detallado a nivel de sectores urbanos, se tiene que en Gualchán solo existen vías de jerarquía local mientras que el suelo urbano del resto de parroquias presenta dos tipos de jerarquía vial las cuales son colectoras y local. Respecto a la cabecera cantonal El Ángel se tiene que la zona PLN6 presenta solo vías de jerarquía local, mientras que la zona PLN5 es la zona que presenta mayor porcentaje de vías colectoras siendo estas un 75,19% de las redes viales de la zona, para el resto de las zonas urbanas la información de jerarquía vial se muestra en la siguiente tabla.

Tabla 33. Jerarquización urbana sectores El Ángel/ 27 de Septiembre.

Polígono normativo/jerarquía	longitud de vías en km	% de vías
PLN1	4,84	100,00%
COLECTORA	2,82	58,22%
LOCAL	2,02	41,78%
PLN2	1,19	100,00%
COLECTORA	0,24	20,46%
LOCAL	0,95	79,54%
PLN3	4,04	100,00%
COLECTORA	0,96	23,74%
LOCAL	3,08	76,26%

ESPEJO

Polígono normativo/jerarquía	longitud de vías en km	% de vías
PLN4	2,99	100,00%
COLECTORA	0,62	20,75%
LOCAL	2,37	79,25%
PLN5	1,56	100,00%
COLECTORA	1,17	75,19%
LOCAL	0,39	24,81%
PLN6	1,75	100,00%
LOCAL	1,75	100,00%
PLN7	4,29	100,00%
COLECTORA	1,93	45,07%
LOCAL	2,35	54,93%
PLN8	5,61	100,00%
COLECTORA	0,68	12,13%
LOCAL	4,93	87,87%
PLN9	11,20	100,00%
COLECTORA	3,74	33,35%
LOCAL	7,47	66,65%
PLN10	7,12	100,00%
COLECTORA	2,10	29,44%
LOCAL	5,02	70,56%
TOTAL GENERAL	44,59	100,00%
COLECTORA	15,07	30,59%
LOCAL	34,19	69,41%

Fuente: GAD Municipal Espejo, 2016.
Elaborado por: Equipo técnico consultor.

Tabla 34. Jerarquización vial del cantón El Ángel

Parroquia/polígono normativo/jerarquía	longitud de vías en km	% de vías
27 DE SEPTIEMBRE	4,66	
PLN-INGUEZA	4,66	100,00%
COLECTORA	0,81	17,36%
LOCAL	3,85	82,64%
SAN ISIDRO	18,32	
PLN-SAN ISIDRO	18,32	100,00%
COLECTORA	1,83	9,97%
LOCAL	16,50	90,03%
LA LIBERTAD	20,90	
PLN-LA LIBERTAD	14,68	100,00%
COLECTORA	0,91	6,21%

Parroquia/polígono normativo/jerarquía	longitud de vías en km	% de vías
LOCAL	13,77	93,79%
PLN-ELOY ALFARO	2,62	100,00%
COLECTORA	0,96	36,57%
LOCAL	1,66	63,43%
PLN-SAN FRANCISCO	3,60	100,00%
COLECTORA	0,75	20,68%
LOCAL	2,86	79,32%
EL GOALTAL	2,12	
PLN-GUALCHÁN	2,12	100,00%
LOCAL	2,12	100,00%
TOTAL GENERAL	46,01	

Fuente: GAD Municipal Espejo, 2016.
Elaborado por: Equipo técnico consultor.

Ilustración 160. Jerarquización vial urbana - Cabecera Cantonal El Ángel

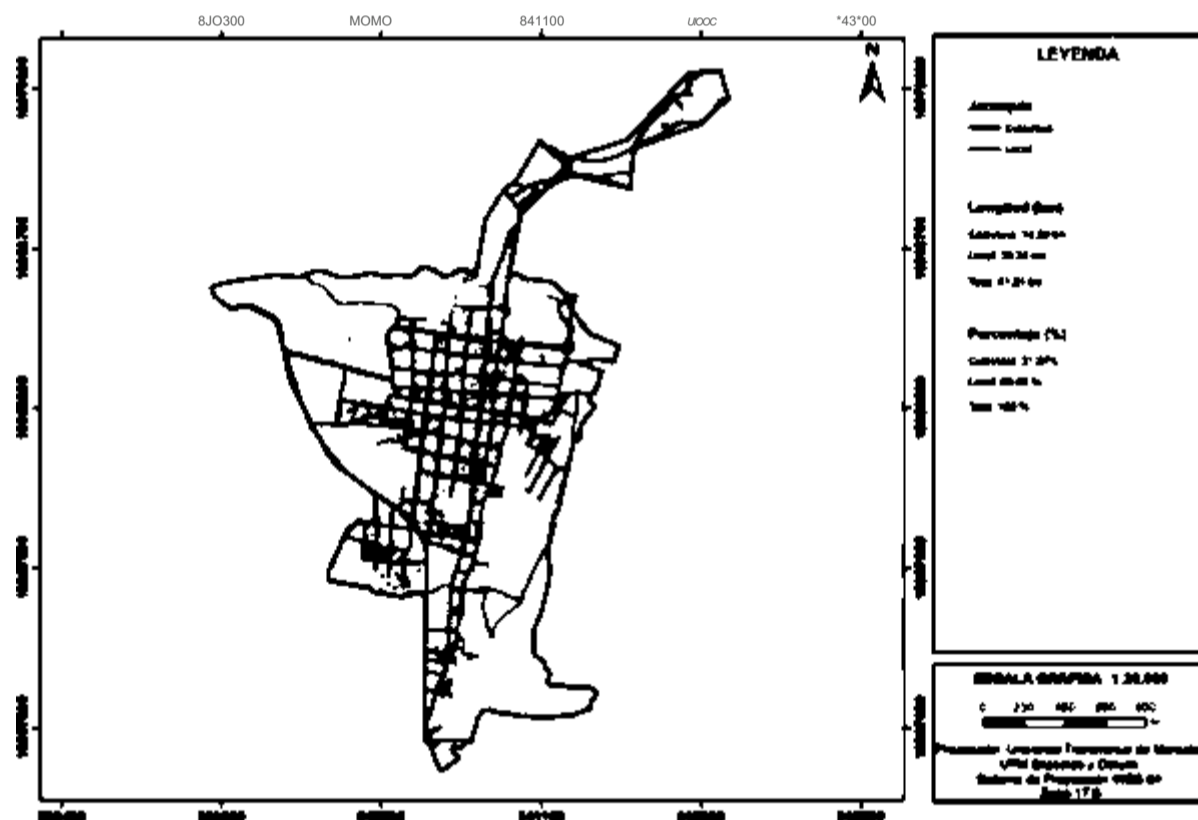

Fuente: GAD Municipal Espejo, 2016.
Elaborado por: Equipo técnico consultor.

ESPEJO

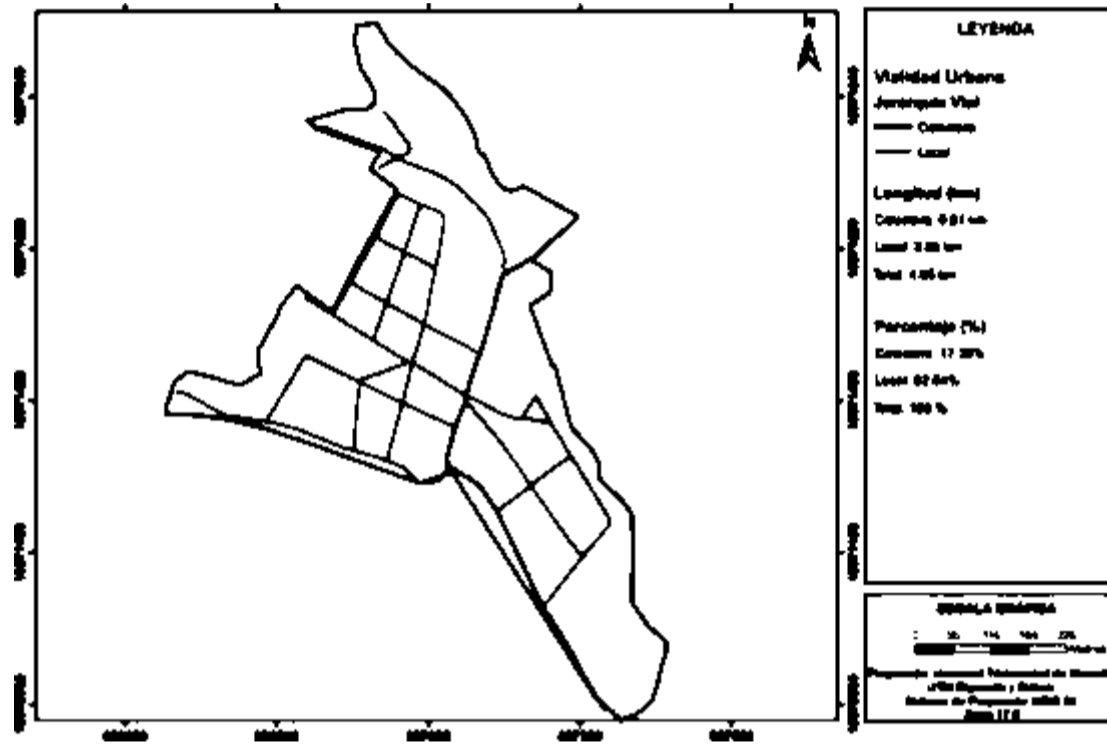

Fuente: GAD Municipal Espejo, 2016.
Elaborado por: Equipo técnico consultor.

Ilustración 162. Jerarquización vial urbana - Cabecera Parroquial San Isidro

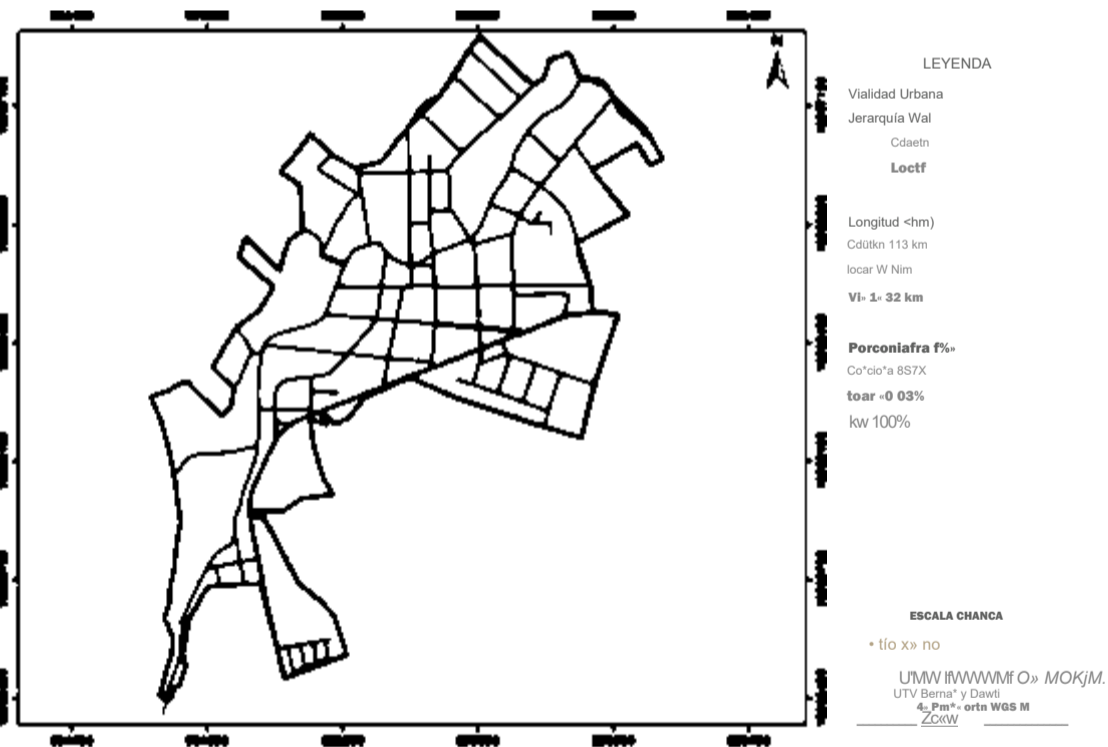

Fuente: GAD Municipal Espejo, 2016.
Elaborado por: Equipo técnico consultor.

ESPEJO

Ilustración 163. Jerarquización vial urbana - Cabecera Parroquial La Libertad

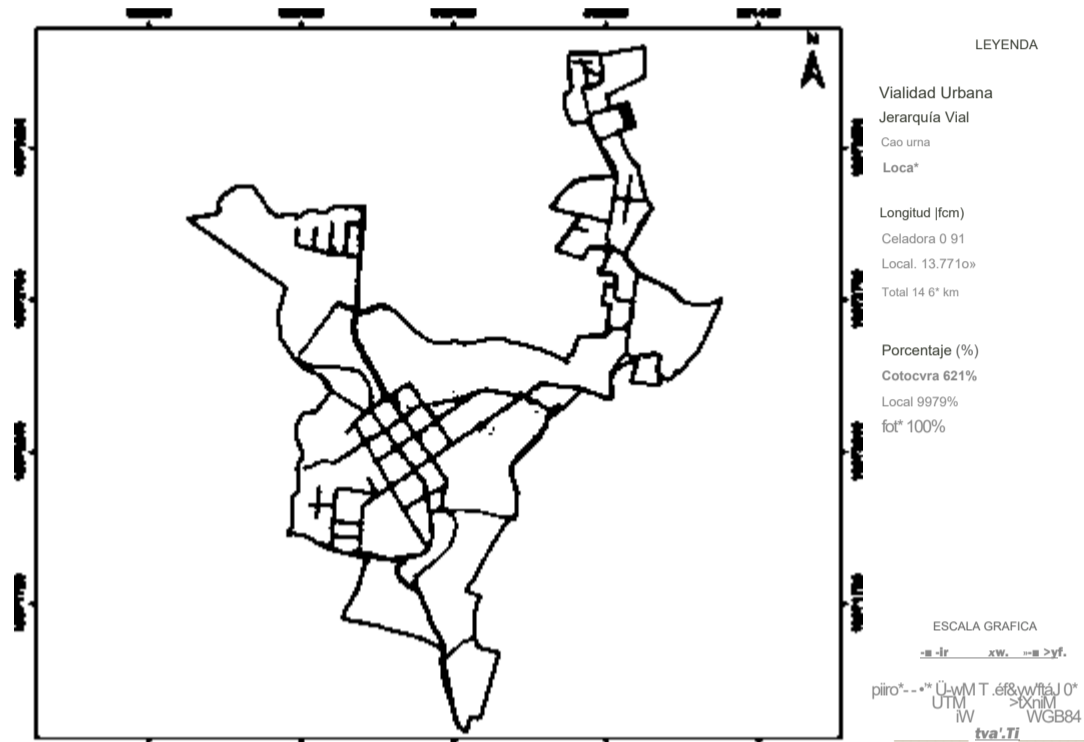

Fuente: GAD Municipal Espejo, 2016.
Elaborado por: Equipo técnico consultor.

Ilustración 164. Jerarquización vial urbana - Barrio Eloy Alfaro

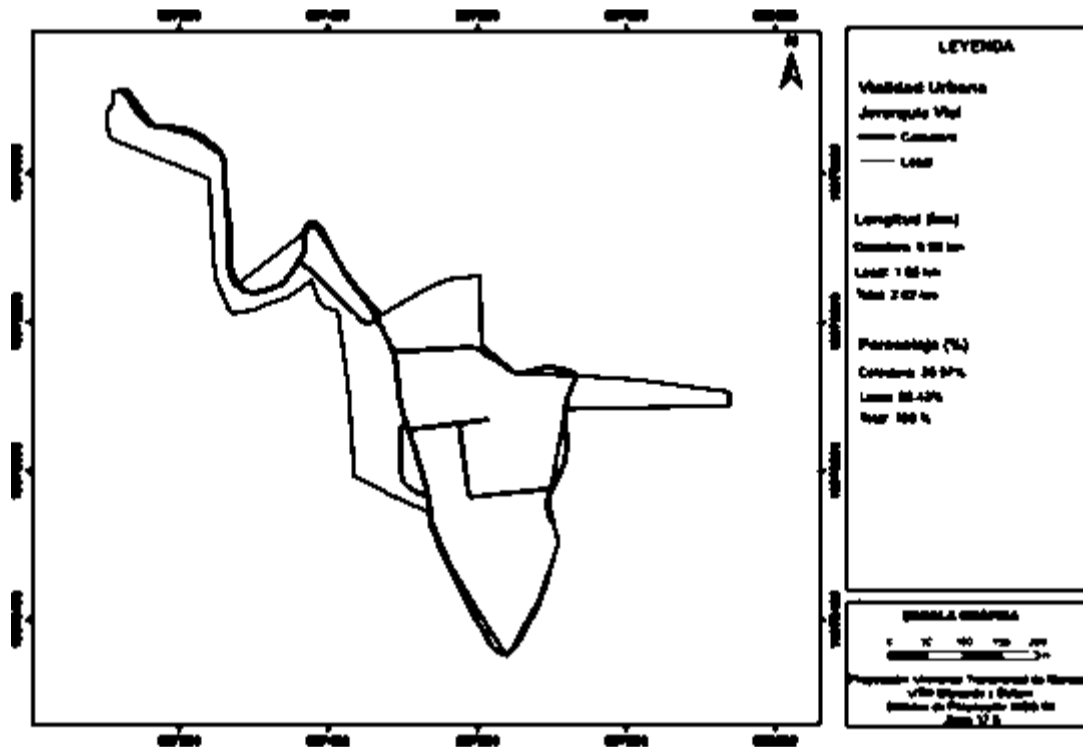

Fuente: GAD Municipal Espejo, 2016.
Elaborado por: Equipo técnico consultor.



ESPEJO

Ilustración 165. Jerarquización vial urbana - Barrio San Francisco

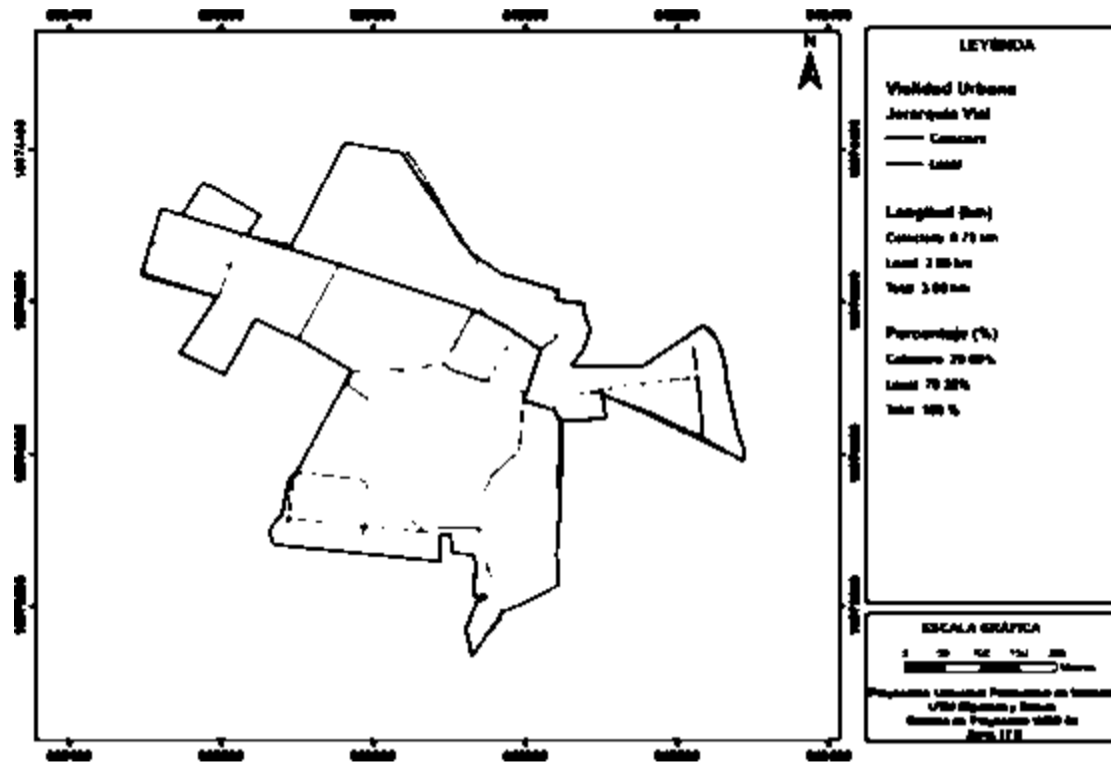

Fuente: GAD Municipal Espejo, 2016.
 Elaborado por: Equipo técnico consultor.

Ilustración 166. Jerarquización vial urbana - Gualchán

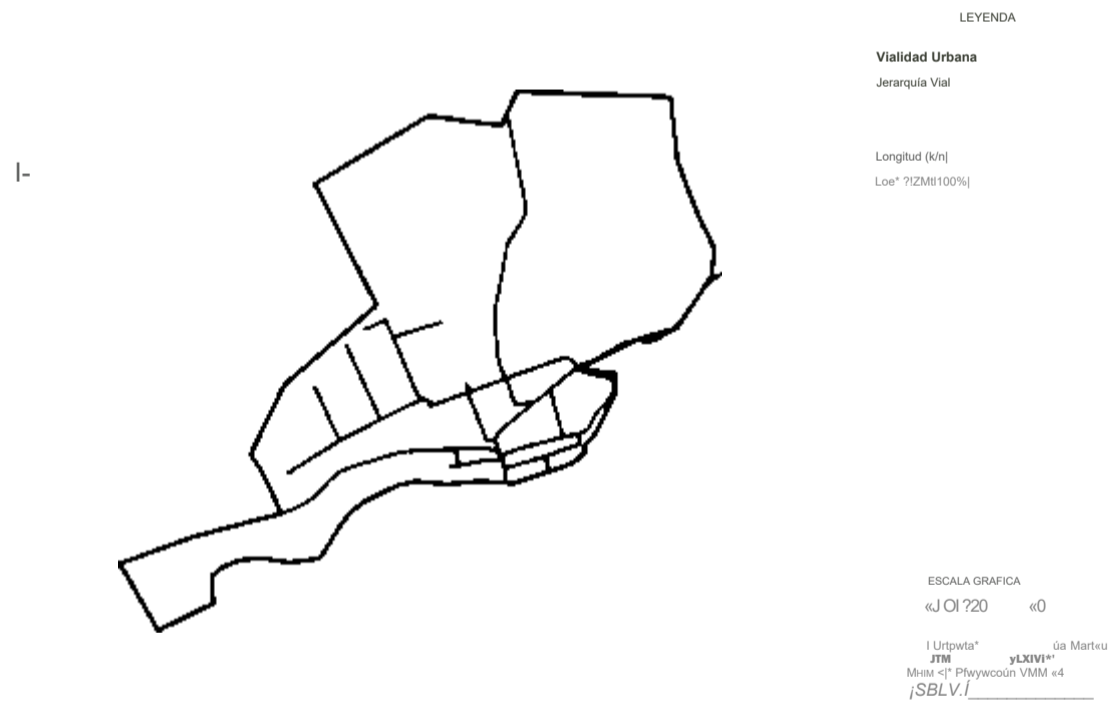

Fuente: GAD Municipal Espejo, 2016.
 Elaborado por: Equipo técnico consultor.



ESPEJO

1.2.13.2. Estado de vías y capa de rodadura

Estado de vías.

Se concibe como vialidad urbana a las vías que se encuentran al interior del perímetro urbano de los distintos centros poblados, el cantón Espejo tiene una longitud total de vías urbanas de 90,61 km repartidos entre sus cuatro parroquias, de las cuales la parroquia El Ángel posee el 31,63% de las vías urbanas del cantón, mientras que la parroquia El Goaltal es la que presenta menor porcentaje de vías urbanas respecto al total la cual tiene un 2,34% de vías urbanas presentes en Gualchán, para el resto de parroquias y zonas urbanas la información de la longitud de redes urbanas se presentan en la siguiente tabla.

Tabla 35. Red vial urbana cantonal.

Parroquia/zona	Longitud de vías en km	% de vías	% de vías parroquias
EL ÁNGEL	28,66	31,63%	100,00%
EL ÁNGEL	28,66	31,63%	100,00%
27 DE SEPTIEMBRE	20,60	22,73%	100,00%
27 DE SEPTIEMBRE	15,93	17,59%	77,36%
INGUEZA	4,66	5,15%	22,64%
SAN ISIDRO	18,32	20,22%	100,00%
SAN ISIDRO	18,32	20,22%	100,00%
LA LIBERTAD	20,90	23,07%	100,00%
LA LIBERTAD	14,68	16,20%	70,23%
ELOY ALFARO	2,62	2,89%	12,53%
SAN FRANCISCO	3,60	3,98%	17,24%
EL GOALTAL	2,12	2,34%	100,00%
GUALCHÁN	2,12	2,34%	100,00%
TOTAL GENERAL	90,61	100,00%	

Fuente: GAD Municipal Espejo, 2016.
Elaborado por: Equipo técnico consultor.

El estado de las vías presentes en el cantón se las clasificó en: bueno, regular y malo, las cuales corresponden a los siguientes criterios identificados en campo:

Bueno: a simple vista, buen estado de los acabados exteriores y materiales.

Regular: a simple vista presenta fisuras, escoriaciones, porosidades, irregularidades, pintura en mal estado, es factible de reparación fácil.

Malo: a simple vista, derruido, presenta fisuras, escoriaciones, porosidades, irregularidades, pintura en mal estado, debe intervenir con reconstrucción o rehabilitación.

ESPEJO

De acuerdo con los criterios antes mencionados, el cantón Espejo presenta los siguientes porcentajes por estado de la red vial urbana, el 52,28% en condiciones buenas, el 16,00% de las vías se encuentran en estado regular y el 31,72% de vías se encuentran en mal estado. Los datos de longitud de vías por estado se presentan en la siguiente tabla.

Tabla 36. Estado de capa de rodadura urbana cantonal.

Estado	Longitud de vías en km	% de vías
BUENO	47,37	52,28%
REGULAR	14,50	16,00%
MALO	28,74	31,72%
TOTAL GENERAL	90,61	100,00%

Fuente: GAD Municipal Espejo, 2016; Levantamiento de información equipo consultor, 2020.

Elaborado por: Equipo técnico consultor.

A continuación, se presenta la información a más detalle a través de las zonas de análisis utilizadas previamente, la información que se presenta consiste en la longitud de vía por cada estado de capa de rodadura y el porcentaje que este representa en la zona de análisis.

Tabla 37. Estado de capa de rodadura El Ángel-27 de Septiembre

Zona/estado	Longitud de vías en Km	% de Vías
PLN1	4,84	100,00%
BUENO	2,23	46,21%
REGULAR	0,17	3,55%
MALO	2,43	50,23%
PLN2	1,19	100,00%
BUENO	0,37	30,56%
REGULAR	0,08	6,90%
MALO	0,75	62,55%
PLN3	4,04	100,00%
BUENO	1,66	41,11%
MALO	2,38	58,89%
PLN4	2,99	100,00%
BUENO	1,75	58,60%
REGULAR	0,28	9,42%
MALO	0,96	31,97%
PLN5	1,56	100,00%
BUENO	1,18	75,61%
MALO	0,38	24,39%
PLN6	1,75	100,00%
REGULAR	0,18	10,57%
MALO	1,57	89,43%

Zona/estado	Longitud de vías en Km	% de Vías
PLN7	4,29	100,00%
BUENO	3,43	79,93%
REGULAR	0,75	17,42%
MALO	0,11	2,65%
PLN8	5,61	100,00%
BUENO	2,31	41,08%
REGULAR	0,73	12,94%
MALO	2,58	45,98%
PLN9	11,20	100,00%
BUENO	9,16	81,75%
REGULAR	1,80	16,07%
MALO	0,24	2,17%
PLN10	7,12	100,00%
BUENO	3,14	44,12%
REGULAR	1,41	19,86%
MALO	2,56	36,02%
TOTAL GENERAL	44,59	100,00%
BUENO	25,23	56,57%
REGULAR	5,41	12,13%
MALO	13,96	31,30%

Fuente: GAD Municipal Espejo, 2016; Levantamiento de información equipo consultor, 2020.
Elaborado por: Equipo técnico consultor.

Tabla 38. Estado capa de rodadura zonas urbanas.

Parroquia/zona/estado	Longitud de vías en km	% de vías
27 DE SEPTIEMBRE	4,66	
PLN-INGUEZA	4,66	100,00%
BUENO	1,30	27,82%
REGULAR	1,13	24,14%
MALO	2,24	48,04%
SAN ISIDRO	18,32	
PLN-SAN ISIDRO	18,32	100,00%
BUENO	10,56	57,64%
REGULAR	3,44	18,79%
MALO	4,32	23,57%
LA LIBERTAD	20,90	
PLN-LA LIBERTAD	14,68	100,00%
BUENO	7,98	54,34%
REGULAR	1,56	10,60%
MALO	5,15	35,06%
PLN-ELOY ALFARO	2,62	100,00%

Parroquia/zona/estado	Longitud de vías en km	% de vías
BUENO	0,21	8,01%
REGULAR	1,57	59,85%
MALO	0,84	32,13%
PLN-SAN FRANCISCO	3,60	100,00%
BUENO	1,74	48,24%
REGULAR	0,47	12,94%
MALO	1,40	38,82%
EL GOALTAL	2,12	
PLN-GUALCHÁN	2,12	100,00%
BUENO	0,36	17,08%
REGULAR	0,93	43,75%
MALO	0,83	39,17%
TOTAL GENERAL	46,01	

Fuente: GAD Municipal Espejo, 2016; Levantamiento de información Equipo técnico consultor, 2020.
Elaborado por: Equipo técnico consultor.

CAPA DE RODADURA DE LA RED VIAL URBANA.

En cuanto al material de la capa de rodadura, se identificó que la red vial urbana presenta capas de rodaduras de asfalto, hormigón, piedra (empedrado), lastre, tierra y adoquín de hormigón, siendo el adoquín de hormigón el material con mayor presencia en la red vial con un 43,35%, seguido del empedrado con un 14,71%, mientras que el material con menor presencia es el hormigón, el cual se identificó que se encuentra presente únicamente en tramos muy pequeños de puentes, la información de los porcentajes de presencia en la red vial para el resto de materiales de capa de rodadura se presenta en la siguiente tabla.

Tabla 39. Materiales de capa de rodadura urbana cantonal.

Material capa de rodadura	Longitud de vías en Km	% de vías
ADOQUÍN HORMIGÓN	43,35	47,84%
EMPEDRADO	14,71	16,24%
TIERRA	12,96	14,31%
ASFALTO	11,94	13,18%
LASTRE	7,58	8,36%
HORMIGÓN	0,06	0,07%
TOTAL GENERAL	90,61	100,00%

Fuente: GAD Municipal Espejo, 2016; Levantamiento de información Equipo técnico consultor, 2020.
Elaborado por: Equipo técnico consultor.

El estado de la capa de rodadura por material es importante destacar que las vías malas corresponden en su mayoría a vías de lastre, tierra y piedra (empedrado), vías que por lo general no han sido previamente construidas o dotadas de una capa de rodadura adecuada para el tránsito vehicular y peatonal, mientras que las vías asfaltadas y adoquinadas mayoritariamente se encuentran en buen estado por lo cual la intervención a realizar es muy

ESPEJO

mínima, los porcentajes de estado de cada material de capa de rodadura se presentan en la siguiente tabla.

Tabla 40. Material/Estado vialidad urbana cantonal.

Material/estado	Longitud de vías en KM	% de estado de capa de rodadura	% de capa de rodadura del total
ADOQUÍN HORMIGÓN	43,35	100,00%	47,84%
BUENO	36,93	85,20%	40,76%
REGULAR	6,42	14,80%	7,08%
EMPEDRADO	14,71	100,00%	16,24%
REGULAR	3,84	26,11%	4,24%
MALO	10,87	73,89%	12,00%
TIERRA	12,96	100,00%	14,31%
MALO	12,96	100,00%	14,31%
ASFALTO	11,94	100,00%	13,18%
BUENO	10,36	86,76%	11,44%
REGULAR	1,58	13,24%	1,75%
LASTRE	7,58	100,00%	8,36%
BUENO	0,02	0,24%	0,02%
REGULAR	2,66	35,05%	2,93%
MALO	4,90	64,71%	5,41%
HORMIGÓN	0,06	100,00%	0,07%
BUENO	0,06	100,00%	0,07%
TOTAL GENERAL	90,61		100,00%

Fuente: GAD Municipal Espejo, 2016; Levantamiento de información Equipo técnico consultor, 2020.
Elaborado por: Equipo técnico consultor.

Para realizar un análisis más detallado se dividió la zona urbana de El Ángel y 27 de Septiembre en zonas de análisis obtenidos a través de fuentes proporcionadas por el GAD municipal del cantón Espejo, encontrándose que la mayor cantidad de red vial se encuentran en la zona PLN9 con un 25,12% del total de longitud de vías, mientras que la zona que presenta menor cantidad de red vial es la zona PLN2 con un 2,68% del total de la red vial de El Ángel y 27 de Septiembre, la información correspondiente a materiales y estado de la capa de rodadura para las zonas restantes se presentan en la siguiente tabla.

ESPEJO

Tabla 41. Vialidad urbana El Ángel-27 de Septiembre.

Parroquia/zona/material/estado	Longitud de vías en km	% de estado de capa de rodadura	% de capa de rodadura del total
PLN1	4,836	100,00%	10,84%
ASFALTO	0,637	13,18%	1,43%
BUENO	0,637	13,18%	1,43%
EMPEDRADO	2,142	44,29%	4,80%
MALO	1,970	40,74%	4,42%
REGULAR	0,172	3,55%	0,39%
LASTRE	0,359	7,43%	0,81%
MALO	0,359	7,43%	0,81%
TIERRA	0,100	2,06%	0,22%
MALO	0,100	2,06%	0,22%
ADOQUÍN HORMIGÓN	1,598	33,04%	3,58%
BUENO	1,598	33,04%	3,58%
PLN2	1,195	100,00%	2,68%
ASFALTO	0,082	6,90%	0,18%
REGULAR	0,082	6,90%	0,18%
EMPEDRADO	0,267	22,34%	0,60%
MALO	0,267	22,34%	0,60%
LASTRE	0,330	27,62%	0,74%
MALO	0,330	27,62%	0,74%
TIERRA	0,150	12,59%	0,34%
MALO	0,150	12,59%	0,34%
ADOQUÍN HORMIGÓN	0,365	30,56%	0,82%
BUENO	0,365	30,56%	0,82%
PLN3	4,039	100,00%	9,06%
ASFALTO	0,490	12,13%	1,10%
BUENO	0,490	12,13%	1,10%
EMPEDRADO	1,523	37,71%	3,41%
MALO	1,523	37,71%	3,41%
LASTRE	0,254	6,29%	0,57%
MALO	0,254	6,29%	0,57%
TIERRA	0,602	14,90%	1,35%
MALO	0,602	14,90%	1,35%
ADOQUÍN HORMIGÓN	1,171	28,98%	2,62%
BUENO	1,171	28,98%	2,62%
PLN4	2,992	100,00%	6,71%
EMPEDRADO	0,001	0,03%	0,00%
MALO	0,001	0,03%	0,00%
LASTRE	0,704	23,52%	1,58%
MALO	0,704	23,52%	1,58%

Parroquia/zona/material/estado	Longitud de vías en km	% de estado de capa de rodadura	% de capa de rodadura del total
TIERRA	0,252	8,42%	0,56%
MALO	0,252	8,42%	0,56%
ADOQUÍN HORMIGÓN	2,036	68,03%	4,56%
BUENO	1,754	58,60%	3,93%
REGULAR	0,282	9,42%	0,63%
PLN5	1,559	100,00%	3,50%
ASFALTO	0,461	29,56%	1,03%
BUENO	0,461	29,56%	1,03%
EMPEDRADO	0,380	24,39%	0,85%
MALO	0,380	24,39%	0,85%
ADOQUÍN HORMIGÓN	0,718	46,05%	1,61%
BUENO	0,718	46,05%	1,61%
PLN6	1,751	100,00%	3,93%
EMPEDRADO	1,024	58,52%	2,30%
MALO	0,839	47,95%	1,88%
REGULAR	0,185	10,57%	0,41%
LASTRE	0,132	7,53%	0,30%
MALO	0,132	7,53%	0,30%
TIERRA	0,594	33,95%	1,33%
MALO	0,594	33,95%	1,33%
PLN7	4,287	100,00%	9,61%
ASFALTO	1,354	31,57%	3,04%
BUENO	1,170	27,29%	2,62%
REGULAR	0,184	4,29%	0,41%
LASTRE	0,183	4,27%	0,41%
REGULAR	0,183	4,27%	0,41%
TIERRA	0,113	2,65%	0,25%
MALO	0,113	2,65%	0,25%
ADOQUÍN HORMIGÓN	2,637	61,51%	5,91%
BUENO	2,257	52,64%	5,06%
REGULAR	0,380	8,87%	0,85%
PLN8	5,614	100,00%	12,59%
ASFALTO	0,516	9,20%	1,16%
BUENO	0,516	9,20%	1,16%
EMPEDRADO	0,705	12,56%	1,58%
MALO	0,705	12,56%	1,58%
LASTRE	0,653	11,62%	1,46%
MALO	0,653	11,62%	1,46%
TIERRA	1,224	21,79%	2,74%
MALO	1,224	21,79%	2,74%
ADOQUÍN HORMIGÓN	2,517	44,83%	5,64%

Parroquia/zona/material/estado	Longitud de vías en km	% de estado de capa de rodadura	% de capa de rodadura del total
BUENO	1,790	31,89%	4,01%
REGULAR	0,726	12,94%	1,63%
PLN9	11,202	100,00%	25,12%
ASFALTO	0,322	2,87%	0,72%
BUENO	0,215	1,92%	0,48%
REGULAR	0,107	0,95%	0,24%
LASTRE	0,003	0,03%	0,01%
MALO	0,003	0,03%	0,01%
TIERRA	0,240	2,14%	0,54%
MALO	0,240	2,14%	0,54%
ADOQUÍN HORMIGÓN	10,637	94,96%	23,85%
BUENO	8,943	79,84%	20,05%
REGULAR	1,694	15,12%	3,80%
PLN10	7,121	100,00%	15,97%
ASFALTO	0,743	10,43%	1,67%
BUENO	0,743	10,43%	1,67%
EMPEDRADO	1,341	18,83%	3,01%
MALO	1,165	16,36%	2,61%
REGULAR	0,175	2,46%	0,39%
LASTRE	0,222	3,12%	0,50%
MALO	0,222	3,12%	0,50%
TIERRA	1,178	16,54%	2,64%
MALO	1,178	16,54%	2,64%
ADOQUÍN HORMIGÓN	3,637	51,08%	8,16%
BUENO	2,399	33,69%	5,38%
REGULAR	1,239	17,40%	2,78%
TOTAL GENERAL	44,595		100,00%
ASFALTO	4,605	100,00%	10,33%
BUENO	4,232	91,90%	9,49%
REGULAR	0,373	8,10%	0,84%
EMPEDRADO	7,383	100,00%	16,56%
MALO	6,851	92,79%	15,36%
REGULAR	0,532	7,21%	1,19%
LASTRE	2,839	100,00%	6,37%
MALO	2,657	93,56%	5,96%
REGULAR	0,183	6,44%	0,41%
TIERRA	4,453	100,00%	9,98%
MALO	4,453	100,00%	9,98%

Parroquia/zona/material/estado	Longitud de vías en km	% de estado de capa de rodadura	% de capa de rodadura del total
ADOQUÍN HORMIGÓN	25,315	100,00%	56,77%
BUENO	20,994	82,93%	47,08%
REGULAR	4,321	17,07%	9,69%

Fuente: GAD Municipal Espejo, 2016; Levantamiento de información equipo consultor, 2020.
Elaborado por: Equipo técnico consultor.

Para el resto del análisis de zonas urbanas se estableció que la zona de estudio corresponde a los límites urbanos que presenta cada cabecera parroquial o barrio.

Tabla 42. Estado y material de vías urbanas.

Parroquia/zona/material/estado	Longitud de vías en km	% de estado de capa de rodadura	% de capa de rodadura del total
27 DE SEPTIEMBRE	4,664		10,14%
PLN-INGUEZA	4,664	100,00%	10,14%
ASFALTO	0,674	14,46%	1,47%
BUENO	0,424	9,09%	0,92%
REGULAR	0,250	5,37%	0,54%
EMPEDRADO	0,813	17,44%	1,77%
REGULAR	0,813	17,44%	1,77%
LASTRE	0,085	1,82%	0,18%
MALO	0,085	1,82%	0,18%
TIERRA	2,156	46,22%	4,68%
MALO	2,156	46,22%	4,68%
ADOQUÍN HORMIGÓN	0,936	20,06%	2,03%
BUENO	0,874	18,73%	1,90%
REGULAR	0,062	1,33%	0,14%
SAN ISIDRO	18,323		39,82%
PLN-SAN ISIDRO	18,323	100,00%	39,82%
ASFALTO	2,410	13,15%	5,24%
BUENO	2,410	13,15%	5,24%
EMPEDRADO	0,482	2,63%	1,05%
MALO	0,482	2,63%	1,05%
LASTRE	3,878	21,17%	8,43%
BUENO	0,018	0,10%	0,04%
MALO	1,387	7,57%	3,02%
REGULAR	2,473	13,50%	5,37%
TIERRA	2,450	13,37%	5,33%
MALO	2,450	13,37%	5,33%
ADOQUIN HORMIGÓN	9,102	49,68%	19,78%
BUENO	8,133	44,39%	17,68%
REGULAR	0,970	5,29%	2,11%

Parroquia/zona/material/estado	Longitud de vías en km	% de estado de capa de rodadura	% de capa de rodadura del total
LA LIBERTAD	20,903		45,43%
PLN-ELOY ALFARO	2,620	100,00%	5,69%
ASFALTO	0,958	36,57%	2,08%
REGULAR	0,958	36,57%	2,08%
EMPEDRADO	0,816	31,16%	1,77%
MALO	0,206	7,88%	0,45%
REGULAR	0,610	23,28%	1,33%
LASTRE	0,096	3,68%	0,21%
MALO	0,096	3,68%	0,21%
TIERRA	0,539	20,58%	1,17%
MALO	0,539	20,58%	1,17%
ADOQUÍN HORMIGÓN	0,210	8,01%	0,46%
BUENO	0,210	8,01%	0,46%
PLN-SAN FRANCISCO	3,604	100,00%	7,83%
ASFALTO	0,621	17,24%	1,35%
BUENO	0,621	17,24%	1,35%
EMPEDRADO	0,842	23,36%	1,83%
MALO	0,375	10,42%	0,82%
REGULAR	0,466	12,94%	1,01%
LASTRE	0,205	5,69%	0,45%
MALO	0,205	5,69%	0,45%
TIERRA	0,818	22,71%	1,78%
MALO	0,818	22,71%	1,78%
ADOQUIN HORMIGÓN	1,106	30,68%	2,40%
BUENO	1,106	30,68%	2,40%
HORMIGÓN	0,011	0,32%	0,02%
BUENO	0,011	0,32%	0,02%
PLN-LA LIBERTAD	14,680	100,00%	31,91%
ASFALTO	2,424	16,52%	5,27%
BUENO	2,424	16,52%	5,27%
EMPEDRADO	4,375	29,80%	9,51%
MALO	2,955	20,13%	6,42%
REGULAR	1,420	9,67%	3,09%
LASTRE	0,176	1,20%	0,38%
MALO	0,176	1,20%	0,38%
TIERRA	2,014	13,72%	4,38%
MALO	2,014	13,72%	4,38%
ADOQUÍN HORMIGÓN	5,690	38,76%	12,37%
BUENO	5,553	37,83%	12,07%
REGULAR	0,137	0,93%	0,30%
EL GOALTAL	2,122		4,61%

GESTIÓN
CANTÓN
ESPEJO

Parroquia/zona/material/estado	Longitud de vías en km	% de estado de capa de rodadura	% de capa de rodadura del total
PLN-GUALCHÁN	2,122	100,00%	4,61%
ASFALTO	0,251	11,81%	0,54%
BUENO	0,251	11,81%	0,54%
LASTRE	0,297	13,98%	0,64%
MALO	0,297	13,98%	0,64%
TIERRA	0,534	25,19%	1,16%
MALO	0,534	25,19%	1,16%
ADOQUÍN HORMIGÓN	0,990	46,69%	2,15%
BUENO	0,062	2,93%	0,14%
REGULAR	0,928	43,75%	2,02%
HORMIGÓN	0,050	2,33%	0,11%
BUENO	0,050	2,33%	0,11%
TOTAL GENERAL	46,011		100,00%

Fuente: GAD Municipal Espejo, 2016; Levantamiento de información equipo consultor, 2020.
Elaborado por: Equipo técnico consultor.

Ilustración 167. Estado de capa de rodadura - Cabecera Cantonal El Ángel

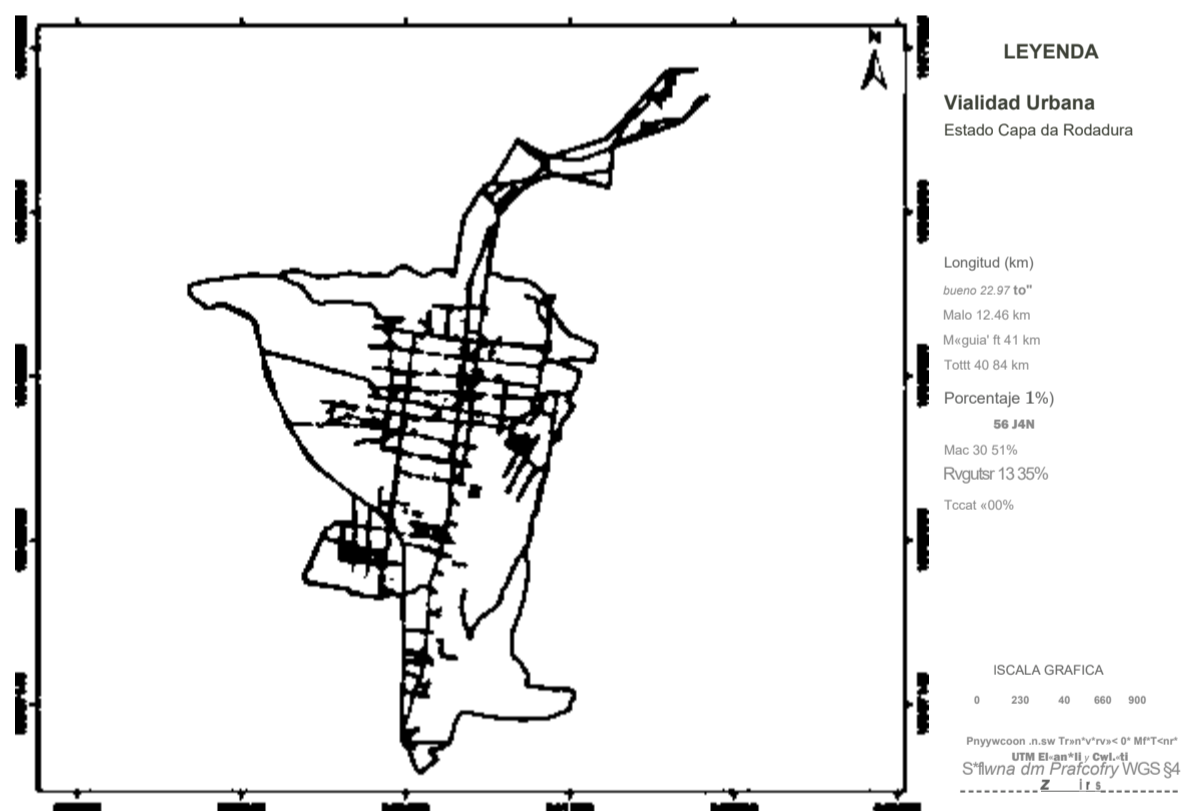

Fuente: GAD Municipal Espejo, 2016; Levantamiento de información equipo consultor, 2020.
Elaborado por: Equipo técnico consultor.



ESPEJO

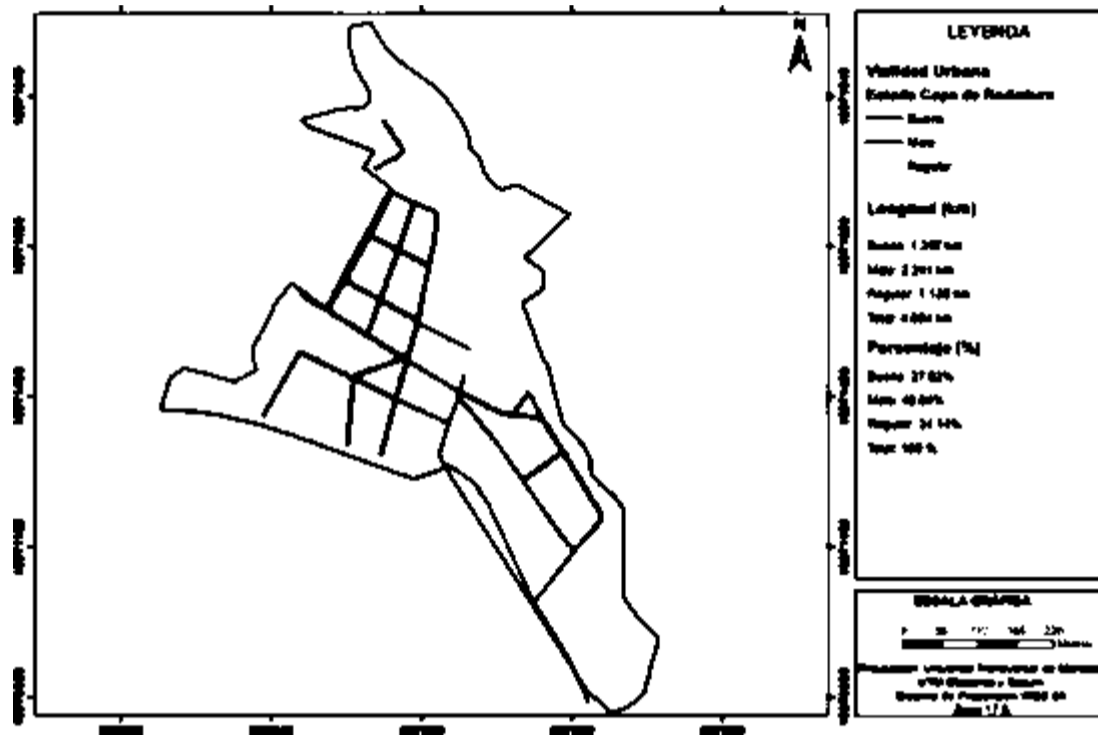

Fuente: GAD Municipal Espejo, 2016; Levantamiento de información equipo consultor, 2020.
Elaborado por: Equipo técnico consultor.

Ilustración 169. Estado de capa de rodadura - Cabecera Parroquial San Isidro



Fuente: GAD Municipal Espejo, 2016; Levantamiento de información equipo consultor, 2020.
Elaborado por: Equipo técnico consultor.



ESPEJO

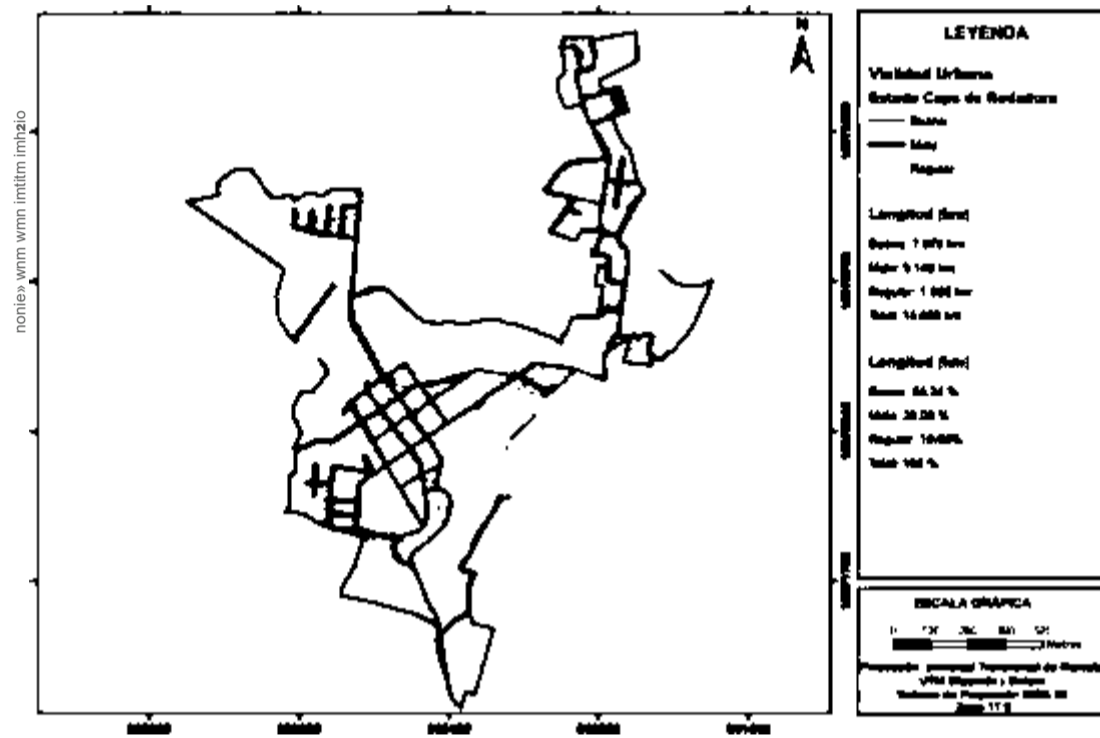

Fuente: GAD Municipal Espejo, 2016; Levantamiento de información equipo consultor, 2020.
 Elaborado por: Equipo técnico consultor.

Ilustración 171. Estado de capa de rodadura - Barrio Eloy Alfaro

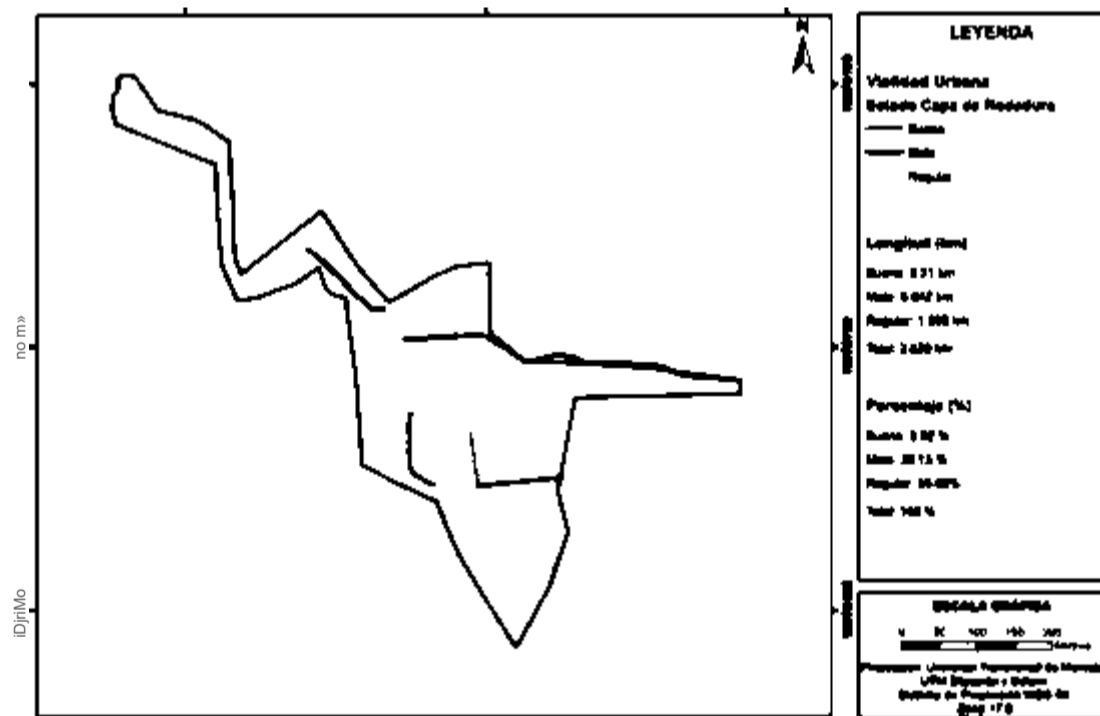

Fuente: GAD Municipal Espejo, 2016; Levantamiento de información equipo consultor, 2020.
 Elaborado por: Equipo técnico consultor.



ESPEJO

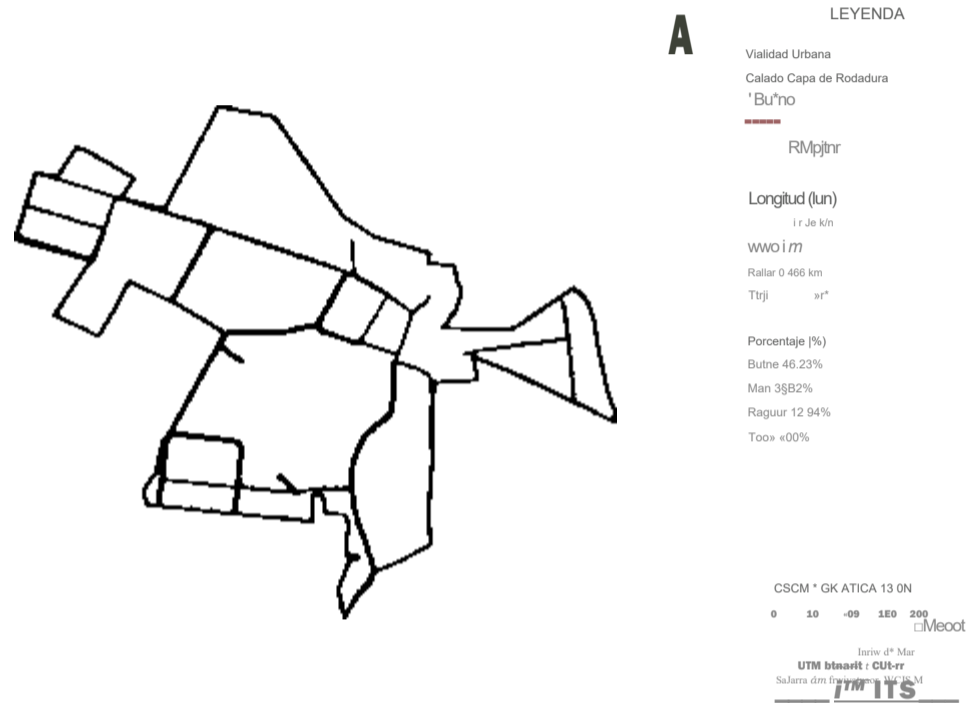

Fuente: GAD Municipal Espejo, 2016; Levantamiento de información equipo consultor, 2020.
Elaborado por: Equipo técnico consultor.

Ilustración 173. Estado de capa de rodadura - Gualchán

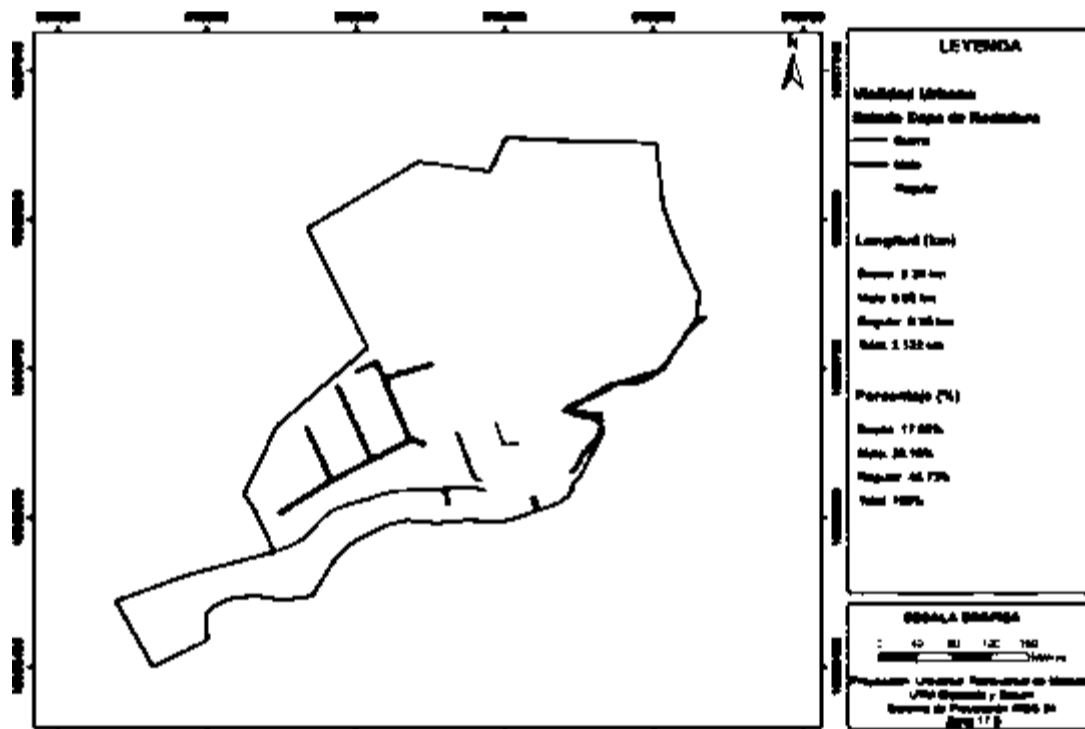

Fuente: GAD Municipal Espejo, 2016; Levantamiento de información equipo consultor, 2020.
Elaborado por: Equipo técnico consultor.



ESPEJO

Ilustración 174. Capa de rodadura - Cabecera Cantonal El Angel



Fuente: GAD Municipal Espejo, 2016; Levantamiento de información equipo consultor, 2020.
Elaborado por: Equipo técnico consultor.

Ilustración 175. Capa de rodadura - Barrio Ingueza

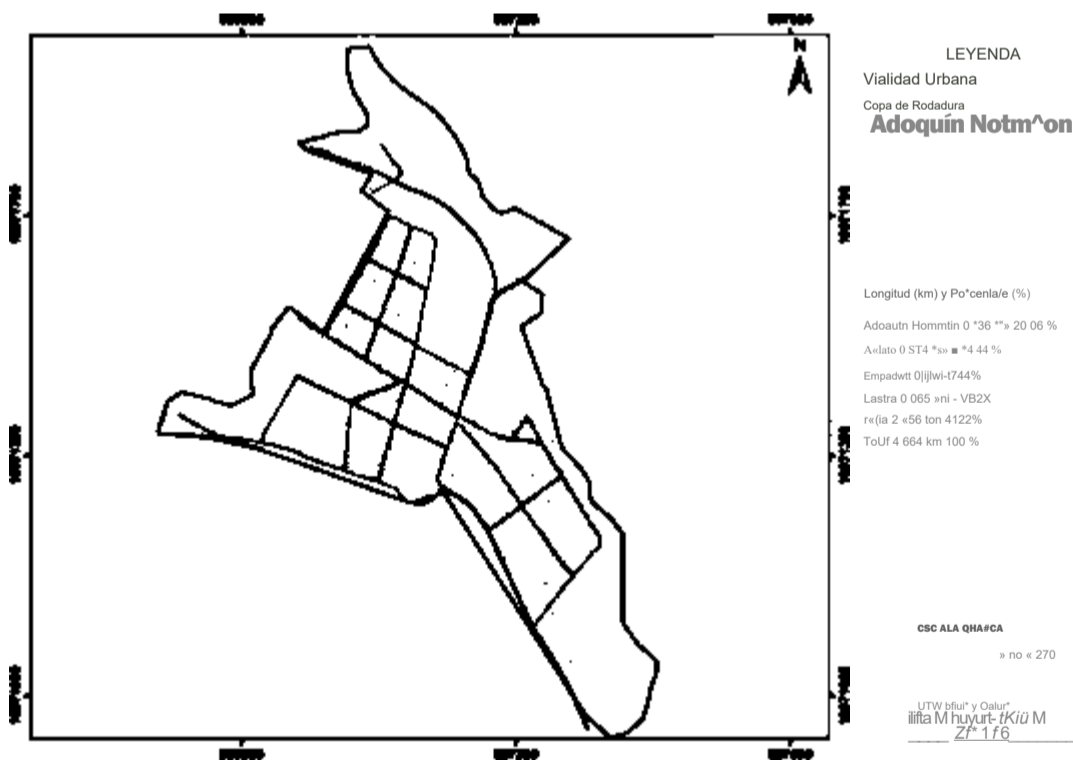

Fuente: GAD Municipal Espejo, 2016; Levantamiento de información equipo consultor, 2020.
Elaborado por: Equipo técnico consultor.



ESPEJO



A

LEYENDA

- Vialidad Urbana
- Capa da Rodadura
- " Mngqtn KMinqir
- AaWto
- EmpMraoo

Longitud (km) - Porcentaje (%)
 Muqull HMin'ón U 108 kñi - 4B M 14
 Alta? 7410 1) 19%
 Empálmete (i 4*2 kñi - 2 A) \
 LMN 3 B78 *m-ll .17%
 Tmrrs 2 450 - 'J JT %
 Totin 118 37) >m • tQQ %

ESCALA GRAFICA



Fuente: GAD Municipal Espejo, 2016; Levantamiento de información equipo consultor, 2020.
 Elaborado por: Equipo técnico consultor.

Ilustración 177. Capa de rodadura - Cabecera Parroquial La Libertad

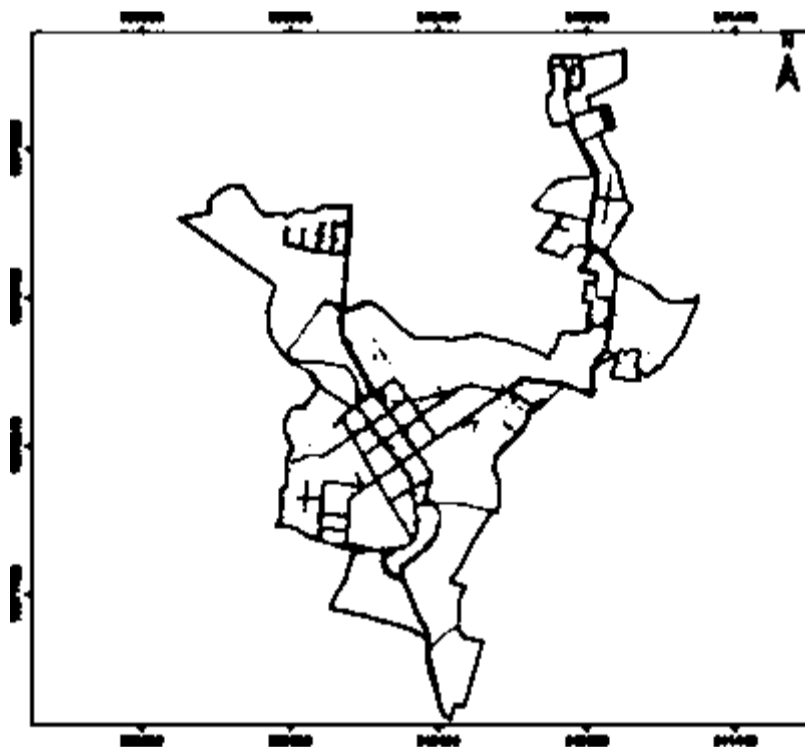

LEYENDA

- Vialidad Urbana
- Capa da Rodadura
- Adsquti ngmg
- « Aaliftn
- ' IMll
- Torra

Longitud (km) y Porcentaje
 OAnimHwnjrtw HaOto*
 AMMo IWIMI *IM%
 EmfllMVmiu 4 375 am - 2* Bú %
 LMtra 0 -1 j0%
 Tmnm 20UM-llff%
 toUl (4 MO Mi 100 %

CACALA OMAHICA

*aa mj mo mq

Fuente: GAD Municipal Espejo, 2016; Levantamiento de información equipo consultor, 2020.
 Elaborado por: Equipo técnico consultor.



ESPEJO

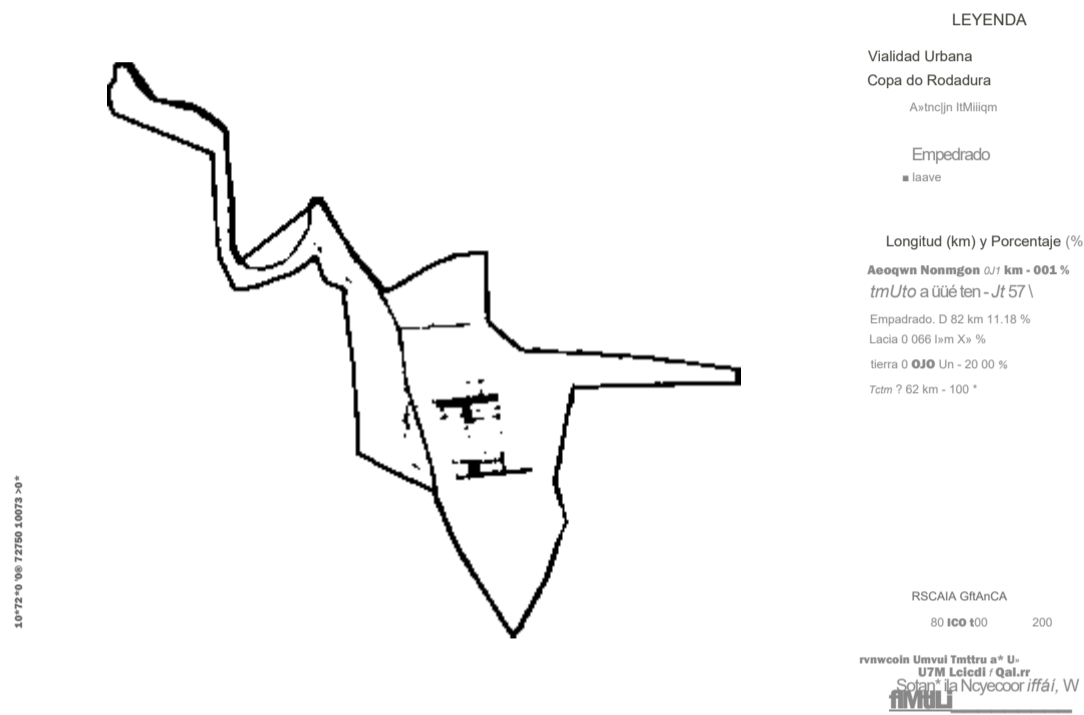

Fuente: GAD Municipal Espejo, 2016; Levantamiento de información equipo consultor, 2020.
Elaborado por: Equipo técnico consultor.

Ilustración 179. Capa de rodadura - Barrio San Francisco

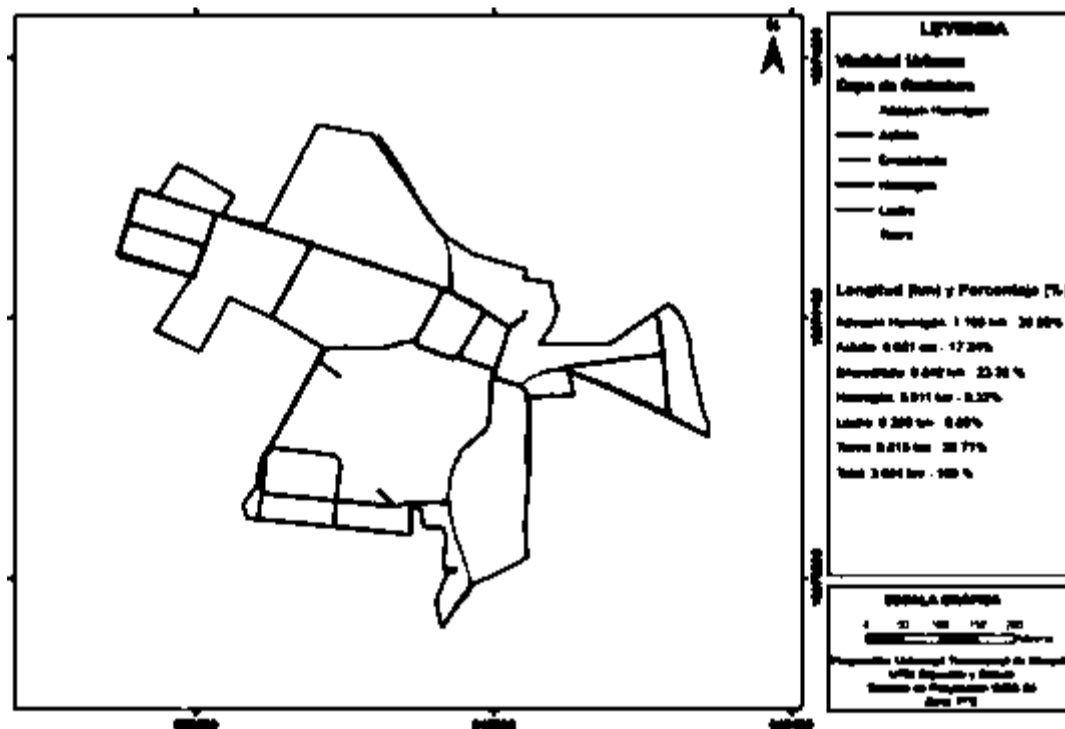

Fuente: GAD Municipal Espejo, 2016; Levantamiento de información equipo consultor, 2020.
Elaborado por: Equipo técnico consultor.



ESPEJO

Ilustración 180. Capa de rodadura - Gualchán

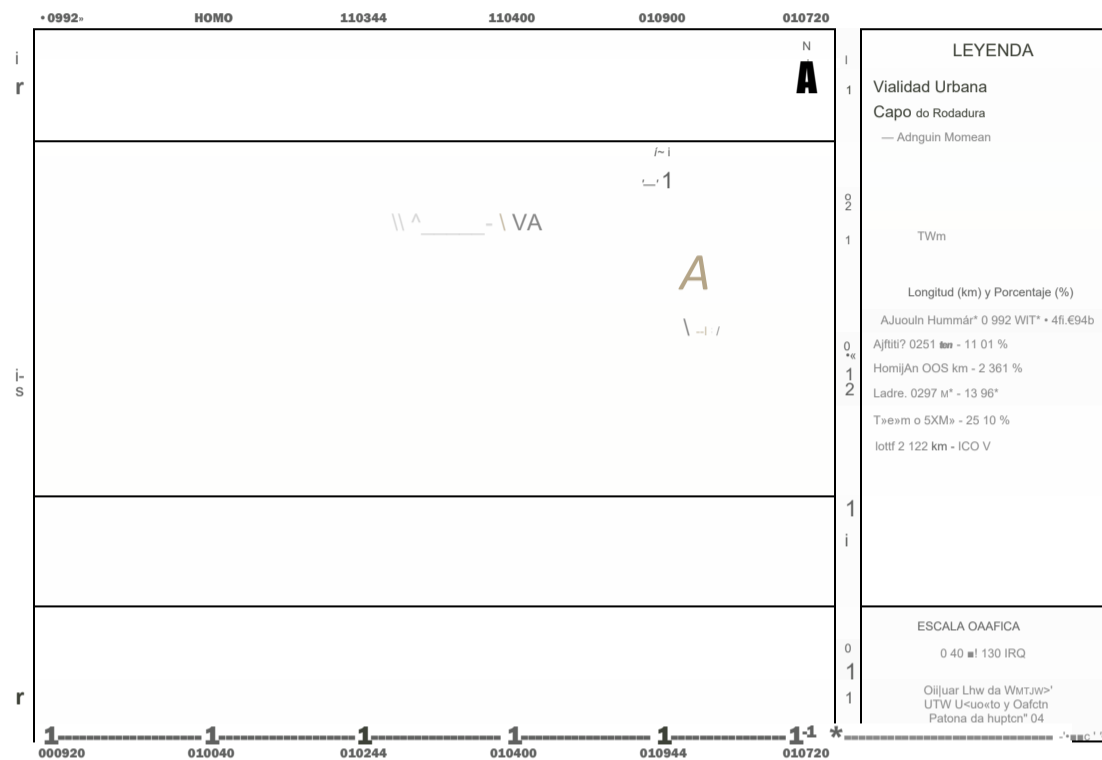

Fuente: GAD Municipal Espejo, 2016; Levantamiento de información equipo consultor, 2020.
Elaborado por: Equipo técnico consultor.

1.2.13.3. Superficie vial urbana

La superficie vial representa al área disponible o derecho de vía de cada sector urbano, es decir el área disponible para futuras ampliaciones de vías o proyección de vías, en el cantón espejo tenemos que la superficie total vial es de 118,55 ha lo que corresponde al 19,72% de la superficie total urbana del cantón, a nivel de zona urbanas se tiene que la zona que presenta una mayor superficie vial es San Isidro con una superficie de 28,20 ha. En cuanto a la cabecera cantonal El Ángel se tiene que la zona con mayor superficie vial es la zona PLN9 y PLN8 con una superficie vial de 11,44 ha y 7,32 ha respectivamente, el valor de porcentaje superficie vial/área total zona representa la relación de la superficie vial respecto al área total de cada zona lo cual nos permite conocer la densidad vial en una zona dada, respecto al resto de zonas su información se presenta en la siguiente tabla.

Tabla 43. Superficie vial urbana.

Polígono	Superficie vial [ha]	Área zona [ha]	% superficie vial/ área total zona
PLN1	3,671	28,93	12,69%
PLN2	1,688	22,41	16,38%
PLN3	3,180	28,48	12,89%
PLN4	2,956	16,55	22,18%
PLN5	0,924	30,38	12,08%

ESPEJO

Polígono	Superficie vial [ha]	Área zona [ha]	% superficie vial/ área total zona
PLN6	1,990	29,90	12,28%
PLN7	3,989	40,77	9,00%
PLN8	7,324	35,38	10,38%
PLN9	11,432	46,75	7,85%
PLN10	5,714	73,04	5,03%
EI ÁNGEL-TOTAL	42,867	352,58	12,16%
PLN-INGUEZA	7,389	17,20	21,34%
PLN-SAN ISIDRO	28,201	103,30	3,55%
PLN-LA LIBERTAD	22,648	88,36	4,15%
PLN-ELOY ALFARO	4,050	10,48	35,03%
PLN-SAN FRANCISCO	5,850	15,75	23,31%
PLN-GUALCHÁN	7,544	13,39	27,42%
TOTAL GENERAL	118,549	601,06	19,72%

Fuente: GAD Municipal Espejo, 2016; Levantamiento de información equipo consultor, 2020.
Elaborado por: Equipo técnico consultor.

1.2.14. Vialidad rural

1.2.14.1. Jerarquía rural.

Similar al análisis realizado para la jerarquización de vías urbanas, las vías rurales se clasifican en colectoras y locales de acuerdo con sus características geométricas y de tránsito vehicular; encontrándose en el cantón que del total de vías rurales (399,99 km); 31,54 km corresponden a vías colectoras, mientras que 308,45 km corresponden a vías locales, los porcentajes correspondientes se pueden visualizar en la tabla.

Tabla 44. Jerarquía rural cantonal.

UGH	LONGITUD km	% PORCENTAJE
COLECTORA	31,544	9,28%
LOCAL	308,446	90,72%
TOTAL GENERAL	339,990	100,00%

Fuente: GAD Municipal Espejo, 2016.
Elaborado por: Equipo técnico consultor.

En cuanto a un análisis a nivel de UGH se tiene que las UGH que presentan los mayores porcentajes de vías colectoras son las UGH03 Y UGH05 (12,65 y 11,44 kilómetros respectivamente) en donde se alcanza hasta el 3,72% del porcentaje absoluto. En las restantes unidades geográficas homogéneas, las vías colectoras se encuentran bajo el 18% de los porcentajes relativos correspondientes, lo que indica una predominancia total de vías locales en el área rural del cantón.



ESPEJO

Tabla 45. Jerarquía rural por UGH.

UGH	LONGITUD (km)	% RELATIVO	% ABSOLUTO
UGH01	22,491	100,00%	6,62%
COLECTORA	1,250	5,56%	0,37%
LOCAL	21,240	94,44%	6,25%
UGH02	33,203	100,00%	9,77%
COLECTORA	4,890	14,73%	1,44%
LOCAL	28,313	85,27%	8,33%
UGH03	164,843	100,00%	48,48%
COLECTORA	12,651	7,67%	3,72%
LOCAL	152,192	92,33%	44,76%
UGH04	2,666	100,00%	0,78%
LOCAL	2,666	100,00%	0,78%
UGH05	63,633	100,00%	18,72%
COLECTORA	11,440	17,98%	3,36%
LOCAL	52,192	82,02%	15,35%
UGH06	0,352	100,00%	0,10%
LOCAL	0,352	100,00%	0,10%
UGH07	28,195	100,00%	8,29%
LOCAL	28,195	100,00%	8,29%
UGH08	3,235	100,00%	0,95%
LOCAL	3,235	100,00%	0,95%
UGH09	5,722	100,00%	1,68%
LOCAL	5,722	100,00%	1,68%
UGH10	15,518	100,00%	4,56%
COLECTORA	1,313	8,46%	0,39%
LOCAL	14,206	91,54%	4,18%
UGH11	0,134	100,00%	0,04%
LOCAL	0,134	100,00%	0,04%
Total general	339,990		100,00%

Fuente: GAD Municipal Espejo, 2016.
Elaborado por: Equipo técnico consultor.

1.2.14.2. Capa de Rodadura

La red vial rural del cantón Espejo cuenta con una longitud total de 339,99 km, distribuidos, de mayor a menor, en 48,48% en la UGH03; 18,72% en la UGH05; 9,77% en la UGH02; 8,29% en la UGH07; 6,62% en la UGH01; 4,56% en la UGH10; 1,68% en la UGH09 y menor al 1% en las UGH 08, 04, 06 y 11, como se visualiza en la siguiente tabla.

Tabla 46. Porcentaje de vías rurales,

UGH	LONGITUD km	PORCENTAJE
UGH01	22,491	6,62%
UGH02	33,203	9,77%
UGH03	164,843	48,48%
UGH04	2,666	0,78%
UGH05	63,633	18,72%
UGH06	0,352	0,10%
UGH07	28,195	8,29%
UGH08	3,235	0,95%

UGH09	5,722	1,68%
UGH10	15,518	4,56%
UGH11	0,134	0,04%
Total general	339,990	100,00%

Fuente: GAD Municipal Espejo, 2016.
Elaborado por: Equipo técnico consultor.

El material de capa de rodadura de las vías del cantón espejo son de tipo asfalto, lastre, piedra(empedrado) y tierra, siendo las vías empedradas las predominantes en la zona rural con 40,76%, seguidas por las vías lastradas con un 30,22%, vías de tierra con un 18,97% y vías asfaltadas con un 10,04%. En la tabla inmediata inferior, se presenta información de la longitud de vía cubierta con cada tipo de material.

Tabla 47. Material capa de rodadura vías rurales.

CAPA	LONGITUD km	PORCENTAJE
EMPEDRADO	138,584	40,76%
LASTRE	102,754	30,22%
TIERRA	64,510	18,97%
ASFALTO	34,143	10,04%
TOTAL GENERAL	339,990	100,00%

Fuente: GAD Municipal Espejo, 2016; Levantamiento de información equipo consultor, 2020.
Elaborado por: Equipo técnico consultor.

Un análisis más detallado de las vías rurales indica que en la UGH01 el material predominante en las vías es Piedra (vías empedradas) con el 57,08% de un total de 22,49 km. En la UGH02 el material predominante en las vías es Piedra (vías empedradas) con el 48,17% de un total de 33,20 km. En la UGH03 el material predominante en las vías es Lastre con el 36,26% de un total de 164,84 km. En la UGH04 equiparan vías de lastre con un 54,17% y vías de asfalto con el 45,83% de un total de 2,67 km. En la UGH05 el material predominante en las vías es empedrado con el 50,44% de un total de 63,63 km. En la UGH06 el 100% de las vías correspondiente a 0,35 km presenta una capa de rodadura de empedrado. En la UGH07 el material predominante en las vías es empedrado con el 76,33% de un total de 21,52 km. En la UGH08 predominan las vías de tierra (sin capa de rodadura) con un 53,31% de un total de 3.24 km. En la UGH09 el material predominante de las vías es lastre con el 74,18% de un total de 5,72 km. En la UGH10 equiparan vías de lastre con un 37,71% y vías empedradas con el 32,26% de un total de 15,52 km. En la UGH11 el 100% de las vías correspondiente a 0,13 km presenta una capa de rodadura de lastre.

La descripción anterior sintetiza que en cinco UGH predominan vías empedradas, en cinco UGH predominan vías de lastre y en una UGH predomina vías de tierra. Como se puede evidenciar, es muy bajo el porcentaje de vías asfaltadas en el área rural del cantón (menos del 3,77% del porcentaje absoluto por UGH).

ESPEJO

Tabla 48. Capa de rodadura parroquial,

UGH	Longitud km	% relativo	% absoluto
UGH01	22,491	100,00%	6,62%
ASFALTO	1,117	4,97%	0,33%
EMPEDRADO	12,838	57,08%	3,78%
LASTRE	2,490	11,07%	0,73%
TIERRA	6,047	26,88%	1,78%
UGH02	33,203	100,00%	9,77%
ASFALTO	4,890	14,73%	1,44%
EMPEDRADO	15,995	48,17%	4,70%
LASTRE	12,233	36,84%	3,60%
TIERRA	0,085	0,26%	0,02%
UGH03	164,843	100,00%	48,48%
ASFALTO	12,803	7,77%	3,77%
EMPEDRADO	49,716	30,16%	14,62%
LASTRE	59,779	36,26%	17,58%
TIERRA	42,544	25,81%	12,51%
UGH04	2,666	100,00%	0,78%
ASFALTO	1,222	45,83%	0,36%
LASTRE	1,444	54,17%	0,42%
UGH05	63,633	100,00%	18,72%
ASFALTO	11,360	17,85%	3,34%
EMPEDRADO	32,094	50,44%	9,44%
LASTRE	11,542	18,14%	3,39%
TIERRA	8,637	13,57%	2,54%
UGH06	0,352	100,00%	0,10%
EMPEDRADO	0,352	100,00%	0,10%
UGH07	28,195	100,00%	8,29%
EMPEDRADO	21,522	76,33%	6,33%
LASTRE	4,587	16,27%	1,35%
TIERRA	2,086	7,40%	0,61%
UGH08	3,235	100,00%	0,95%
EMPEDRADO	1,062	32,83%	0,31%
LASTRE	0,449	13,86%	0,13%
TIERRA	1,725	53,31%	0,51%
UGH09	5,722	100,00%	1,68%
ASFALTO	1,477	25,82%	0,43%
LASTRE	4,245	74,18%	1,25%
UGH10	15,518	100,00%	4,56%
ASFALTO	1,274	8,21%	0,37%
EMPEDRADO	5,006	32,26%	1,47%
LASTRE	5,852	37,71%	1,72%
TIERRA	3,387	21,82%	1,00%
UGH11	0,134	100,00%	0,04%
LASTRE	0,134	100,00%	0,04%
TOTAL GENERAL	339,990		100,00%

Fuente: GAD Municipal Espejo, 2016; Levantamiento de información equipo consultor, 2020.

Elaborado por: Equipo técnico consultor.

ESPEJO

1.2.14.3. Estado de capa de rodadura

En cuanto al estado de la capa de rodadura de las vías rurales se tiene que estas en su mayoría presentan un estado malo (86,76% respecto a longitud total de vías rurales), característica que denota la falta de mantenimiento, mientras que tan solo el 7,33% corresponde a vías en buen estado (las cuales en su mayoría son vías asfaltadas) dejando un 5,91 % de vías con estado regular. La longitud de vías para los estados de capa de rodadura se puede encontrar en la siguiente tabla.

Tabla 49. Estado capa de rodadura

ESTADO	LONGITUD (KM)	PORCENTAJE
BUENO	24,929	7,33%
MALO	294,982	86,76%
REGULAR	20,079	5,91%
TOTAL GENERAL	339,990	100,00%

Fuente: GAD Municipal Espejo, 2016; Levantamiento de información equipo consultor, 2020.

Elaborado por: Equipo técnico consultor.

En la siguiente tabla se presenta una descripción detallada para cada UGH en donde se tiene que en las UGH04 Y UGH09 predominan el estado regular de vías con el 100% cada una. Mientras que en las restantes UGH predominan el estado malo en las vías con porcentajes que superan el 65,9%. Estos datos se presentan en la siguiente tabla.

Tabla 50. Estado capa de rodadura por UGH.

UGH	LONGITUD km	% RELATIVO	% ABSOLUTO
UGH01	22,491	100,00%	6,62%
MALO	22,491	100,00%	6,62%
UGH02	33,203	100,00%	9,77%
BUENO	3,442	10,37%	1,01%
MALO	29,761	89,63%	8,75%
UGH03	164,843	100,00%	48,48%
BUENO	11,381	6,90%	3,35%
MALO	149,796	90,87%	44,06%
REGULAR	3,666	2,22%	1,08%
UGH04	2,666	100,00%	0,78%
REGULAR	2,666	100,00%	0,78%
UGH05	63,633	100,00%	18,72%
BUENO	9,075	14,26%	2,67%
MALO	50,800	79,83%	14,94%
REGULAR	3,758	5,91%	1,11%
UGH06	0,352	100,00%	0,10%
MALO	0,352	100,00%	0,10%
UGH07	28,195	100,00%	8,29%
MALO	28,195	100,00%	8,29%
UGH08	3,235	100,00%	0,95%
MALO	3,220	99,54%	0,95%
REGULAR	0,015	0,46%	0,00%
UGH09	5,722	100,00%	1,68%
REGULAR	5,722	100,00%	1,68%
UGH10	15,518	100,00%	4,56%
BUENO	1,030	6,64%	0,30%



UGH	LONGITUD km	% RELATIVO	% ABSOLUTO
MALO	10,235	65,95%	3,01%
REGULAR	4,254	27,41%	1,25%
UGH11	0,134	100,00%	0,04%
MALO	0,134	100,00%	0,04%
TOTAL GENERAL	339,990		100,00%

Fuente: GAD Municipal Espejo, 2016; Levantamiento de información equipo consultor, 2020.
Elaborado por: Equipo técnico consultor.



ESPEJO

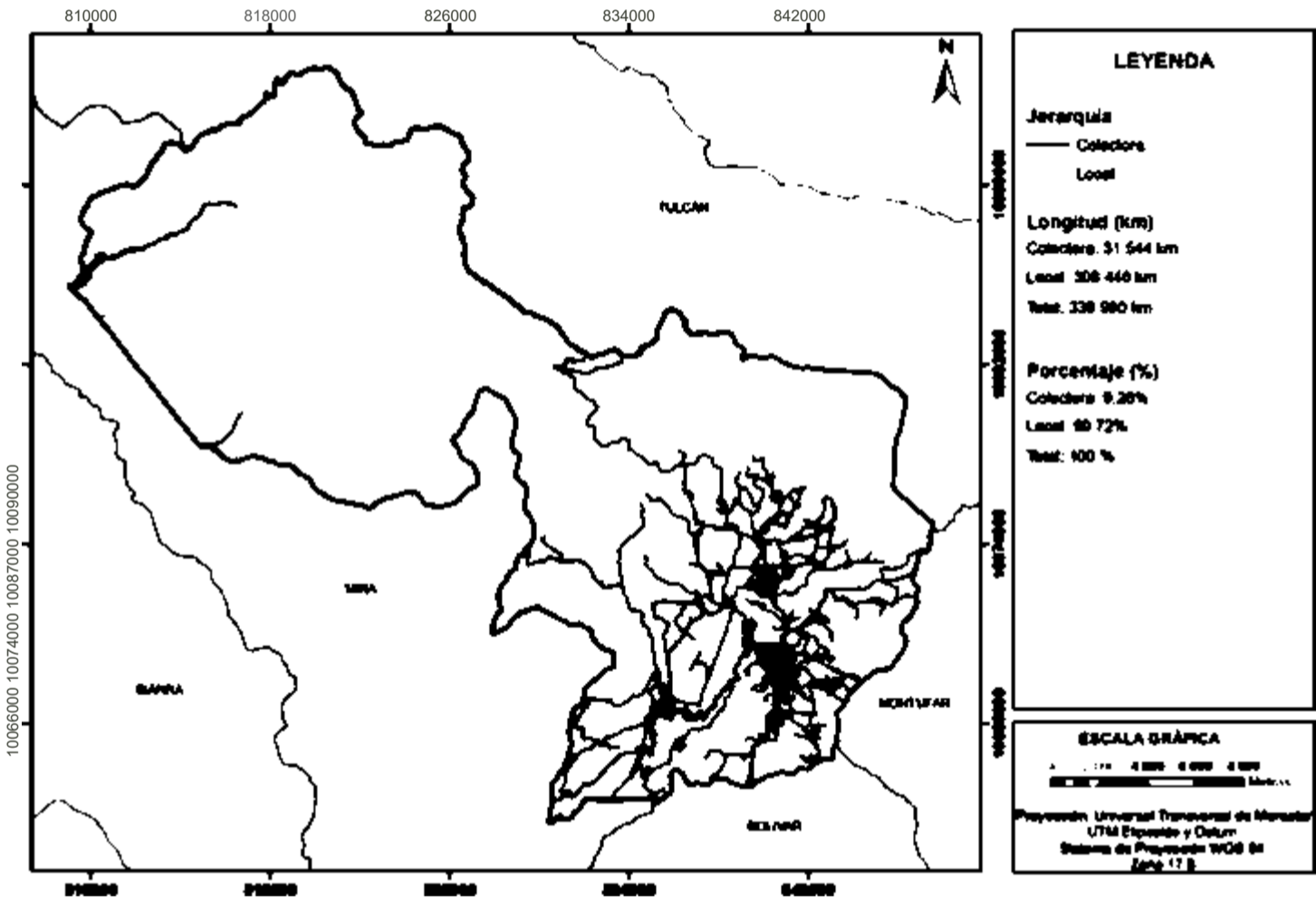

Fuente: GAD Municipal Espejo, 2016; Levantamiento de información equipo consultor, 2020.
Elaborado por: Equipo técnico consultor.

ESPEJO

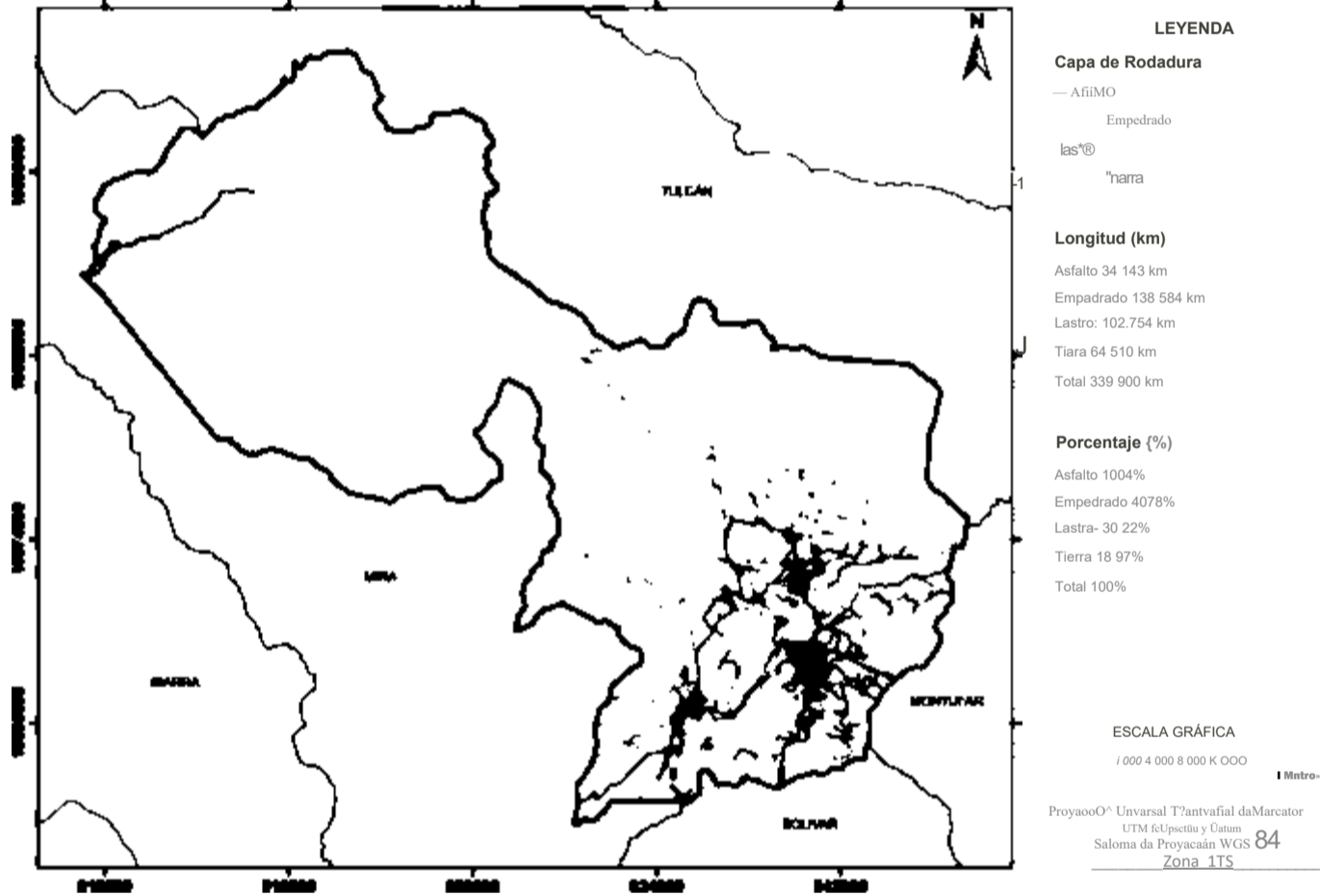

Fuente: GAD Municipal Espejo, 2016; Levantamiento de información equipo consultor, 2020.
Elaborado por: Equipo técnico consultor.



ESPEJO

Ilustración 183. Estado de vías - Cantón Espejo

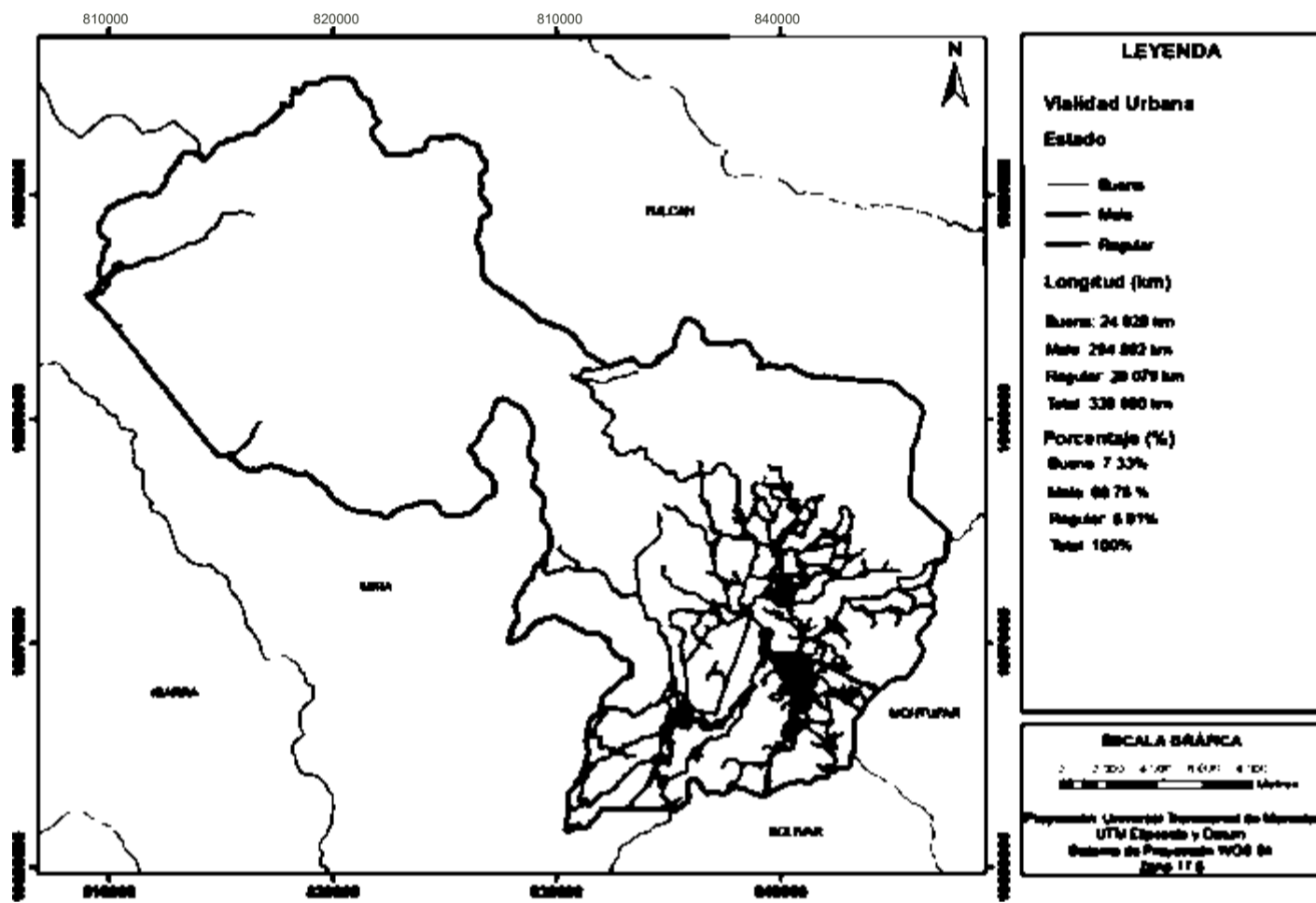

Fuente: GAD Municipal Espejo, 2016; Levantamiento de información equipo consultor, 2020.
Elaborado por: Equipo técnico consultor.



ESPEJO

1.3. MODELO DE CIUDAD Y DESARROLLO URBANO-RURAL.

1.3.1. Visión de desarrollo urbano-rural.

Al 2032 El Ángel es una ciudad compacta con crecimiento hacia adentro, consolidada en densidad media y baja altura de edificación, nucleada y resiliente, respetuosa del medio natural circundante, aprovechando eficazmente sus recursos naturales, conservando y difundiendo su patrimonio material e inmaterial, con servicios, infraestructura y equipamientos de calidad y cobertura total, dotada de espacio público inclusivo que promueve la solidaridad y la democracia, tornando a sus ciudadanos en individuos empoderados de su tierra, participativos y propositivos, está implementada de áreas verdes sostenibles que mantienen la calidad del aire y preservan la biodiversidad de la región.

1.3.2. Objetivos estratégicos de uso y gestión del suelo a largo plazo.

- Promover la consolidación de la ciudad mediante crecimiento hacia adentro con baja altura de edificación y coeficientes de ocupación medios para lograr un asentamiento de densidad media.
- Desconcentrar la ciudad mediante núcleos barriales resilientes que estén dotados de servicios, infraestructura y equipamientos de calidad y cobertura total.
- Implementar espacio público inclusivo e intercultural para promover las interrelaciones sociales solidarias y democráticas entre los ciudadanos del cantón
- Implementar áreas verdes sostenibles para mantener la calidad del aire y preservar la biodiversidad de la región.
- Conservar el patrimonio material e inmaterial para preservar y difundir la cultura del cantón

ESPEJO

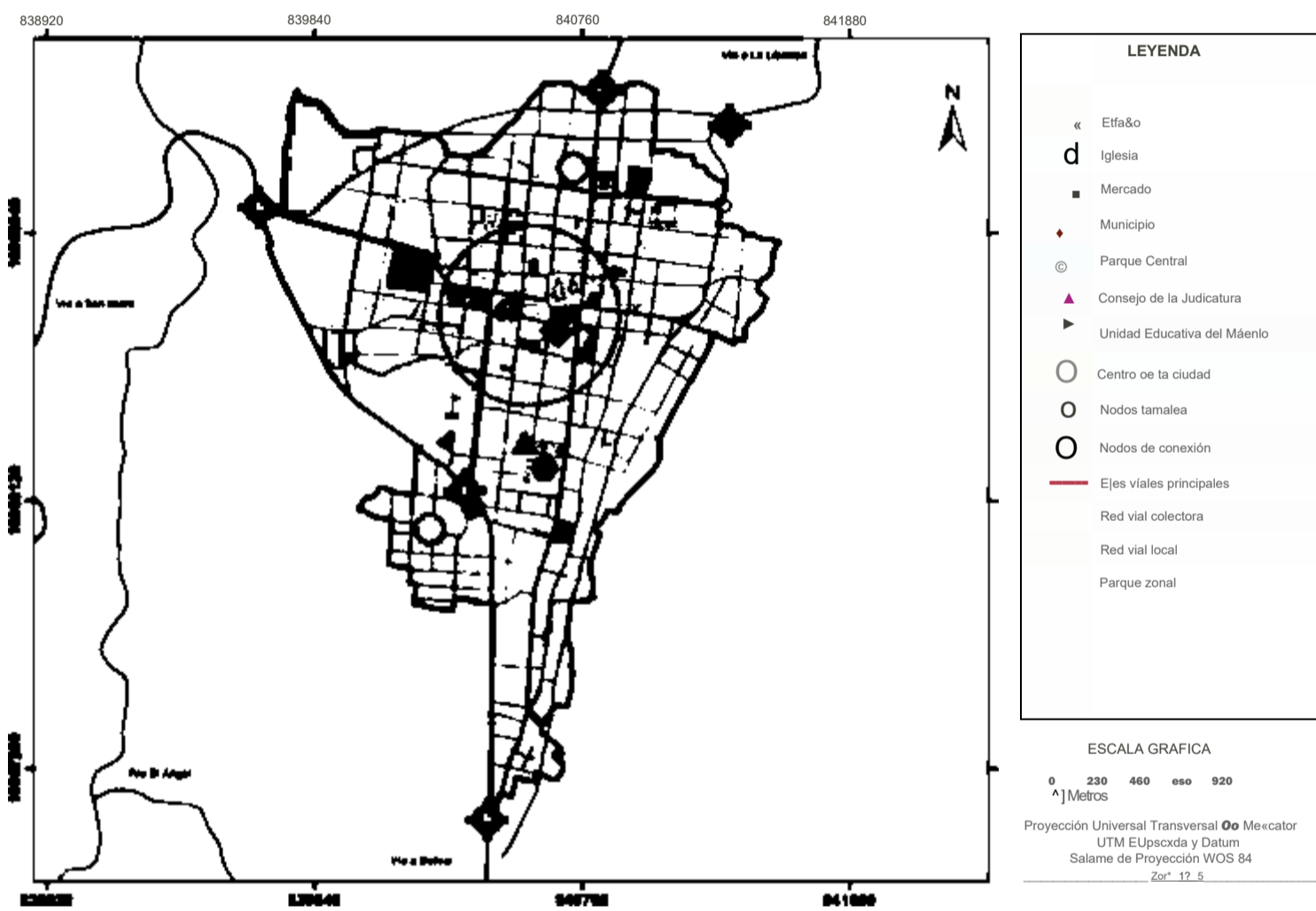

Elaborado por: Equipo técnico consultor.

ESPEJO

1.4. ANALISIS E INTERPRETACIÓN DE LA ESTRUCTURA URBANO-RURAL

1.4.1. Análisis de rendimiento urbano.

Para definir el rendimiento urbano se aplica como unidad de análisis espacial los polígonos normativos (PLN) entregados por el GADM, individualizando cada PLN según el perímetro espacial asignado a cada uno, en cada polígono se genera un análisis multicriterio a detalle de la extensión del asentamiento humano, para el efecto a cada variable se le asigna un peso de ponderación con el que se obtienen indicadores de puntuación por cada polígono de estudio, que promediados dan el porcentaje de rendimiento de cada PLN.

Según el indicador promediado obtenido a cada asentamiento humano se categoriza según los siguientes rangos y niveles:

- 0 < 25% Formación
- 25 % < 50% Conformación
- 50% < 75% Complementación
- 75% < 100% Consolidación
- > 100% Sobreocupación

Una vez analizado el rendimiento urbano bajo los criterios de: niveles de ocupación del suelo, disponibilidad de servicios básicos (agua potable, alcantarillado, energía eléctrica, alumbrado público, recolección de desechos sólidos), dotación de vialidad urbana, implementación de equipamientos (educación, salud, bienestar social, seguridad, recreación o deporte), se determina que los asentamientos humanos del cantón, clasificados como suelo rural, se encuentran en nivel de conformación.

Tabla 51. Rendimiento urbano

Asentamiento Humano	Rendimiento urbano (%)	Rango de ocupación	Categoría
EL ANGEL	47,50%	25 % < 50%	Conformación
INGUEZA	36,40%	25 % < 50%	Conformación
SAN ISIDRO	43,90%	25 % < 50%	Conformación
LA LIBERTAD	41,00%	25 % < 50%	Conformación
ELOY ALFARO	35,00%	25 % < 50%	Conformación
SAN FRANCISCO	42,90%	25 % < 50%	Conformación
GUALCHAN	32,60%	25 % < 50%	Conformación

Elaborado por: Equipo técnico consultor.

ESPEJO

Tabla 52. Análisis de rendimiento urbano

Categoria de análisis	Vialidad	Servicios básicos					Equipamiento					Nivel de ocupación	Rendimiento urbano
	Red Vial	AAPP	Alcantarillado	EE	Alumb. Pub.	RDS	Educación	Salud	Bienestar social	Seguridad	Recreación o deporte	Nivel de ocupación	%
^Ponderación	0,15	0,05	0,05	0,05	0,05	0,05	0,02	0,02	0,02	0,02	0,02	0,5	1
Polígono													
PLN1	46,21%	95,83%	93,23%	92,71%	94,27%	86,46%	100,00%	100,00%	100,00%	0,00%	0,00%	16,10%	44,10%
	0,069	0,048	0,047	0,046	0,047	0,043	0,020	0,020	0,020	0,000	0,000	0,081	
PLN2	30,56%	75,61%	63,41%	72,36%	55,28%	75,61%	100,00%	100,00%	0,00%	0,00%	0,00%	6,26%	28,90%
	0,046	0,038	0,032	0,036	0,028	0,038	0,020	0,020	0,000	0,000	0,000	0,031	
PLN3	41,11%	100,00%	90,76%	91,60%	78,99%	89,92%	100,00%	100,00%	0,00%	0,00%	0,00%	5,78%	35,60%
	0,062	0,050	0,045	0,046	0,039	0,045	0,020	0,020	0,000	0,000	0,000	0,029	
PLN4	58,60%	100,00%	100,00%	100,00%	100,00%	100,00%	100,00%	100,00%	0,00%	100,00%	100,00%	20,31%	52,00%
	0,088	0,050	0,050	0,050	0,050	0,050	0,020	0,020	0,000	0,020	0,020	0,102	
PLN5	75,61%	94,74%	63,16%	63,16%	63,16%	73,68%	100,00%	100,00%	0,00%	0,00%	0,00%	2,24%	34,40%
	0,113	0,047	0,032	0,032	0,032	0,037	0,020	0,020	0,000	0,000	0,000	0,011	
PLN6	0,00%	100,00%	73,07%	75,64%	70,51%	67,95%	100,00%	100,00%	0,00%	0,00%	0,00%	1,24%	24,00%
	0,000	0,050	0,037	0,038	0,035	0,034	0,020	0,020	0,000	0,000	0,000	0,006	
PLN7	79,93%	100,00%	96,45%	98,82%	97,04%	100,00%	100,00%	100,00%	0,00%	0,00%	100,00%	15,42%	50,30%
	0,120	0,050	0,048	0,049	0,049	0,050	0,020	0,020	0,000	0,000	0,020	0,077	
PLN8	41,08%	97,57%	88,95%	88,41%	84,64%	95,69%	100,00%	100,00%	0,00%	0,00%	100,00%	10,26%	40,00%
	0,062	0,049	0,044	0,044	0,042	0,048	0,020	0,020	0,000	0,000	0,020	0,051	
PLN9	81,75%	100,00%	100,00%	100,00%	100,00%	100,00%	100,00%	100,00%	100,00%	100,00%	100,00%	69,50%	82,10%

ESPEJO

Categoria de análisis	Vialidad	Servicios básicos					Equipamiento					Nivel de ocupación	Rendimiento urbano
	Red Vial	AAPP	Alcantarillado	EE	Alumb. Pub.	RDS	Educación	Salud	Bienestar social	Seguridad	Recreación o deporte	Nivel de ocupación	%
^Ponderación	0,15	0,05	0,05	0,05	0,05	0,05	0,02	0,02	0,02	0,02	0,02	0,5	1
Polígono	0,123	0,050	0,050	0,050	0,050	0,050	0,020	0,020	0,020	0,020	0,020	0,348	
PLN10	44,12%	99,22%	96,90%	99,49%	93,54%	96,38%	100,00%	100,00%	100,00%	0,00%	100,00%	10,78%	44,29%
	0,066	0,050	0,048	0,050	0,047	0,048	0,020	0,020	0,020	0,000	0,020	0,054	
TOTAL EL ANGEL	56,57%	97,88%	93,50%	94,54%	91,33%	91,33%	100,00%	100,00%	30,00%	100,00%	50,00%	15,79%	47,50%
	0,085	0,049	0,047	0,047	0,046	0,046	0,020	0,020	0,006	0,020	0,010	0,079	
PLN-INGUEZA	27,82%		94,44%	100,00%	89,90%	100,00%	100,00%	100,00%	0,00%	0,00%	100,00%	13,96%	36,40%
	0,042	0,000	0,047	0,050	0,045	0,050	0,020	0,020	0,000	0,000	0,020	0,070	
PLN-SAN ISIDRO	57,64%		96,17%	95,34%	93,34%	96,63%	100,00%	100,00%	100,00%	100,00%	100,00%	12,41%	43,90%
	0,086	0,000	0,048	0,048	0,047	0,048	0,020	0,020	0,020	0,020	0,020	0,062	
PLN-LA LIBERTAD	54,34%		86,78%	91,46%	80,64%	84,65%	100,00%	100,00%	75,00%	100,00%	100,00%	12,38%	41,00%
	0,082	0,000	0,043	0,046	0,040	0,042	0,020	0,020	0,015	0,020	0,020	0,062	
PLN-ELOY ALFARO	8,01%		97,70%	98,85%	82,76%	95,40%	100,00%	100,00%	75,00%	0,00%	100,00%	15,11%	35,00%
	0,012	0,000	0,049	0,049	0,041	0,048	0,020	0,020	0,015	0,000	0,020	0,076	
PLN-SAN FRANCISCO	48,24%		95,78%	95,77%	96,71%	96,24%	100,00%	100,00%	75,00%	0,00%	100,00%	17,97%	42,90%
	0,072	0,000	0,048	0,048	0,048	0,048	0,020	0,020	0,015	0,000	0,020	0,090	
PLN-GUALCHÁN	17,08%		57,15%	77,14%	62,89%	73,14%	100,00%	0,00%	100,00%	100,00%	100,00%	16,82%	32,60%
	0,026	0,000	0,029	0,039	0,031	0,037	0,020	0,000	0,020	0,020	0,020	0,084	

Elaborado por: Equipo técnico consultor.

ESPEJO

1.4.2. Análisis tipomorfológico urbano y rural

1.4.2.1. Análisis Morfológico urbano: vías, manzanas, parcelas, edificaciones.

1.4.2.1.1. Morfología de manzanas por tamaño

Se ha realizado un análisis mediante amplitud de intervalos para obtener rangos y clasificar a las manzanas de acuerdo con su tamaño, con el fin de ver su homogeneidad o heterogeneidad. En la cabecera cantonal El Ángel, encontramos manzanas con rangos entre 2.000 m² a 6.000 m²; al igual que las cabeceras parroquiales.

En la cabecera cantonal El Ángel, se encuentran dos predominancias en cuanto a su tamaño. En los polígonos normativos VHD302 con 21%, VB2762 con 20% y VCB2762 con 29%, predomina el rango 2.000 m² a 4.000 m² con un total de 26 manzanas; mientras que en los polígonos VCD243 con 35% y VCB302 con 30% predomina el rango 4.000 m² a 6.000 m² con un total de 30 manzanas.

En la morfología de manzanas por tamaño en el rango de 2.000 m² a 4.000 m², el barrio San Francisco predomina con el 36%, mientras que el menor con el 16% corresponde a San Isidro.

Ilustración 185. Morfología de manzanas por tamaño - Cabecera Cantonal El Ángel

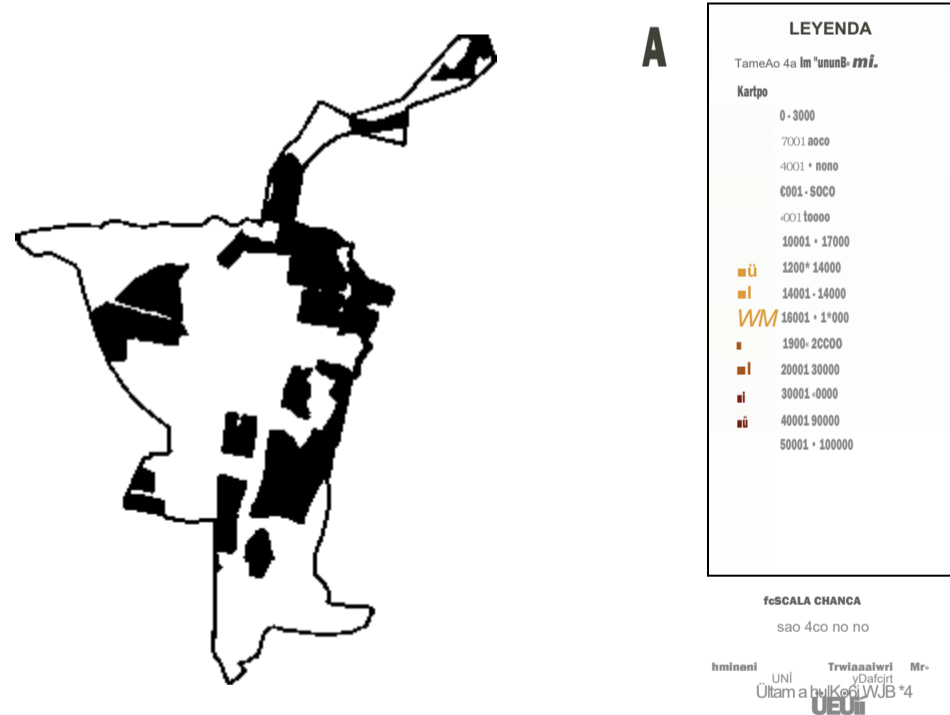

Fuente: GAD Municipal Espejo, Catastro 2019.
Elaborado por: Equipo técnico consultor.

ESPEJO

Morfología de manzanas por tamaño																	
Ubicación	Polígono Normativo	Tamaño (m2)														Total	
		0-2.000	2.000-4.000	4.000-6.000	6.000-8.000	8.000-10.000	10.000-12.000	12.000-14.000	14.000-16.000	16.000-18.000	18.000-20.000	20.000-30.000	30.000-40.000	40.000-50.000	50.000-100.000		>100.000
El Ángel - Cabecera cantonal	VCD243	1	3	17	12	11	4	0	0	0	0	0	0	0	0	0	48
		2%	6%	35%	25%	23%	8%	0%	0%	0%	0%	0%	0%	0%	0%	0%	100%
	VHD302	6	7	3	2	3	1	1	0	2	0	3	1	3	1	0	33
		18%	21%	9%	6%	9%	3%	3%	0%	6%	0%	9%	3%	9%	3%	0%	100%
	VCB302	4	7	13	6	3	0	2	2	0	0	1	2	2	1	1	44
		9%	16%	30%	14%	7%	0%	5%	5%	0%	0%	2%	5%	5%	2%	2%	100%
	VB2762	4	5	3	3	1	2	0	1	2	1	3	0	0	0	0	25
		16%	20%	12%	12%	4%	8%	0%	4%	8%	4%	12%	0%	0%	0%	0%	100%
	VCB2762	1	14	7	3	7	3	1	1	2	1	2	3	0	2	1	48
	2%	29%	15%	6%	15%	6%	2%	2%	4%	2%	4%	6%	0%	4%	2%	100%	
	Total	16	36	43	26	25	10	4	4	6	2	9	6	5	4	2	198
		8%	18%	22%	13%	13%	5%	2%	2%	3%	1%	5%	3%	3%	2%	1%	100%
Barrio Inguenza	S/N	6	10	5	3	2	1	1	0	1	0	1	0	0	0	0	30
		20%	33%	17%	10%	7%	3%	3%	0%	3%	0%	3%	0%	0%	0%	0%	100%
San Isidro - Cabecera parroquial	S/N	10	14	13	12	5	10	1	3	1	3	8	3	0	2	0	85
		12%	16%	15%	14%	6%	12%	1%	4%	1%	4%	9%	4%	0%	2%	0%	100%
La Libertad - Cabecera parroquial	S/N	6	11	16	8	4	2	2	3	1	0	3	4	1	2	1	64
		9%	17%	25%	13%	6%	3%	3%	5%	2%	0%	5%	6%	2%	3%	2%	100%
Barrio Eloy Alfaro	S/N	2	2	2	1	1	1	0	1	0	0	1	0	0	0	0	11
		18%	18%	18%	9%	9%	9%	0%	9%	0%	0%	9%	0%	0%	0%	0%	100%
Barrio San Francisco	S/N	7	11	4	0	1	0	0	1	2	1	1	0	0	0	0	28
		25%	39%	14%	0%	4%	0%	0%	4%	7%	4%	4%	0%	0%	0%	0%	100%
Gualchán	S/N	9	8	0	0	1	0	2	0	0	0	2	0	0	0	0	22
		41%	36%	0%	0%	5%	0%	9%	0%	0%	0%	9%	0%	0%	0%	0%	100%

Fuente: GAD Municipal Espejo, Catastro 2019.
Elaborado por: Equipo técnico consultor.

ESPEJO

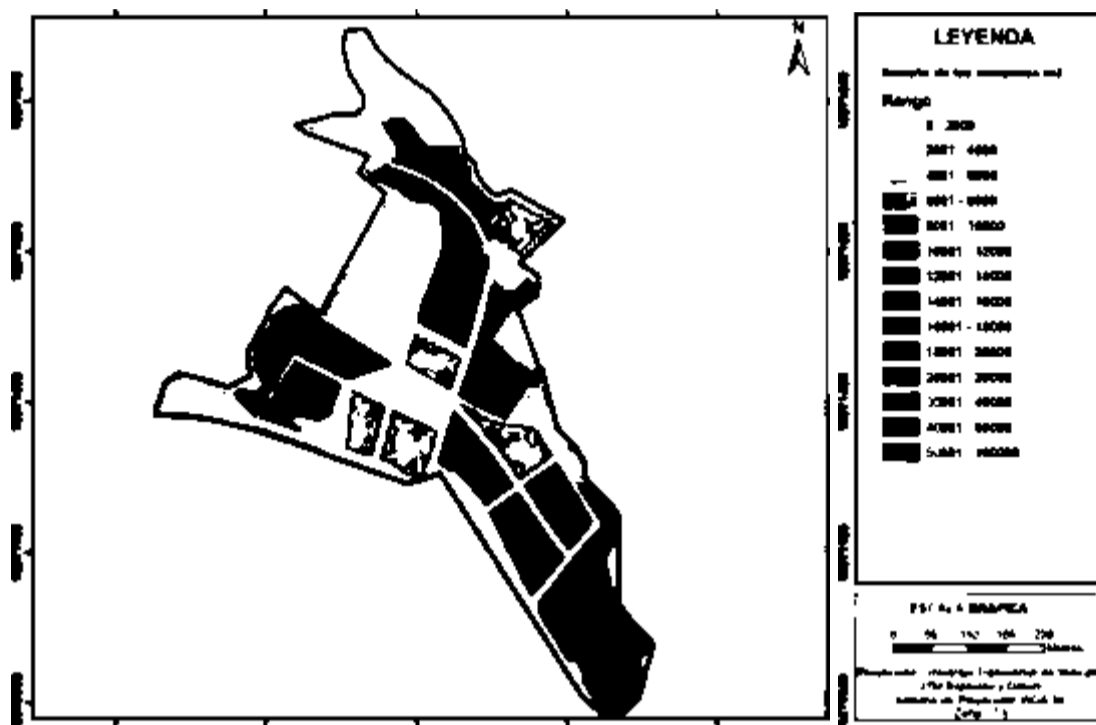

Fuente: GAD Municipal Espejo, Catastro 2019.
Elaborado por: Equipo técnico consultor.

Ilustración 187. Morfología de manzanas por tamaño - Cabecera Parroquial San Isidro

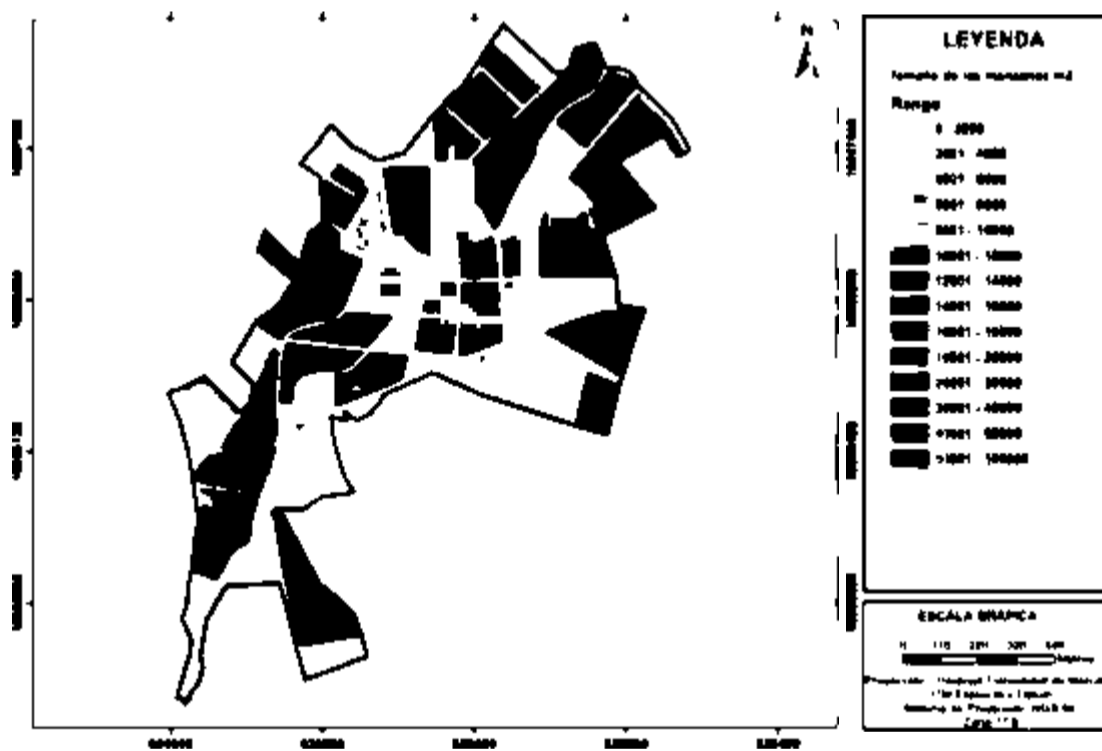

Fuente: GAD Municipal Espejo, Catastro 2019.
Elaborado por: Equipo técnico consultor.



GESTION
:ANTÓN

ESPEJO

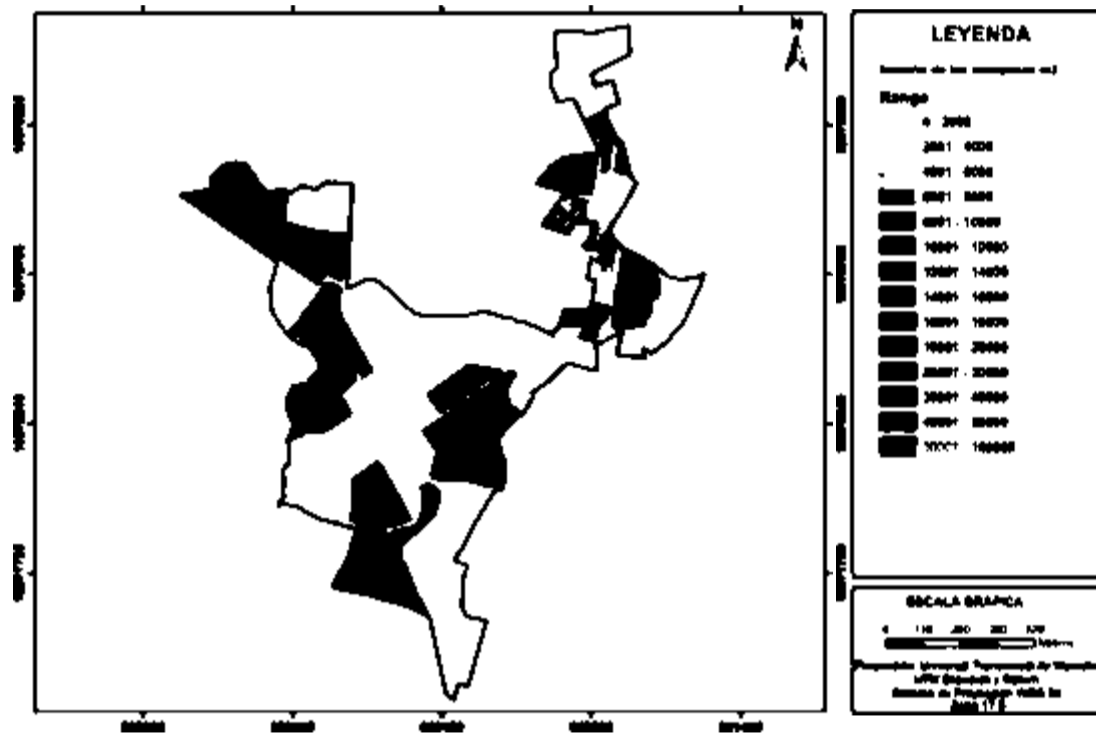

Fuente: GAD Municipal Espejo, Catastro 2019.
Elaborado por: Equipo técnico consultor.

Ilustración 189. Morfología de manzanas por tamaño - Barrio Eloy Alfaro

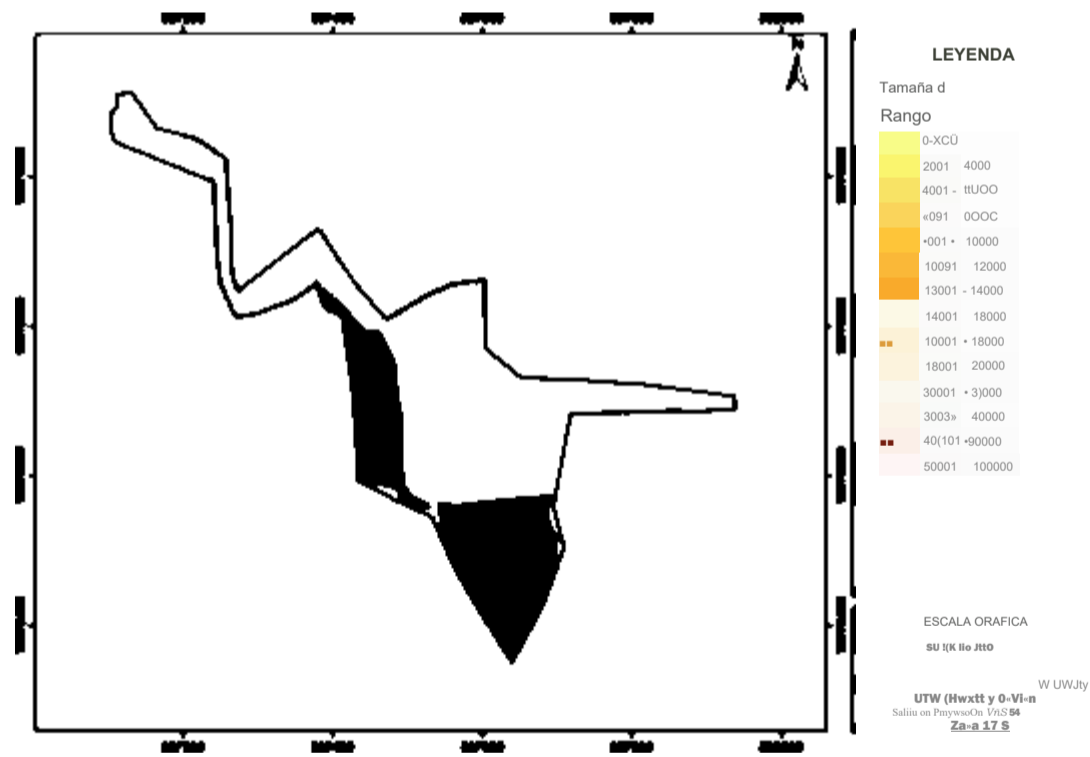

Fuente: GAD Municipal Espejo, Catastro 2019.
Elaborado por: Equipo técnico consultor.



ESPEJO

1.4.2.1.2. Morfología de manzanas por forma

En la cabecera cantonal de El Ángel, se encuentran 2 predominancias en cuanto a su forma. En los polígonos normativos VCD243 con 58%, VB2762 con 48% y VCV2762 con 44%, predomina la forma "paralelogramo"; mientras que en los polígonos VHD302 con 73% y VCB302 con 34% predomina la forma "varios". La forma predominante en la cabecera cantonal es la forma "paralelogramo" con un total de 69 manzanas, seguido de la forma "varios" con un total de 64 manzanas. Se concluye que el tejido urbano es ortogonal en la parte céntrica de la cabecera cantonal, mientras en su parte periférica es de forma orgánica adaptada a su entorno.

En el resto del suelo urbano, la morfología de manzanas que predomina es la forma "varios" que en mayor porcentaje (73%) se localiza en el barrio Eloy Alfaro y en menor porcentaje (38%) en la cabecera parroquial San Isidro. Se determina que existe el mismo comportamiento de un tejido ortogonal en la parte céntrica con un envolvente de forma orgánica adecuado al terreno.

Tabla 54 . Morfología de manzanas por forma en el área urbana del cantón.

Morfología de manzanas por forma							
Ubicación	Polígono Normativo	Forma					Total
		Triángulo	Paralelogramo	Trapezio	Pentágono	Varios	
El Ángel - Cabecera cantonal	VCD243	1	28	14	2	3	48
		2%	58%	29%	4%	6%	100%
	VHD302	1	1	4	3	24	33
		3%	3%	12%	9%	73%	100%
	VCB302	1	7	10	11	15	44
		2%	16%	23%	25%	34%	100%
	VB2762	0	12	5	2	6	25
		0%	48%	20%	8%	24%	100%
VCB2762	1	21	3	7	16	48	
	2%	44%	6%	15%	33%	100%	
Total	4	69	36	25	64	198	
	2%	35%	18%	13%	32%	100%	
Barrio Inguenza	S/N	2	4	11	0	13	30
		7%	13%	37%	0%	43%	100%
San Isidro - Cabecera parroquial	S/N	6	15	22	10	32	85
		7%	18%	26%	12%	38%	100%
La Libertad - Cabecera parroquial	S/N	1	18	8	7	30	64

GESTIÓN
CANTÓN

ESPEJO

		2%	28%	13%	11%	47%	100%
Barrio Eloy Alfaro	S/N	1	1	1	0	8	11
		9%	9%	9%	0%	73%	100%
Barrio San Francisco	S/N	2	8	3	4	11	28
		7%	29%	11%	14%	39%	100%
Gualchán	S/N	0	2	4	3	13	22
		0%	9%	18%	14%	59%	100%

Fuente: GAD Municipal Espejo, Catastro 2019.
Elaborado por: Equipo técnico consultor.

Ilustración 192. Morfología de manzanas por forma - Cabecera Cantonal El Ángel

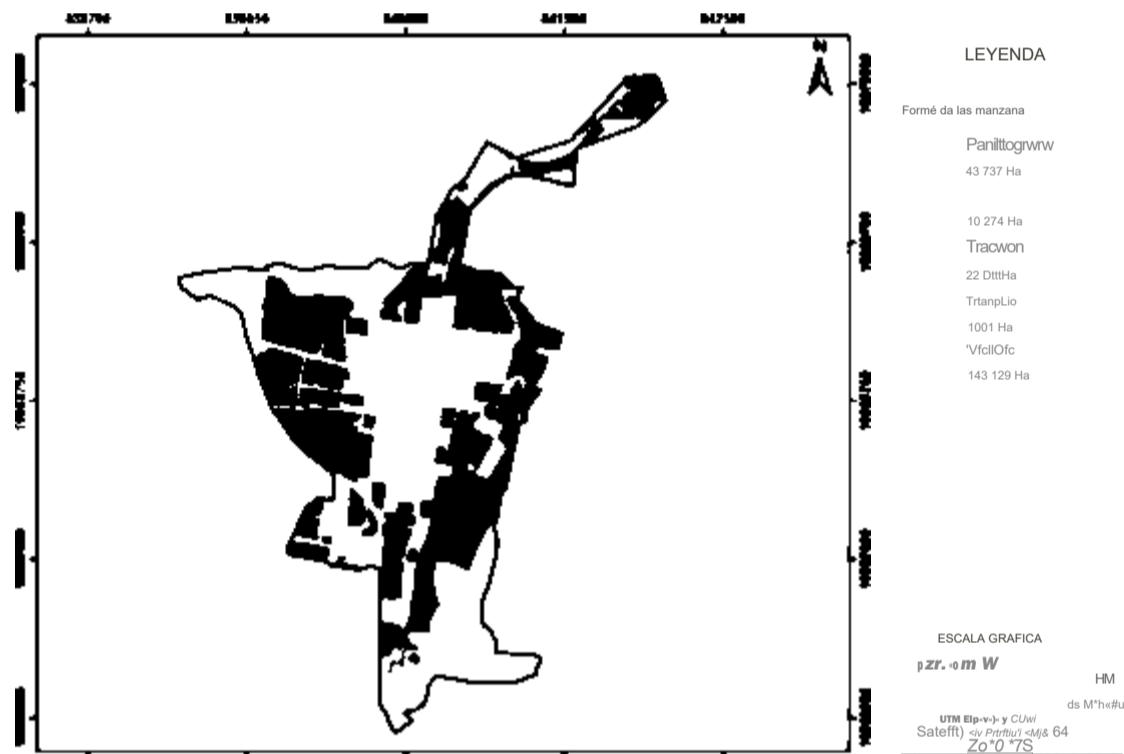

Fuente: GAD Municipal Espejo, Catastro 2019.
Elaborado por: Equipo técnico consultor.

ESPEJO

Ilustración 193. Morfología de manzanas por forma - Barrio Inguenza

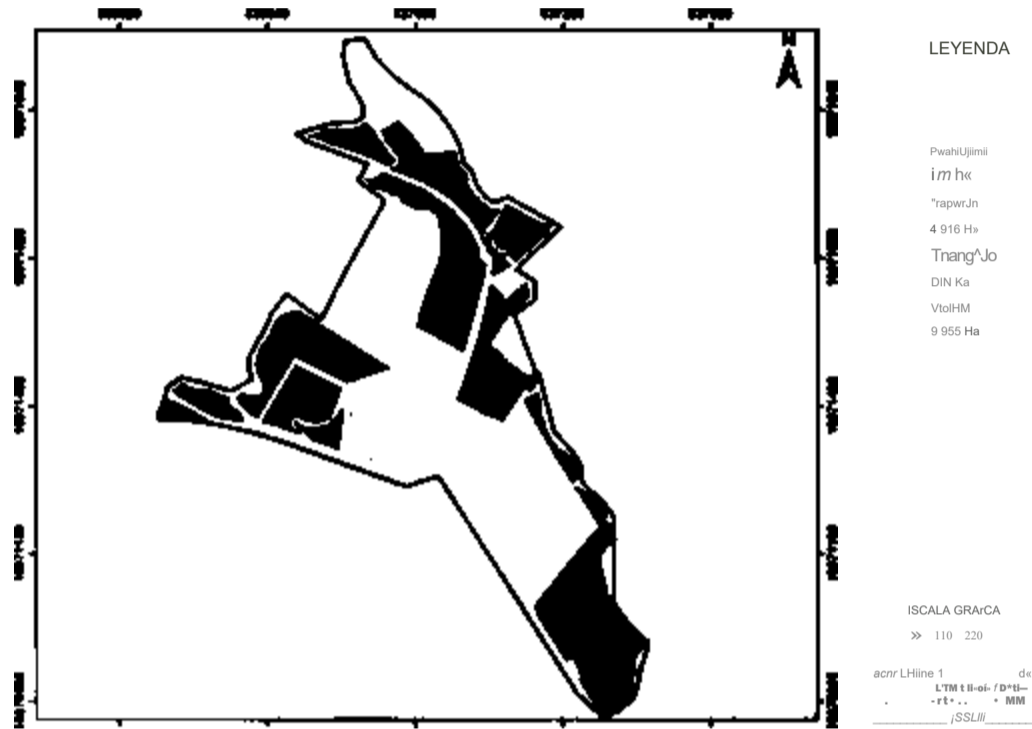

Fuente: GAD Municipal Espejo, Catastro 2019.
Elaborado por: Equipo técnico consultor.

Ilustración 194. Morfología de manzanas por forma - Cabecera Parroquial San Isidro

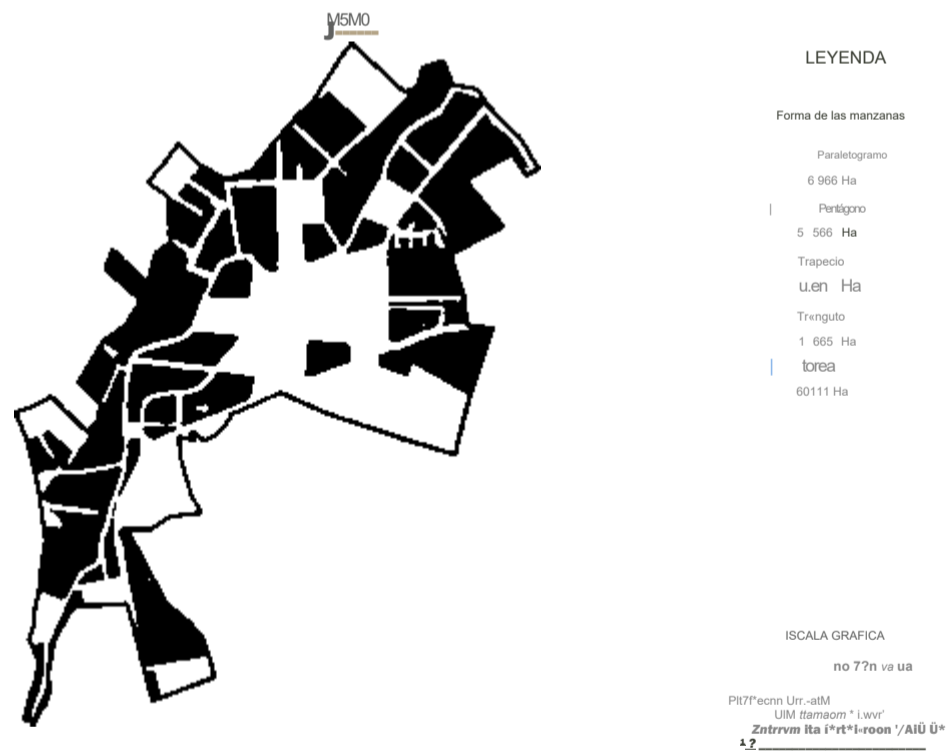

Fuente: GAD Municipal Espejo, Catastro 2019.
Elaborado por: Equipo técnico consultor.



ESPEJO



LEYENDA

forma de las manzanas

ParaMogfamo
8 265 Ha

| Pe fraga no
2924ha

Trapean
4 3» Ha

Tnarituyukt
0 338 Ha

| Vanos
00 390 He

¿«CAIA OIUTICA

ID -I M 110

I -tu,ecovi Ur*arM) ? mnt+antá íia
UTV E -Itoria y Cwm
4e fityelWdn AOS ñ*
202.11.8

Fuente: GAD Municipal Espejo, Catastro 2019.
Elaborado por: Equipo técnico consultor.

Ilustración 196. Morfología de manzanas por forma - Barrio Eloy Alfaro

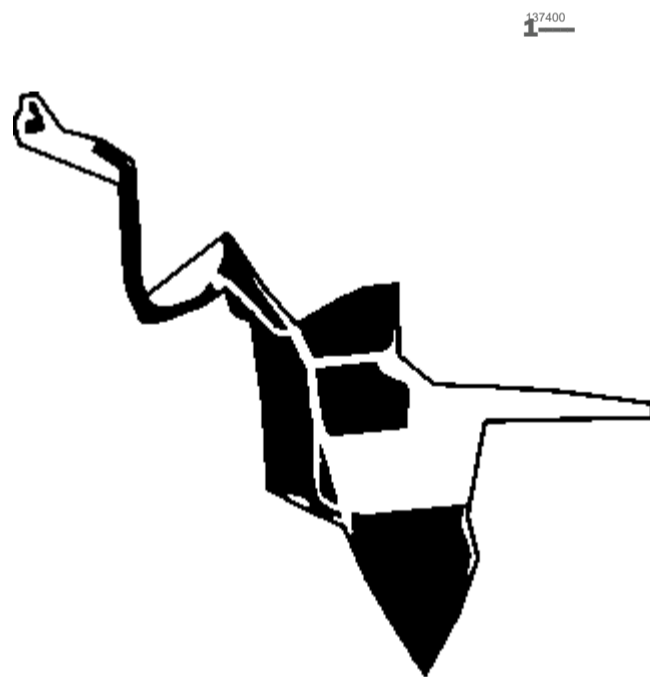

LEYENDA

Forma da las manzanas

Palatolograrro
0 342 Ha

Trapecio
0 462 Ka

Tnanguo
0 405 Ha

Virio»
6 865 Ha

ISCALA GRAFICA

0 @C 1UQ 1M1 300

PIof-ecion Ur*.-tul t * * o- Vlnin
UIM to-asa - Cwn
^-torra íia (*s*ecool 2AM Ú4

Fuente: GAD Municipal Espejo, Catastro 2019.
Elaborado por: Equipo técnico consultor.



ESPEJO

Ilustración 197. Morfología de manzanas por forma - Barrio San Francisco

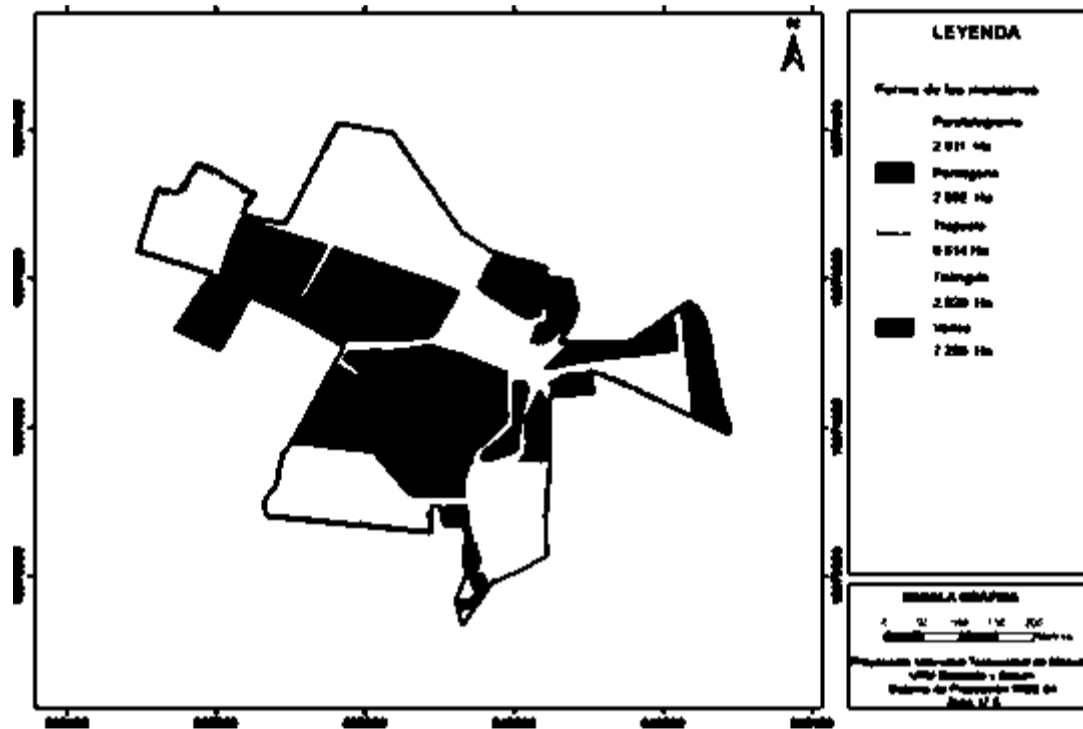

Fuente: GAD Municipal Espejo, Catastro 2019.
Elaborado por: Equipo técnico consultor.

Ilustración 198. Morfología de manzanas por forma - Gualchán



Fuente: GAD Municipal Espejo, Catastro 2019.
Elaborado por: Equipo técnico consultor.



ESPEJO

1.4.2.1.3. Morfología de lotes por tamaño

Para la clasificación de los lotes de acuerdo con el tamaño, se ha realizado un análisis mediante amplitud de intervalos para obtener rangos, con el fin de observar su homogeneidad.

En el análisis se observa como en el suelo urbano de la cabecera cantonal predominan los lotes de 180 m² a 360 m², la mayor predominancia se encuentra en el polígono VB2762 con un 46%, seguido del polígono VCB2762 con un 43%. Los lotes mayores de 10.000m² representan el 1% del total de lotes de la cabecera cantonal. En las cabeceras parroquiales de San Isidro y La Libertad y en los centros poblados San Francisco y Gualchán, predominan los lotes de 180 m² a 360 m².

En Ingeza y Eloy Alfaro los lotes predominantes están en el rango de 360 m² a 540 m².

Los lotes mayores de 10.000 m² no superan el 1% en ninguna de las zonas.

Ilustración 199. Morfología de lotes por tamaño - Cabecera Cantonal El Ángel

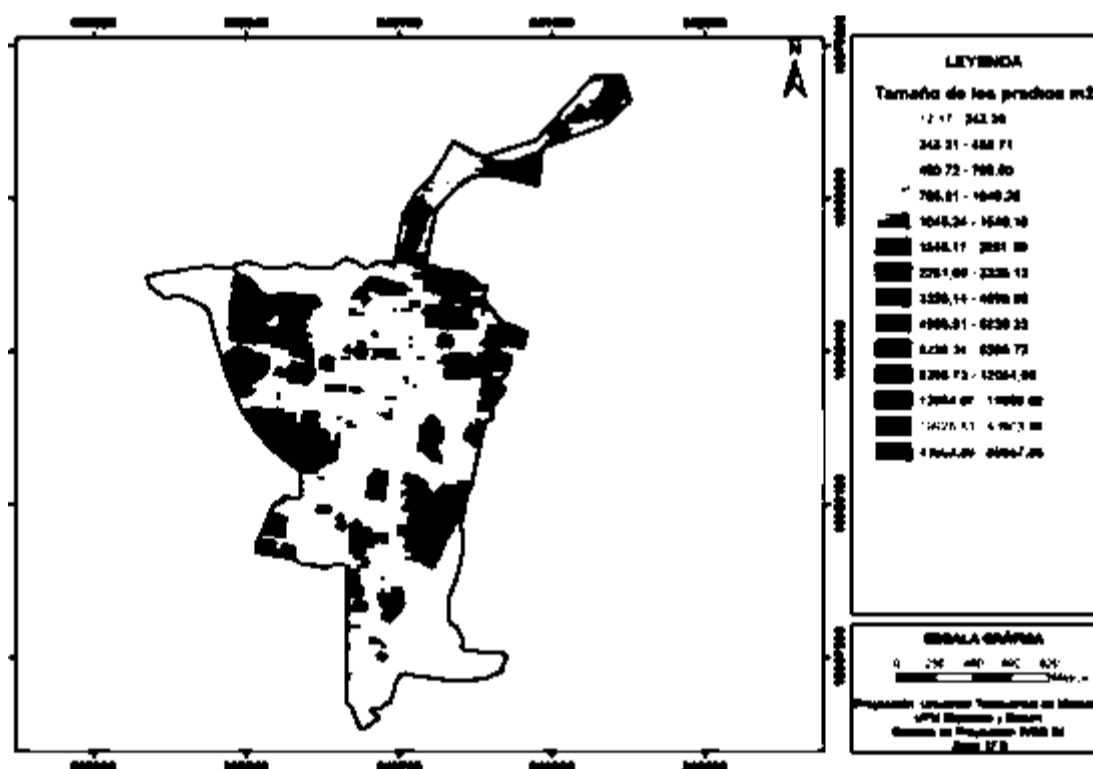

Fuente: GAD Municipal Espejo, Catastro 2019.
Elaborado por: Equipo técnico consultor.

ESPEJO

Morfología de lotes por tamaño

Ubicación	Polígono Normativo	Tamaño (m2)													Total
		0-180	180-360	360-540	540-720	720-900	900-1080	1080-1500	1500-2000	2000-3000	3000-4000	4000-5000	5000-10.000	>10.000	
El Ángel - Cabecera cantonal	VCD243	216	238	128	51	23	22	21	14	12	4	5	5	0	739
		29%	32%	17%	7%	3%	3%	3%	2%	2%	1%	1%	1%	0%	100.00%
	VHD302	59	85	30	17	7	5	23	9	7	1	3	15	8	269
		22%	32%	11%	6%	3%	2%	9%	3%	3%	0%	1%	6%	3%	100.00%
	VCB302	130	160	70	46	28	14	31	19	24	9	7	11	7	556
		23%	29%	13%	8%	5%	3%	6%	3%	4%	2%	1%	2%	1%	100.00%
	VB2762	37	149	54	32	11	8	11	5	8	0	3	6	3	327
		11%	46%	17%	10%	3%	2%	3%	2%	2%	0%	1%	2%	1%	100.00%
	VCB2762	33	219	76	57	23	15	17	16	14	9	9	14	8	510
		6%	43%	15%	11%	5%	3%	3%	3%	3%	2%	2%	3%	2%	100.00%
	Total	475	851	358	203	92	64	103	63	65	23	27	51	26	2401
		20%	35%	15%	8%	4%	3%	4%	3%	3%	1%	1%	2%	1%	100.00%
Barrio Inguenza	S/N	19	44	67	22	21	7	5	4	2	1	0	4	2	198
		10%	22%	34%	11%	11%	4%	3%	2%	1%	1%	0%	2%	1%	100.00%
San Isidro - Cabecera parroquial	S/N	349	343	223	168	63	29	38	20	29	13	3	20	9	1307
		27%	26%	17%	13%	5%	2%	3%	2%	2%	1%	0%	2%	1%	100.00%
La Libertad - Cabecera parroquial	S/N	85	235	123	63	52	27	44	30	29	20	9	29	3	749
		11%	31%	16%	8%	7%	4%	6%	4%	4%	3%	1%	4%	0%	100.00%
Barrio Eloy Alfaro	S/N	7	22	35	10	3	3	1	1	0	2	0	2	1	87
		8%	25%	40%	11%	3%	3%	1%	1%	0%	2%	0%	2%	1%	100.00%
Barrio San Francisco	S/N	39	120	19	6	5	3	4	3	4	1	1	5	3	213
		18%	56%	9%	3%	2%	1%	2%	1%	2%	0%	0%	2%	1%	100.00%
Gualchán	S/N	53	63	19	9	4	3	10	2	6	3	0	1	2	175
		30%	36%	11%	5%	2%	2%	6%	1%	3%	2%	0%	1%	1%	100.00%

Fuente: GAD Municipal Espejo, Catastro 2019.
Elaborado por: Equipo técnico consultor.

ESPEJO

Ilustración 200. Morfología de lotes por tamaño - Barrio Inguenza

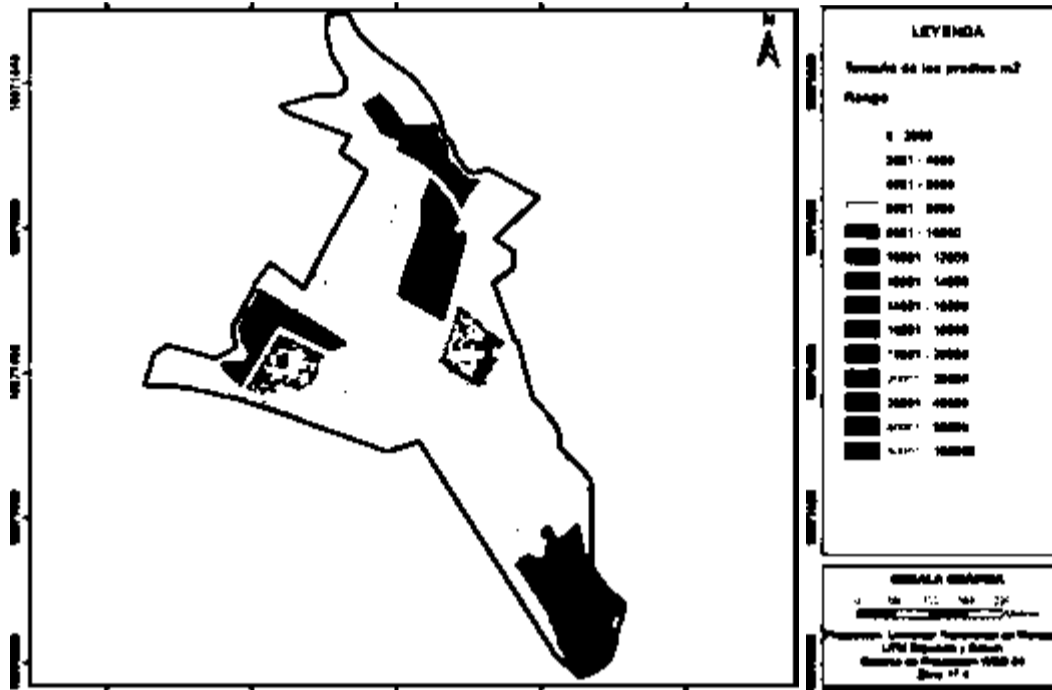

Fuente: GAD Municipal Espejo, Catastro 2019.
 Elaborado por: Equipo técnico consultor.

Ilustración 201. Morfología de lotes por tamaño - Cabecera Parroquial San Isidro



Fuente: GAD Municipal Espejo, Catastro 2019.
 Elaborado por: Equipo técnico consultor.



ESPEJO

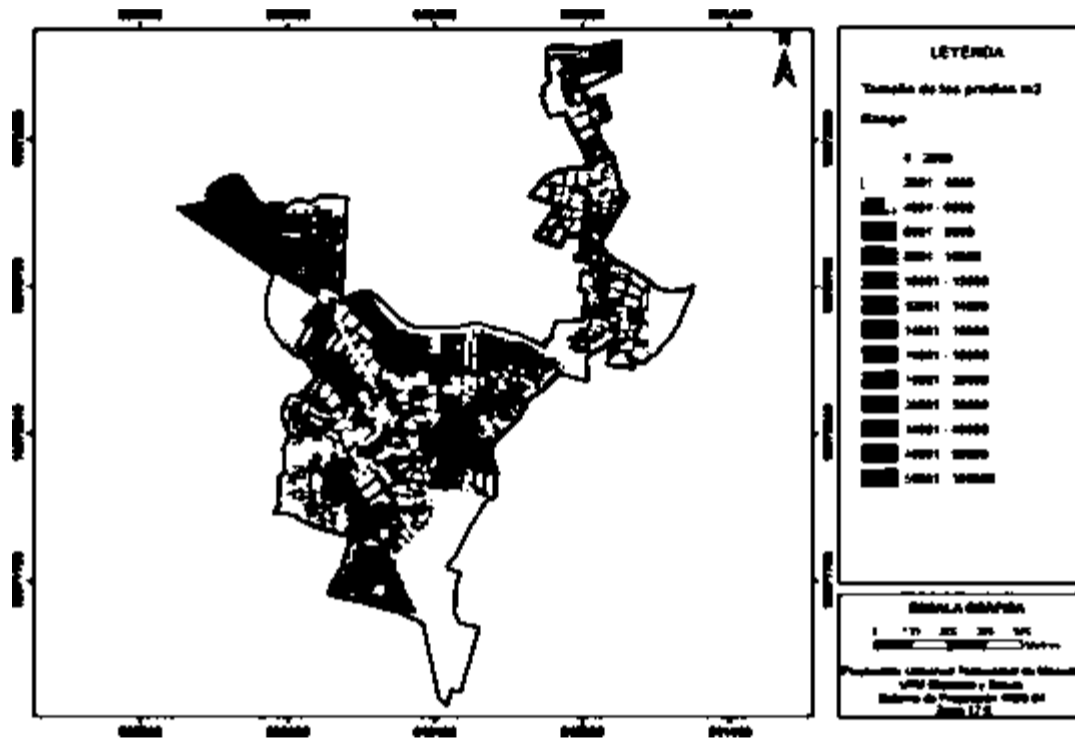

Fuente: GAD Municipal Espejo, Catastro 2019.
Elaborado por: Equipo técnico consultor.

Ilustración 203. Morfología de lotes por tamaño - Barrio Eloy Alfaro

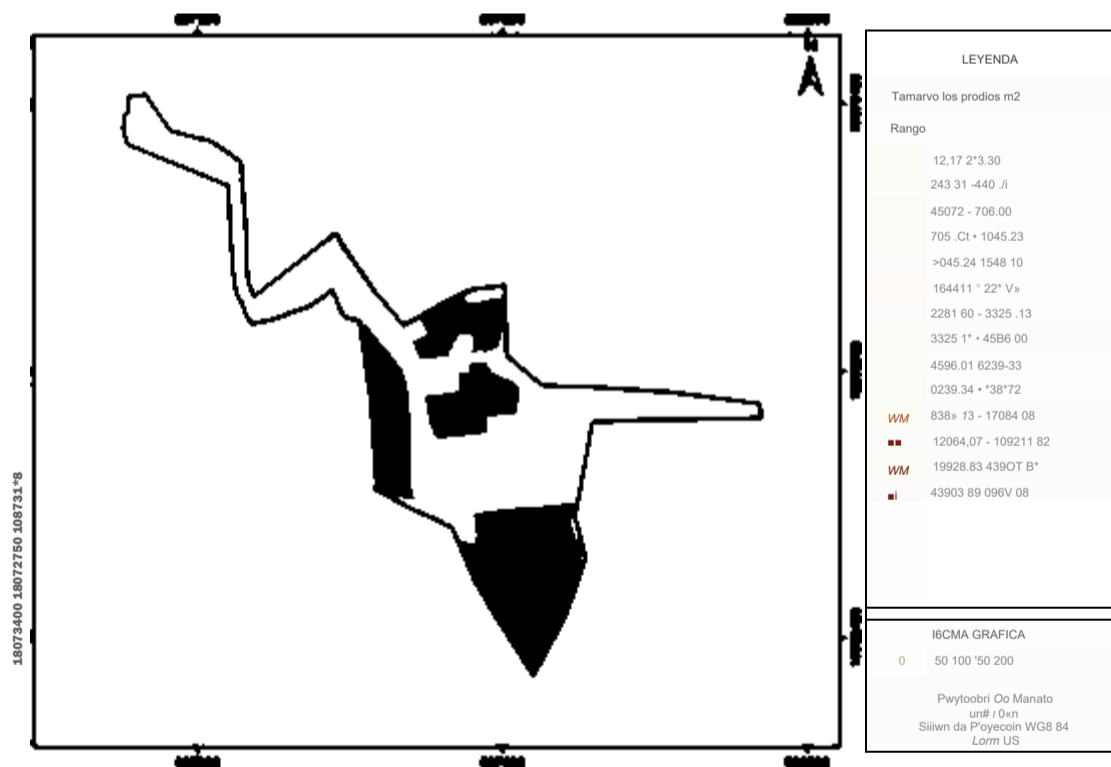

Fuente: GAD Municipal Espejo, Catastro 2019.
Elaborado por: Equipo técnico consultor.



ESPEJO



Ilustración 205. Morfología de lotes por tamaño - Gualchán



ESPEJO

1.4.2.1.4. Morfología de lotes por forma

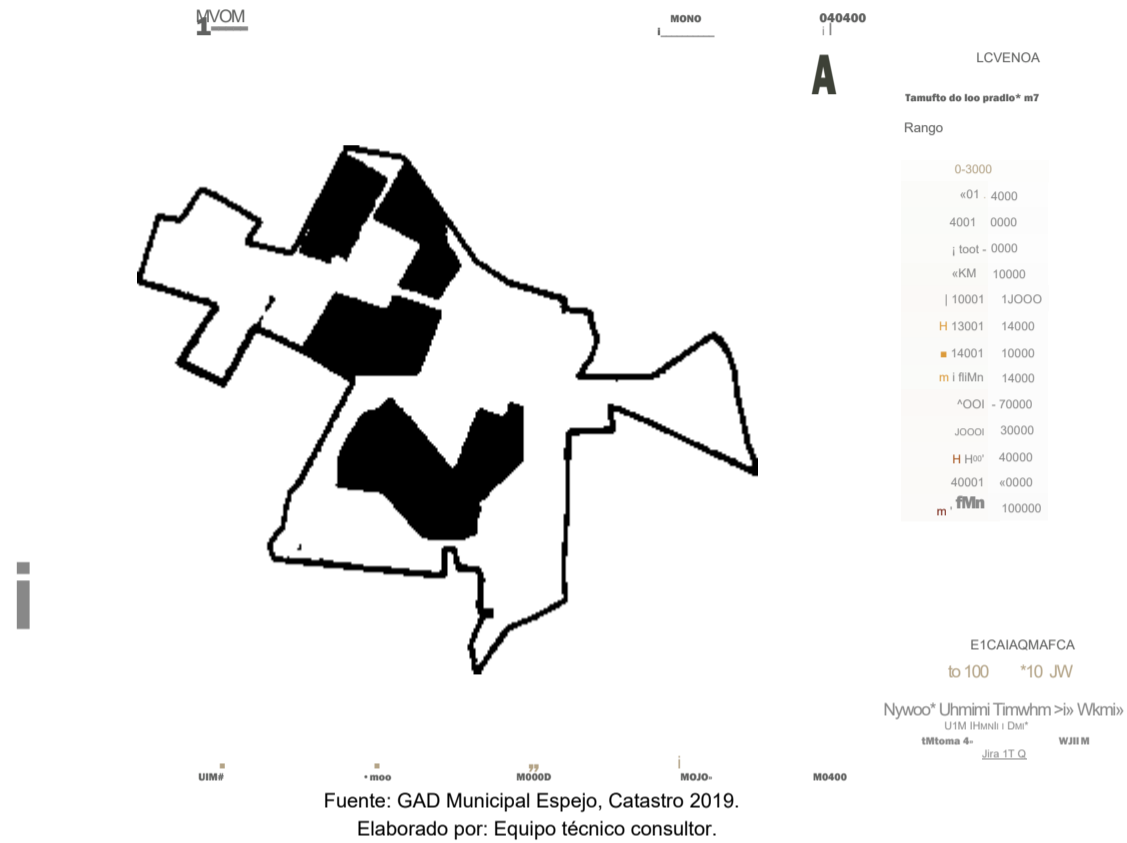
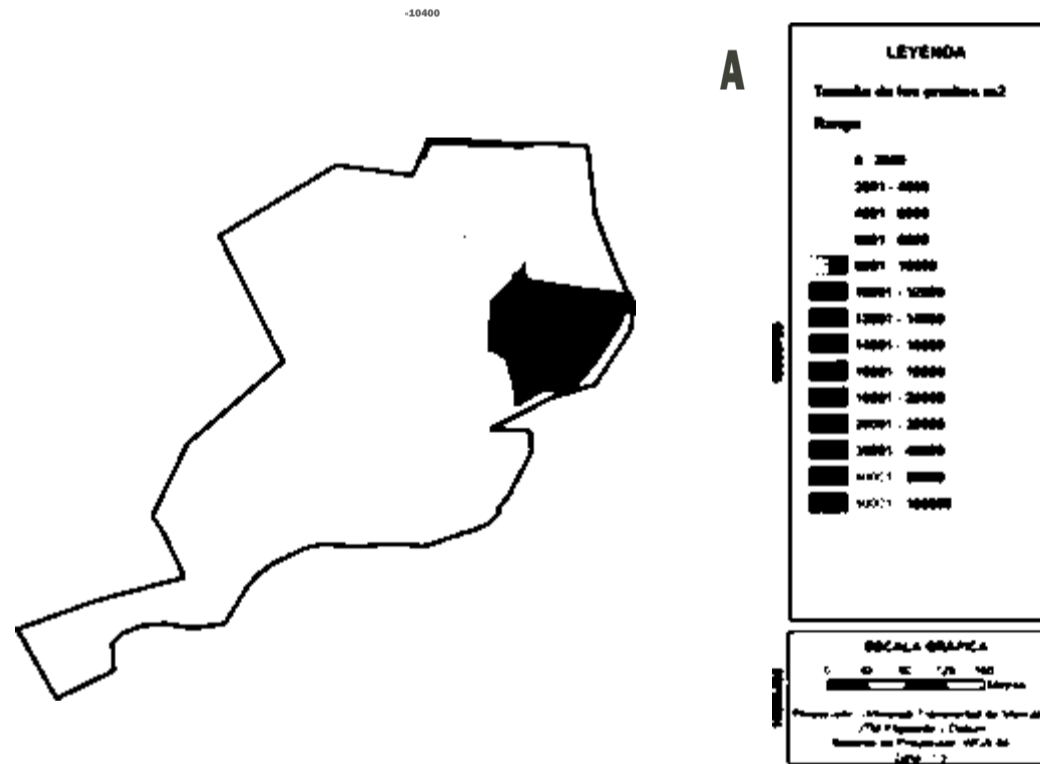
La morfología de lotes está enlazada al fraccionamiento de una manzana, la cual al dividirse generan superficies habilitadas para edificar, logrando así distintas formas de como triángulos, paralelogramos, trapecios, pentágonos o varios (formas geométricas variadas que tienen más de 6 lados) los cuales pueden llegar a originar conflictos o potencialidades en la trama urbana.

En la cabecera cantonal la forma que predomina es el paralelogramo, con un porcentaje del 46%, ubicándose la mayoría de los lotes con esta forma en los polígonos VCB2762 con un 60% y VB2762 con un 52%. Con este análisis se induce que la forma de paralelogramo es la tendencial en los lotes urbanos de la cabecera cantonal.

Al igual que en la cabecera cantonal, la forma que predomina en los demás sectores es el paralelogramo, el barrio San Francisco presenta el mayor porcentaje (59%) de lotes con esta forma, seguido de Gualchán (46%), San Isidro (43%), La Libertad (38%), barrio Eloy Alfaro (38%) y barrio Inguenza (34%); al igual que en la cabecera cantonal, la forma de paralelogramo es la tendencial en los lotes del restante suelo urbano del cantón.

Tabla 56 . Morfología de Lotes por forma en suelo urbano del cantón.

Morfología de lotes por forma							
Ubicación	Polígono normativo	Forma					Total
		Triángulo	Paralelogramo	Trapezio	Pentágono	Varios	
El Ángel - Cabecera cantonal	VCD243	2	345	160	13	219	739
		0%	47%	22%	2%	30%	100.00%
	VHD302	7	95	92	19	56	269
		3%	35%	34%	7%	21%	100.00%
	VCB302	6	199	200	32	119	556
		1%	36%	36%	6%	21%	100.00%
	VB2762	5	169	89	9	55	327
		2%	52%	27%	3%	17%	100.00%
	VCB2762	8	305	92	18	87	510
		2%	60%	18%	4%	17%	100.00%
	Total	6	223	127	18	107	480
		2%	46%	27%	4%	21%	100.00%



ESPEJO

Barrio Inguenza	S/N	3	68	62	20	45	198
		2%	34%	31%	10%	23%	100.00%
San Isidro - Cabecera parroquial	S/N	23	564	399	78	243	1307
		2%	43%	31%	6%	19%	100.00%
La Libertad - Cabecera parroquial	S/N	19	284	192	74	180	749
		3%	38%	26%	10%	24%	100.00%
Barrio Eloy Alfaro	S/N	1	33	22	6	25	87
		1%	38%	25%	7%	29%	100.00%
Barrio San Francisco	S/N	3	125	46	6	33	213
		1%	59%	22%	3%	15%	100.00%
Gualchán	S/N	3	81	50	15	26	175
		2%	46%	29%	9%	15%	100.00%

Fuente: GAD Municipal Espejo, Catastro 2019.
Elaborado por: Equipo técnico consultor.

Ilustración 206. Morfología de lotes por forma - Cabecera Cantonal El Ángel

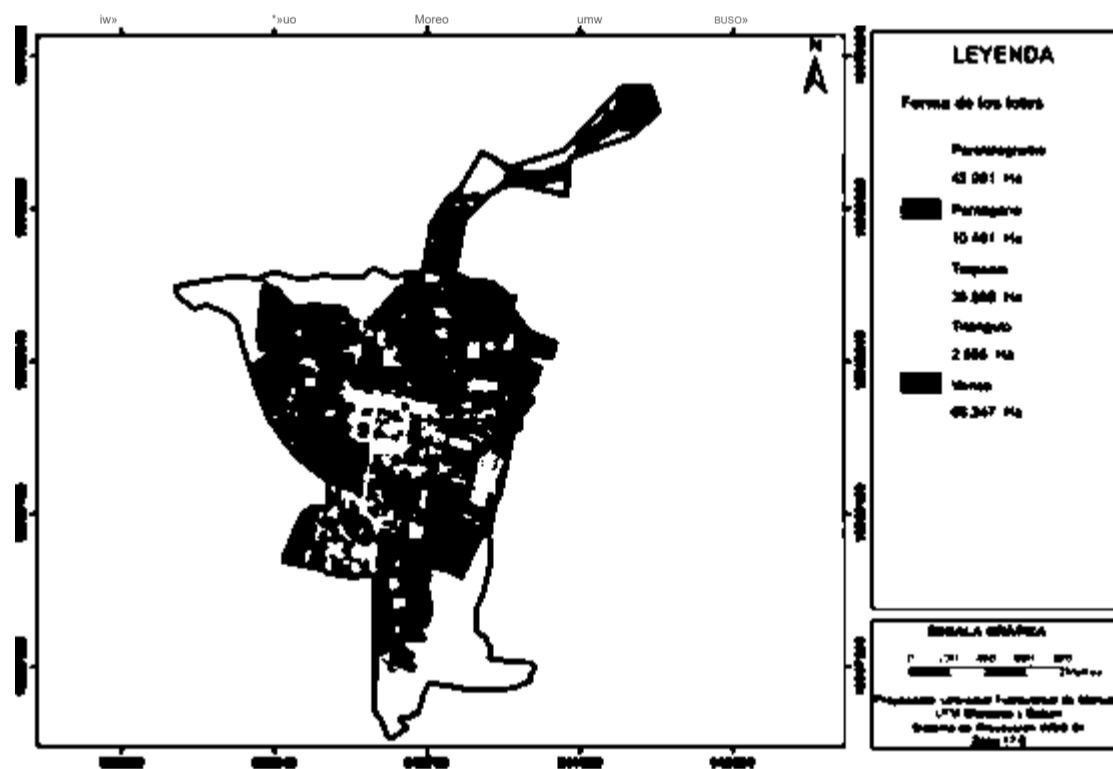

Fuente: GAD Municipal Espejo, Catastro 2019.
Elaborado por: Equipo técnico consultor.

ESPEJO

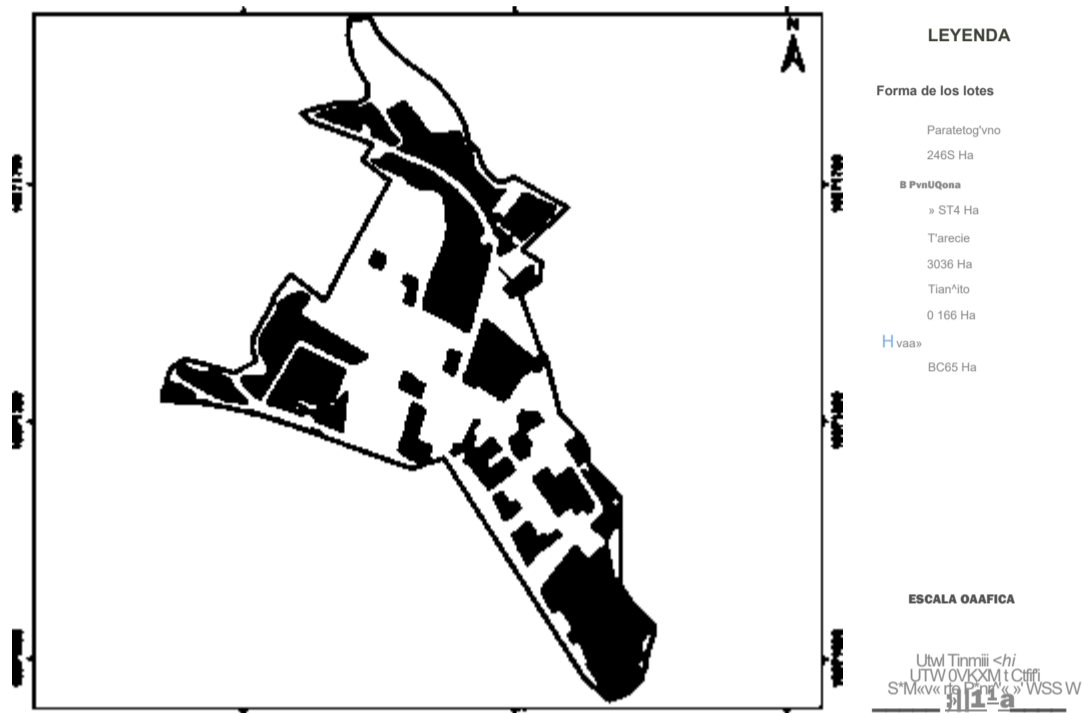

Fuente: GAD Municipal Espejo, Catastro 2019.
Elaborado por: Equipo técnico consultor.

Ilustración 208. Morfología de lotes por forma - Cabeceza Parroquial San Isidro



Fuente: GAD Municipal Espejo, Catastro 2019.
Elaborado por: Equipo técnico consultor.

ESPEJO

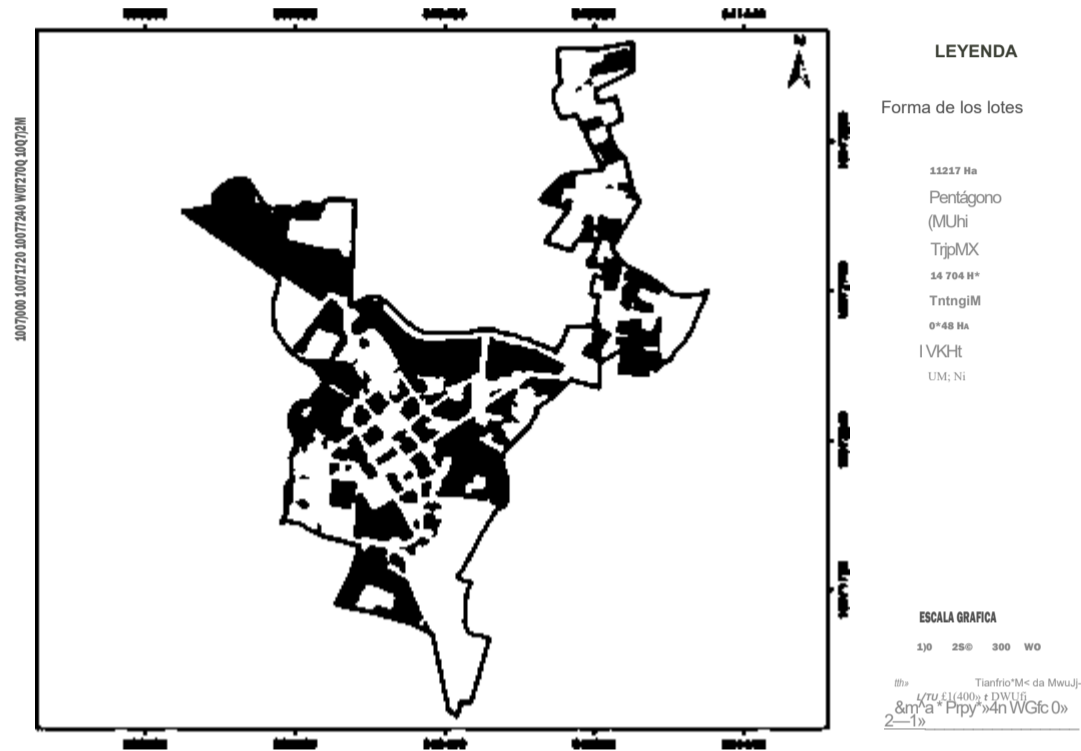

Fuente: GAD Municipal Espejo, Catastro 2019.
Elaborado por: Equipo técnico consultor.

Ilustración 210. Morfología de lotes por forma - Barrio Eloy Alfaro

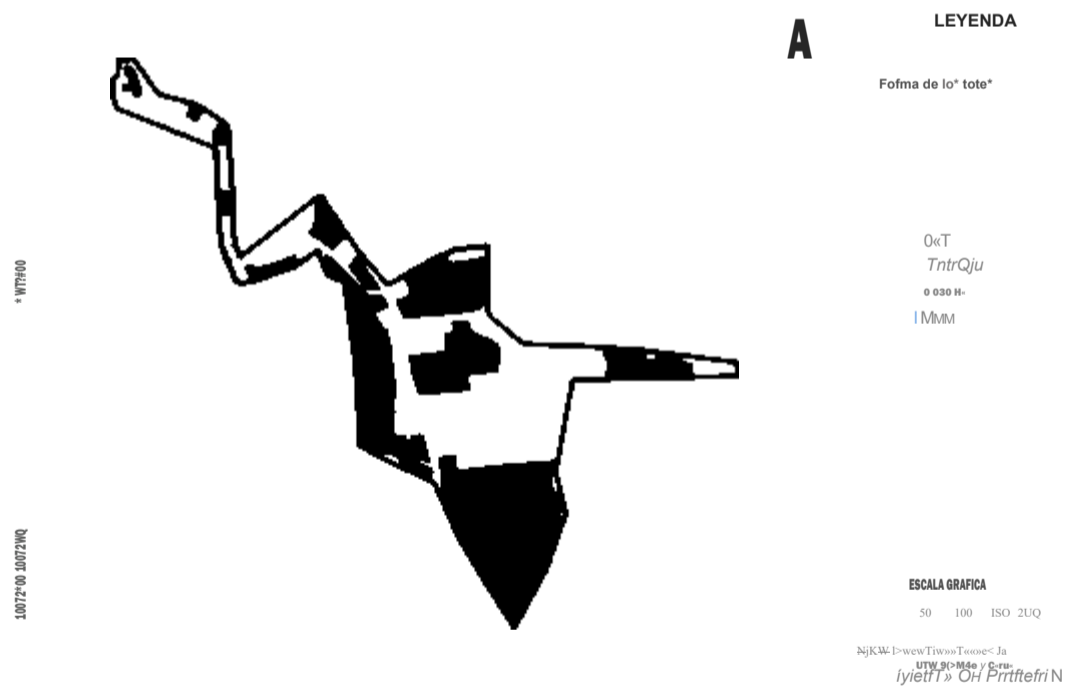

Fuente: GAD Municipal Espejo, Catastro 2019.
Elaborado por: Equipo técnico consultor.



ESPEJO

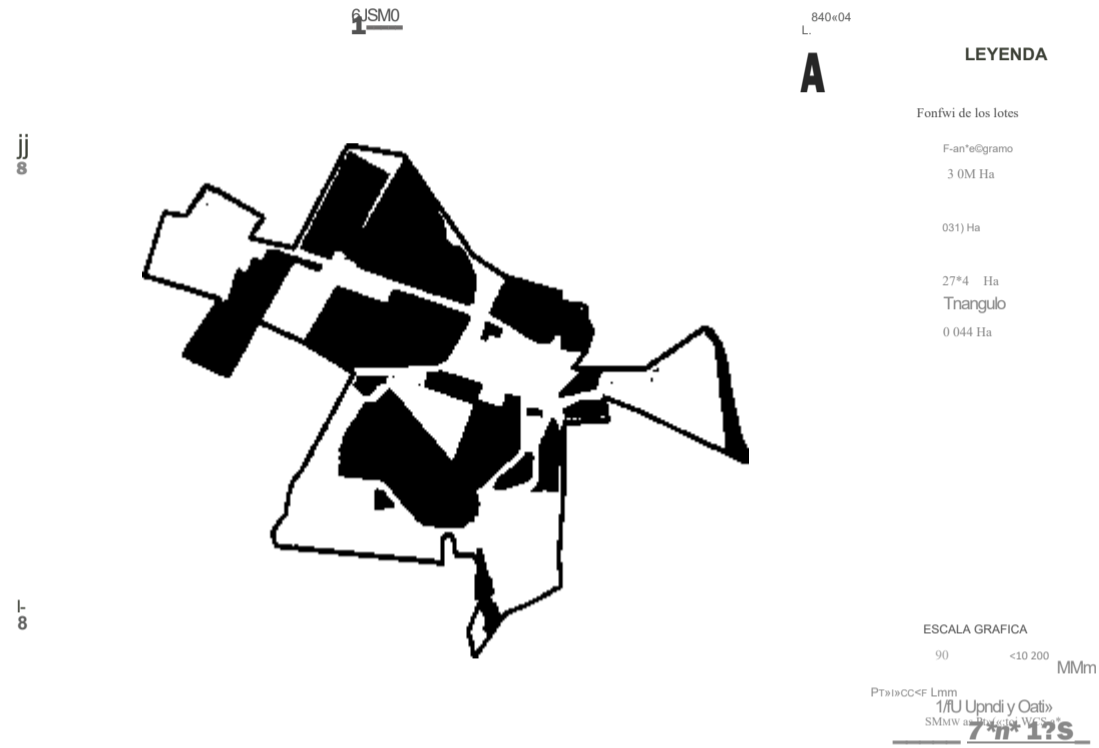

Fuente: GAD Municipal Espejo, Catastro 2019.
Elaborado por: Equipo técnico consultor.

Ilustración 212. Morfología de lotes por forma - Gualchán



Fuente: GAD Municipal Espejo, Catastro 2019.
Elaborado por: Equipo técnico consultor.

ESPEJO

1.4.2.1.5. Morfología de edificaciones, altura de edificación

Realizado el análisis de las alturas de edificación actual, se pudo determinar que la tendencia existente es la de edificaciones de 1 y 2 niveles y en menor cantidad de 3 niveles.

En la tabla inmediata inferior, se detallan las alturas, por número de pisos, que predominan actualmente en el cantón.

Tabla 57. Altura de edificación por número de pisos
Altura de edificación por número de pisos en suelo urbano

Ubicación	Sector	Número de pisos						Predios
		1	2	3	4	5	6	
El Ángel - Cabecera Cantonal	VB2762	134	110	3	0	0	0	247
		54%	45%	1%	0%	0%	0%	100%
	VCB2762	175	166	27	4	0	0	372
		47%	45%	7%	1%	0%	0%	100%
	VCB302	215	296	9	0	0	0	520
		41%	57%	2%	0%	0%	0%	100%
	VCD243	273	628	108	8	0	6	1023
		27%	61%	11%	1%	0%	1%	100%
	VHD302	127	62	0	0	0	0	189
		67%	33%	0%	0%	0%	0%	100%
Total	924	1262	147	12	0	6	2351	
	39%	54%	6%	1%	0%	0%	100%	
Barrio Inguenza	S/N	116	54	0	4	0	0	174
		67%	31%	0%	2%	0%	0%	100%
San Isidro - Cabecera Parroquial	S/N	553	620	24	4	0	0	1201
		46%	52%	2%	0%	0%	0%	100%
La Libertad - Cabecera Parroquial	S/N	344	308	27	0	0	0	679
		51%	45%	4%	0%	0%	0%	100%
Barrio Eloy Alfaro	S/N	56	26	0	0	0	0	82
		68%	32%	0%	0%	0%	0%	100%
Barrio San Francisco	S/N	163	36	3	0	0	0	202
		81%	18%	1%	0%	0%	0%	100%
Gualchán	S/N	50	60	18	4	0	0	132
		38%	45%	14%	3%	0%	0%	100%

Fuente: GAD Municipal Espejo, Catastro 2019; Levantamiento de Información de equipo técnico consultor, 2020.
 Elaborado por: Equipo técnico consultor.

ESPEJO

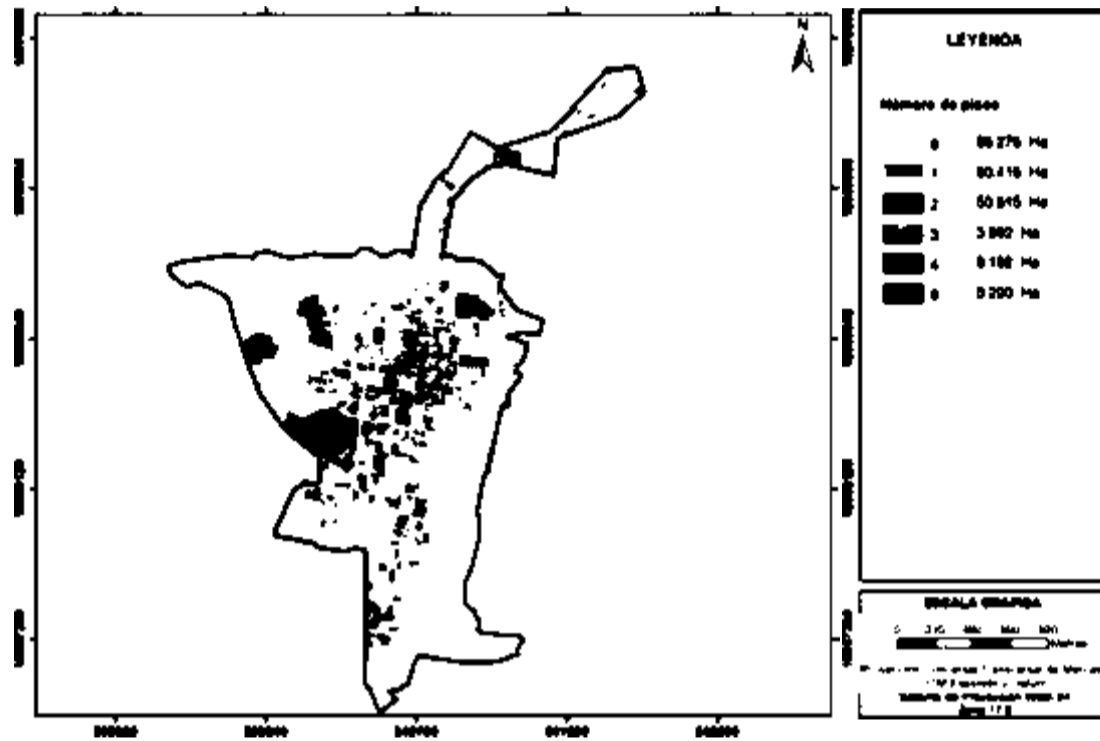

Fuente: GAD Municipal Espejo, Catastro 2019; Levantamiento de Información de equipo técnico consultor, 2020.
Elaborado por: Equipo técnico consultor.

Ilustración 214. Altura de edificación - Barrio Ingueza

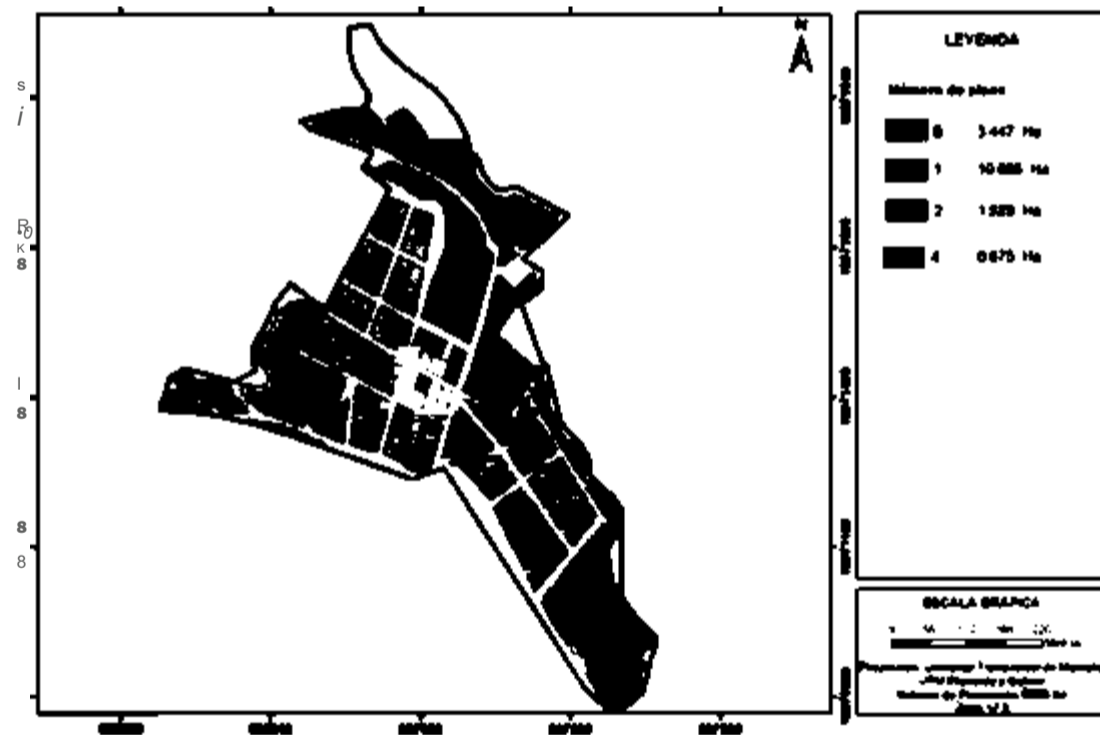

Fuente: GAD Municipal Espejo, Catastro 2019; Levantamiento de Información de equipo técnico consultor, 2020.
Elaborado por: Equipo técnico consultor.

ESPEJO

Ilustración 215. Altura de edificación - Cabecera Parroquial San Isidro



Fuente: GAD Municipal Espejo, Catastro 2019; Levantamiento de Información de equipo técnico consultor, 2020.
Elaborado por: Equipo técnico consultor.

Ilustración 216. Altura de edificación - Cabecera Parroquial La Libertad

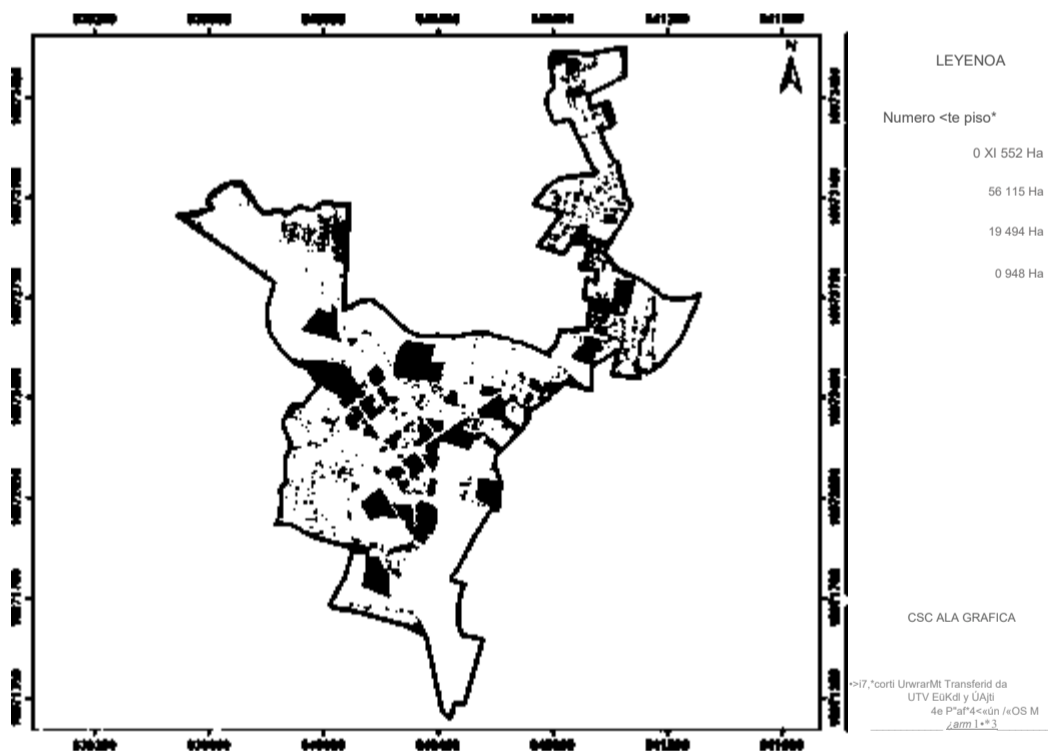

Fuente: GAD Municipal Espejo, Catastro 2019; Levantamiento de Información de equipo técnico consultor, 2020.
Elaborado por: Equipo técnico consultor.



ESPEJO

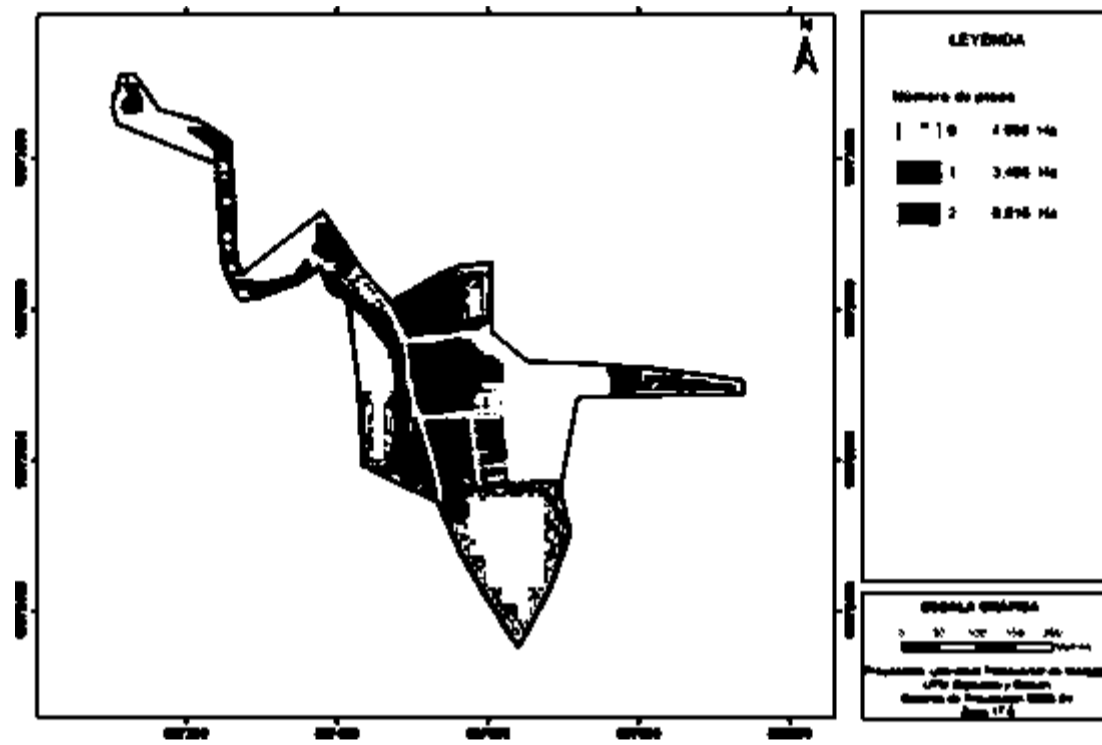

Fuente: GAD Municipal Espejo, Catastro 2019; Levantamiento de información de equipo técnico consultor, 2020.
Elaborado por: Equipo técnico consultor.

Ilustración 218. Altura de edificación - Barrio San Francisco

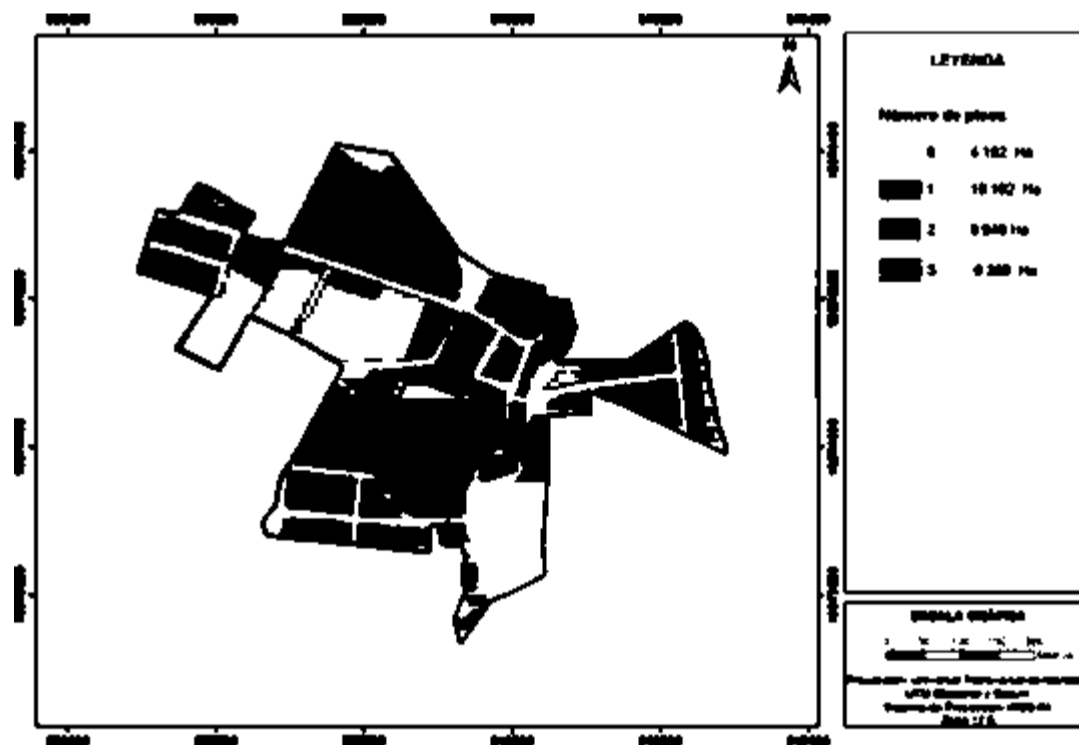

Fuente: GAD Municipal Espejo, Catastro 2019; Levantamiento de información de equipo técnico consultor, 2020.
Elaborado por: Equipo técnico consultor.

ESPEJO

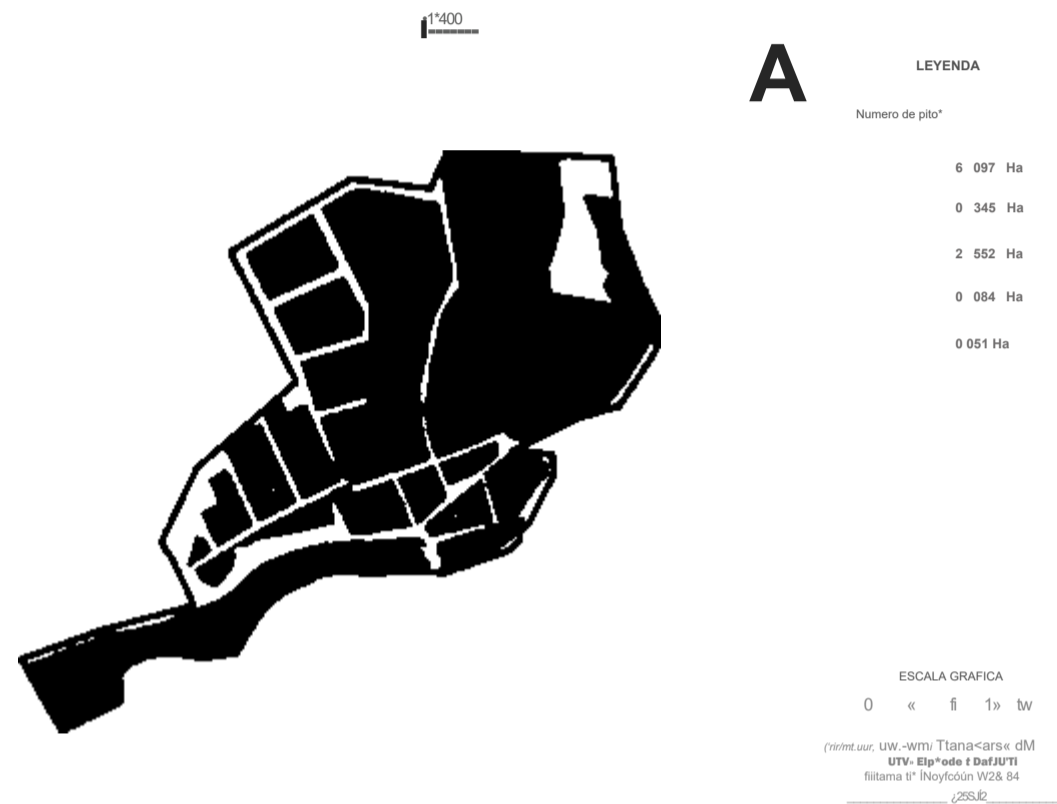

Fuente: GAD Municipal Espejo, Catastro 2019; Levantamiento de información de equipo técnico consultor, 2020.
Elaborado por: Equipo técnico consultor.

1.4.2.1.6. Morfología de edificaciones, forma de ocupación

La forma de ocupación "continua en línea de fábrica" es la que prevalece en la mayoría de los centros poblados urbanos como: cabecera cantonal El Ángel, cabecera parroquial San Isidro, cabecera parroquial La Libertad, barrios: Inguenza, Eloy Alfaro y sector Gualchán.

En el barrio urbano San Francisco, la forma de ocupación "Pareada", es la que prevalece.

En la siguiente tabla, se puede apreciar cómo se encuentra la forma de ocupación de los predios del suelo urbano del cantón.

ESPEJO

Tabla 58. Forma de ocupación

Forma de ocupación de las edificaciones en el área urbana del cantón										
Ubicación	Sector	Forma							Total	
		Aislada	Aislada	Continua	Continua a Línea de	Pareada	Pareada	Portal		
El Ángel - Cabecera Cantonal	VB2762	18	2	24	85	66	6	1	202	
		9%	1%	12%	42%	33%	3%	1%	100%	
	VCB2762	34	2	50	102	90	6	0	284	
		12%	1%	18%	36%	32%	2%	0%	100%	
	VCB302	47	0	44	211	75	0	0	377	
		12%	0%	12%	56%	20%	0%	0%	100%	
	VCD243	18	2	44	528	39	6	0	637	
		3%	0%	7%	83%	6%	1%	0%	100%	
	VHD302	34	1	12	96	24	1	0	168	
		20%	1%	7%	57%	14%	1%	0%	100%	
	Total	151	7	174	1022	294	19	1	1668	
		9%	0%	10%	61%	18%	1%	0%	100%	
	Barrio Inguenza	S/N	47	3	11	58	28	3	0	150
			31%	2%	7%	39%	19%	2%	0%	100%
San Isidro - Cabecera Parroquial	S/N	61	1	58	617	139	9	0	885	
		7%	0%	7%	70%	16%	1%	0%	100%	
La Libertad - Cabecera Parroquial	S/N	110	4	60	257	95	1	0	527	
		21%	1%	11%	49%	18%	0%	0%	100%	
Barrio Eloy Alfaro	S/N	15	0	5	33	14	3	0	70	
		21%	0%	7%	47%	20%	4%	0%	100%	
Barrio San Francisco	S/N	33	0	24	58	67	3	0	185	
		18%	0%	13%	31%	36%	2%	0%	100%	
Gualchán	S/N	29	0	7	43	13	0	0	92	
		32%	0%	8%	47%	14%	0%	0%	100%	

Fuente: GAD Municipal Espejo, Catastro 2019; Levantamiento de información de equipo consultor, 2020.
Elaborado por: Equipo técnico consultor.



ESPEJO

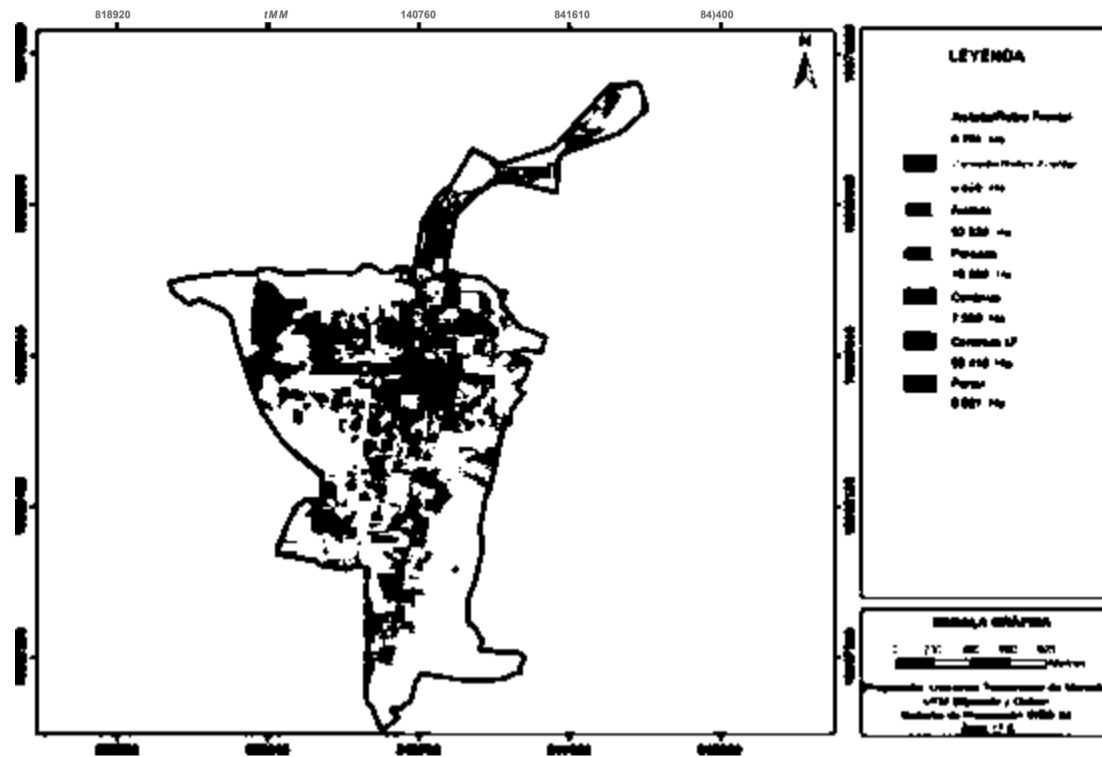

Fuente: GAD Municipal Espejo, Catastro 2019; Levantamiento de información de equipo consultor, 2020.
Elaborado por: Equipo técnico consultor.

Ilustración 221. Morfología de edificaciones, forma de ocupación - Barrio Inguenza

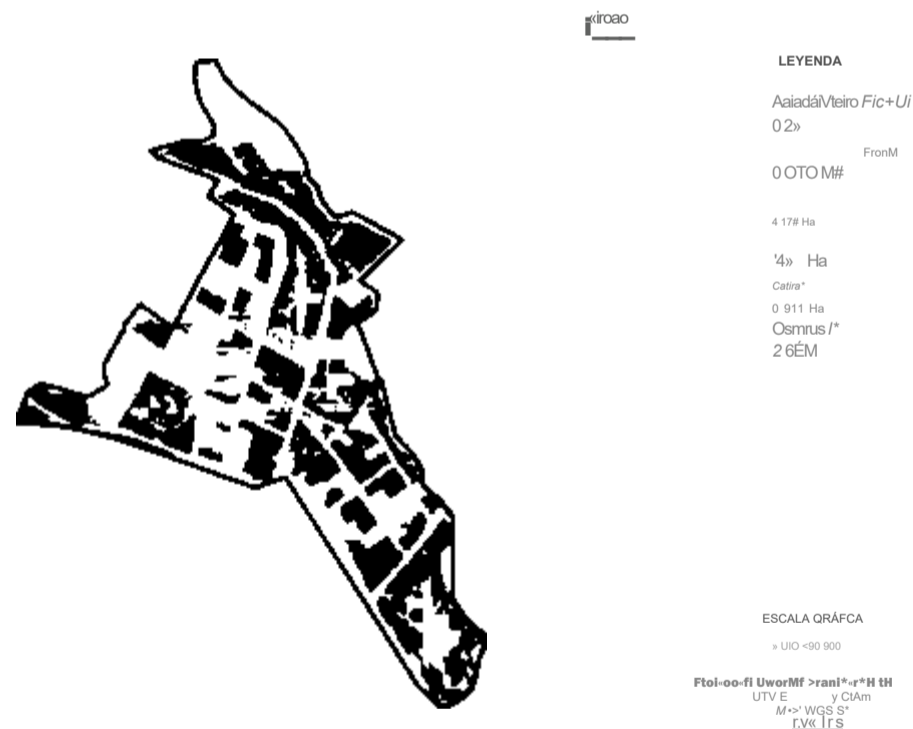

Fuente: GAD Municipal Espejo, Catastro 2019; Levantamiento de información de equipo consultor, 2020.
Elaborado por: Equipo técnico consultor.



ESPEJO

Ilustración 222. Morfología de edificaciones, forma de ocupación - Cabecera Parroquial San Isidro



Fuente: GAD Municipal Espejo, Catastro 2019; Levantamiento de información de equipo consultor, 2020.
Elaborado por: Equipo técnico consultor.

Ilustración 223. Morfología de edificaciones, forma de ocupación - Cabecera Parroquial La Libertad

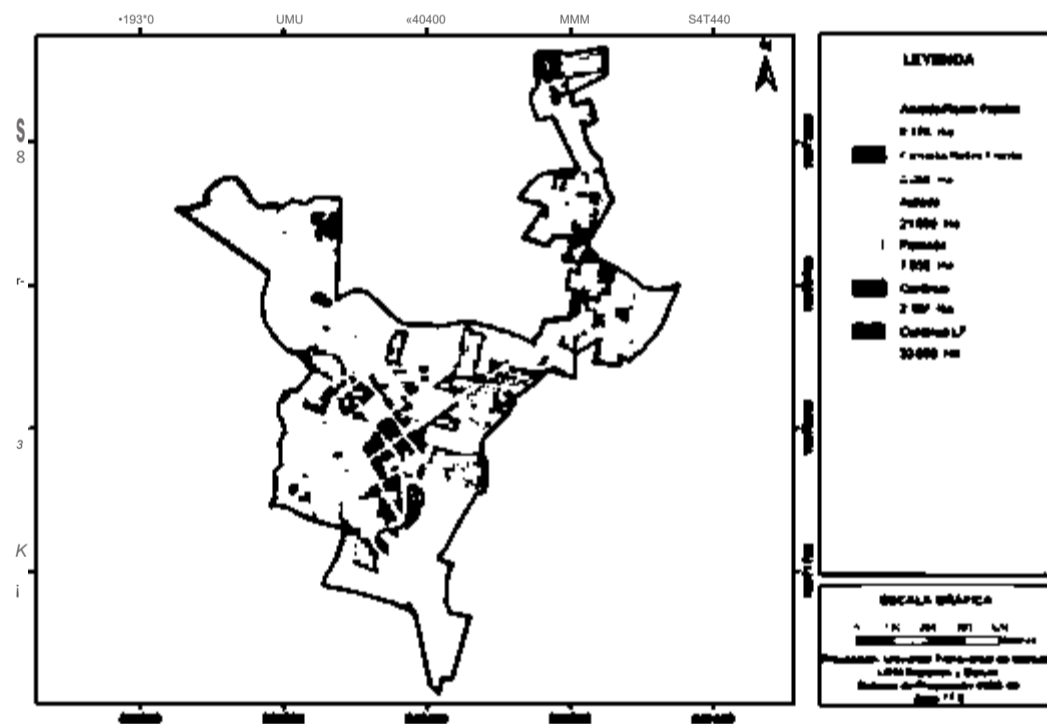

Fuente: GAD Municipal Espejo, Catastro 2019; Levantamiento de información de equipo consultor, 2020.
Elaborado por: Equipo técnico consultor.

PLAN DE USO Y GESTIÓN
DEL SUELO DEL CANTÓN
ESPEJO

Ilustración 224. Morfología de edificaciones, forma de ocupación - Barrio Eloy Alfaro

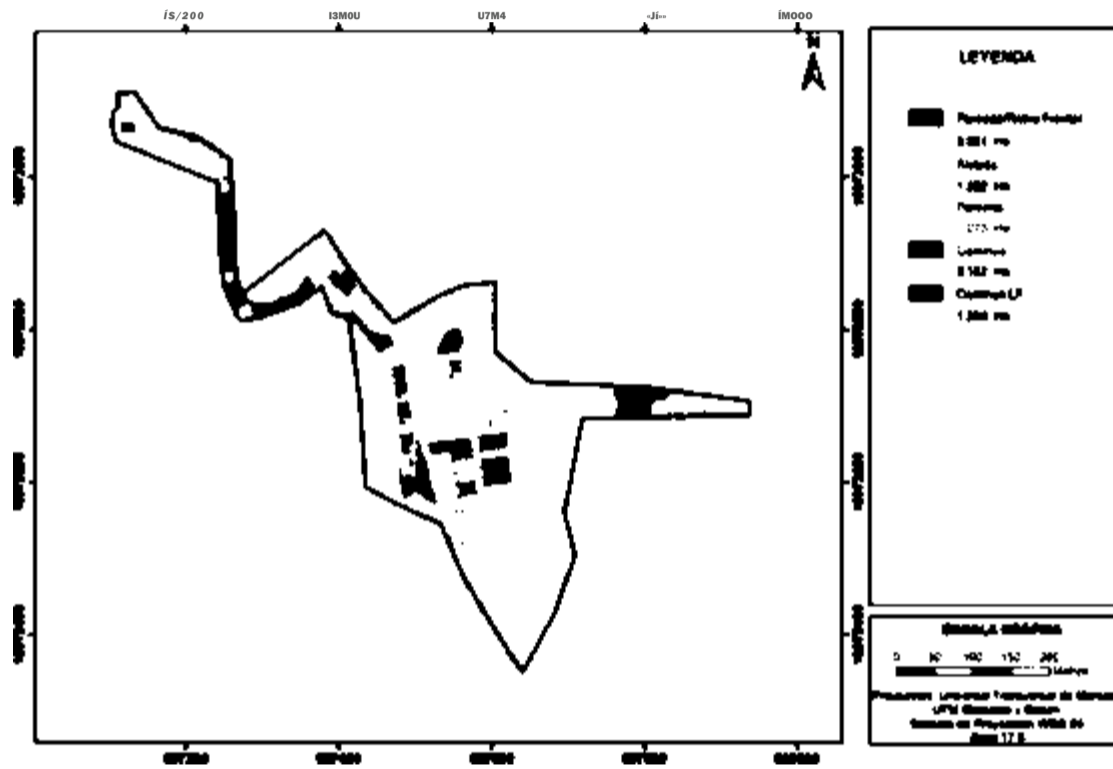

Fuente: GAD Municipal Espejo, Catastro 2019; Levantamiento de información de equipo consultor, 2020.
Elaborado por: Equipo técnico consultor.

Ilustración 225. Morfología de edificaciones, forma de ocupación - Barrio San Francisco

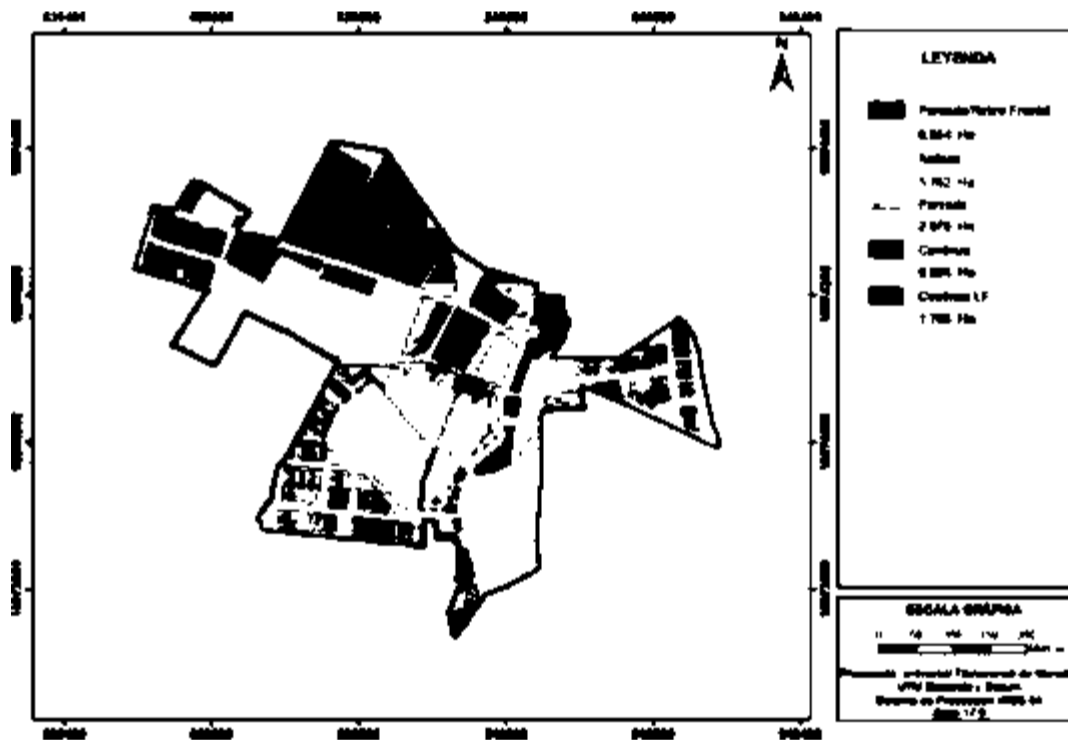

Fuente: GAD Municipal Espejo, Catastro 2019; Levantamiento de información de equipo consultor, 2020.
Elaborado por: Equipo técnico consultor.

ESPEJO

Ilustración 226. Morfología de edificaciones, forma de ocupación - Gualchán



Fuente: GAD Municipal Espejo, Catastro 2019; Levantamiento de información de equipo consultor, 2020.
Elaborado por: Equipo técnico consultor.

1.4.2.1.7. Morfología vial

Secciones tipos para sectores urbanos

La sección tipo se ha determinado considerando el ancho predominante de las vías existentes por cada sector normativo dentro del perímetro urbano, a continuación, se presenta la información de las dos secciones predominantes de cada sector y posteriormente se presentan esquemas gráficos de las secciones tipo.

Tabla 59. Secciones predominantes vialidad urbana.

Parroquia	Zona	Ancho 1 [m]	Longitud [km]	% sector	Ancho 2 [m]	Longitud [km]	% sector
EL ÁNGEL/ 27 DE SEPTIEMBRE	PLN1	6	2,370	49,01%	7	0,818	16,91%
	PLN2	8	0,330	27,62%	5,7	0,267	22,34%
	PLN3	4,5	0,502	12,44%	6	0,490	12,13%
	PLN4	13	0,540	18,05%	8,5	0,382	12,77%
	PLN5	6,6	0,718	46,05%	11	0,461	29,56%
	PLN6	4,2	0,810	46,29%	6	0,260	14,86%
	PLN7	9	1,837	42,84%	6,6	0,545	12,72%
	PLN8	5,7	0,705	12,56%	9	0,684	12,18%



Parroquia	Zona	Ancho 1 [m]	Longitud [km]	% sector	Ancho 2 [m]	Longitud [km]	% sector
	PLN9	8,5	1,447	12,91%	10,5	1,352	12,07%
	PLN10	8,5	2,247	31,55%	9	0,934	13,11%
	EI ÁNGEL-TOTAL	8,5	4,985	11,18%	9	4,596	10,31%
	PLN-INGUEZA	5,7	0,890	19,08%	7,2	0,629	13,49%
SAN ISIDRO	PLN-SAN ISIDRO	11	2,554	13,94%	7	2,277	12,43%
LA LIBERTAD	PLN-LA LIBERTAD	8	2,514	17,13%	7	2,439	16,61%
	PLN-ELOY ALFARO	6	1,037	39,57%	7,3	0,782	29,84%
	PLN-SAN FRANCISCO	6,5	0,987	27,38%	6	0,475	13,18%
EL GOALTAL	PLN-GUALCHÁN	5,5	0,574	27,05%	8,5	0,383	18,07%

Fuente: GAD Municipal Espejo, 2016; Levantamiento de información equipo consultor, 2020.
Elaborado por: Equipo técnico consultor.

El polígono normativo PLN1 presenta una sección tipo con ancho predominante de 6 metros.

Gráfico 1. Sección Tipo, PLN1

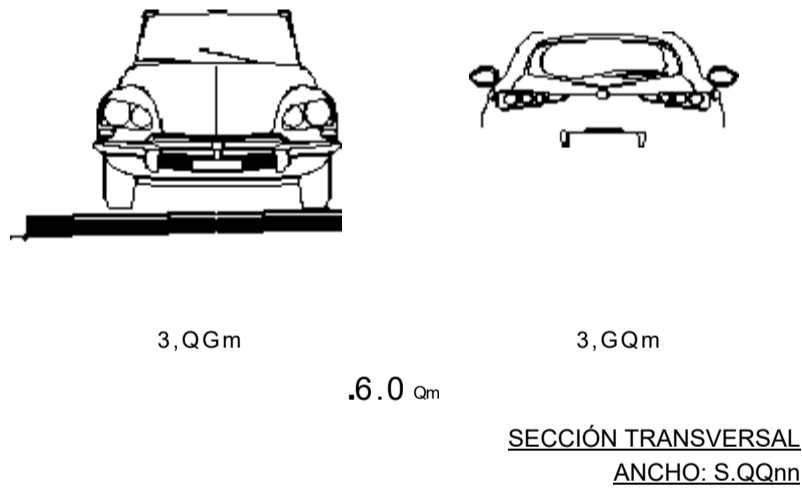

Elaborado por: Equipo técnico consultor.



ESPEJO

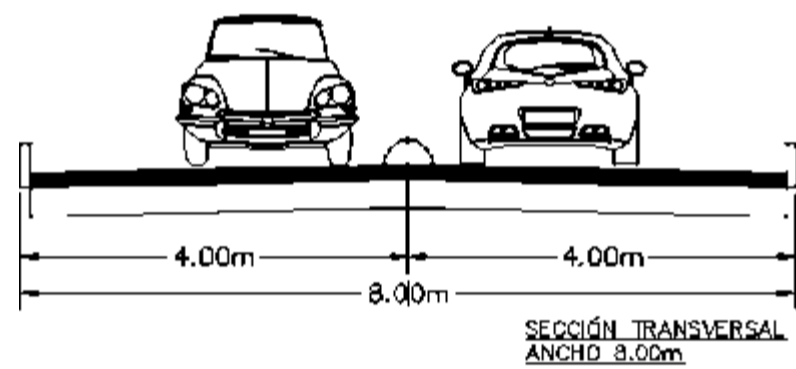

Elaborado por: Equipo técnico consultor.

El polígono normativo PLN3 presenta una sección tipo con ancho predominante de 4,5 metros.

Gráfico 3-Sección Tipo, PLN3

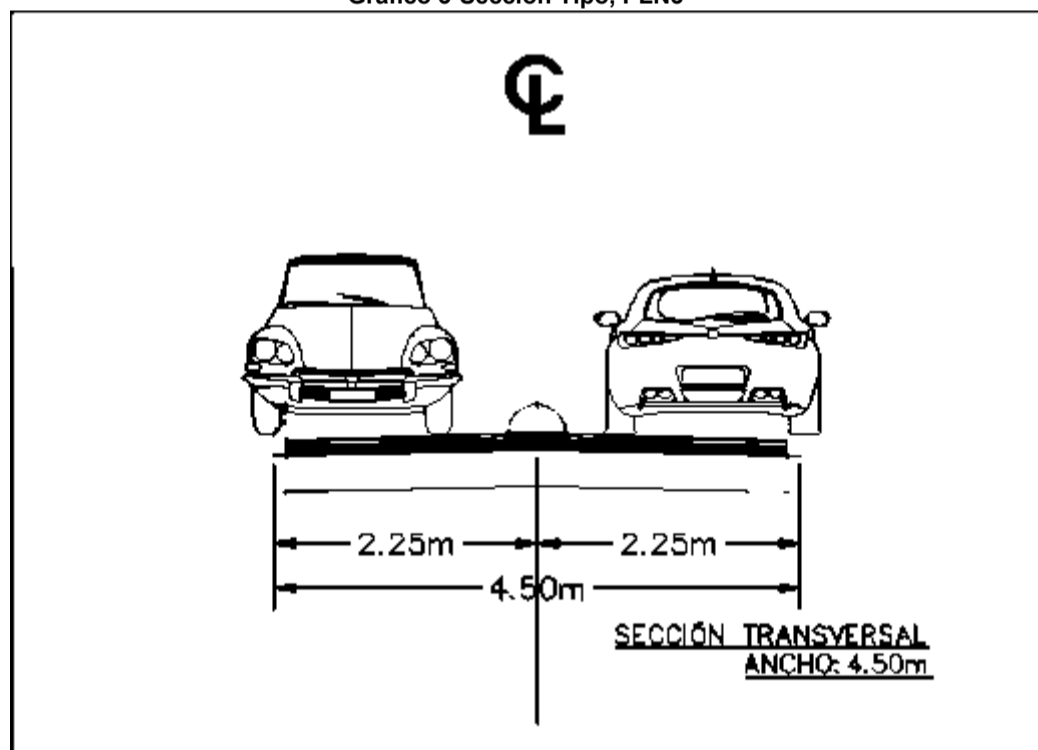

Elaborado por: Equipo técnico consultor.

ESPEJO

El polígono normativo PLN4 presenta una sección tipo con ancho predominante de 13 metros.

Gráfico 4. Sección Tipo, PLN4

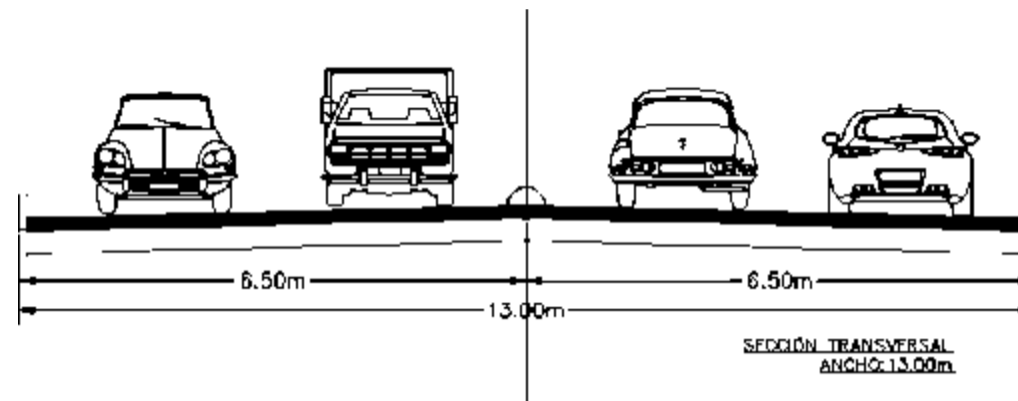

Elaborado por: Equipo técnico consultor.

El polígono normativo PLN5 presenta una sección tipo con ancho predominante de 6,6 metros.

Gráfico 5. Sección Tipo, PLN5

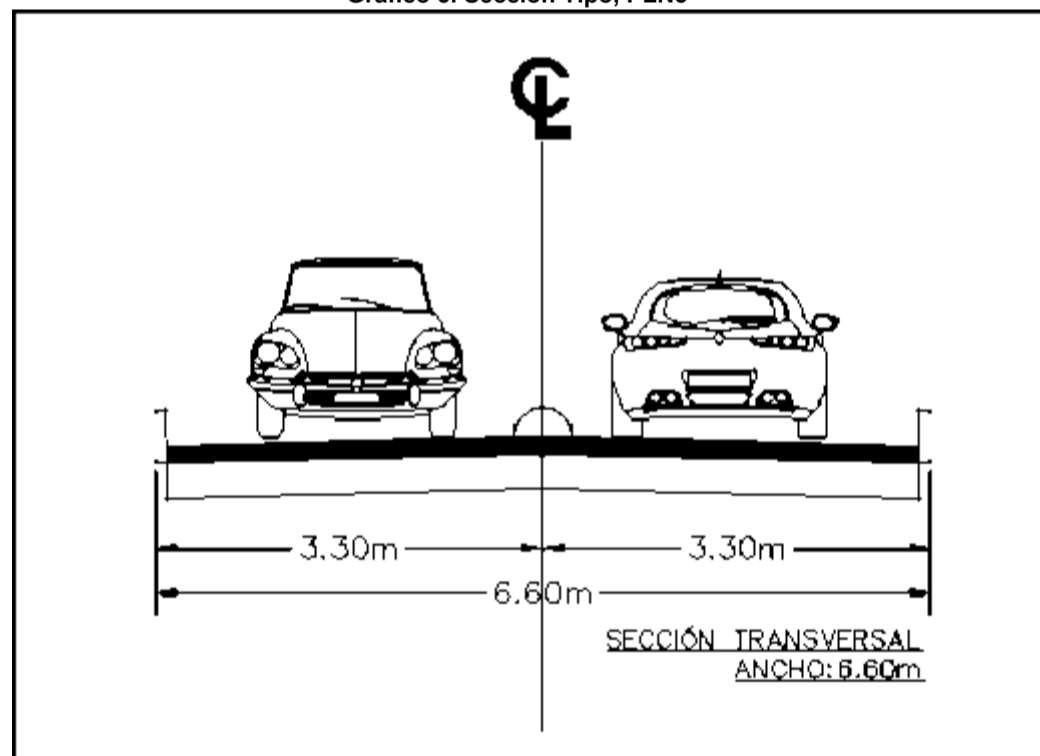

Elaborado por: Equipo técnico consultor.



ESPEJO

El polígono normativo PLN6 presenta una sección tipo con ancho predominante de 4,2 metros.

Gráfico 6. Sección Tipo, PLN6

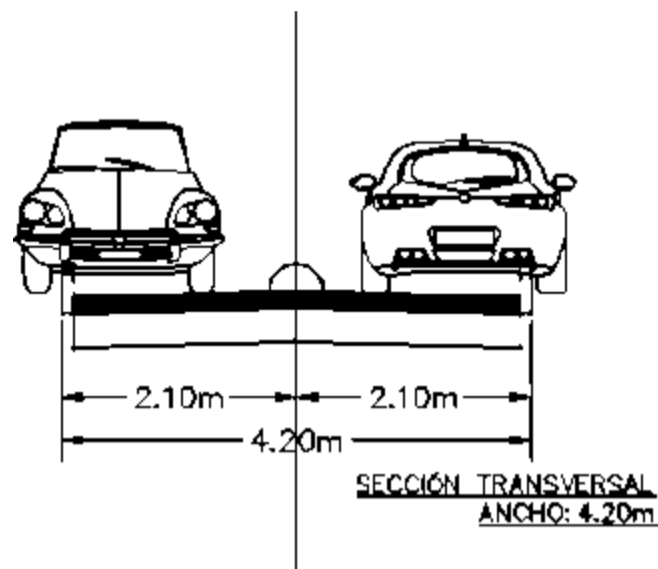

Elaborado por: Equipo técnico consultor.

El polígono normativo PLN7 presenta una sección tipo con ancho predominante de 9 metros.

Gráfico 7. Sección Tipo, PLN7

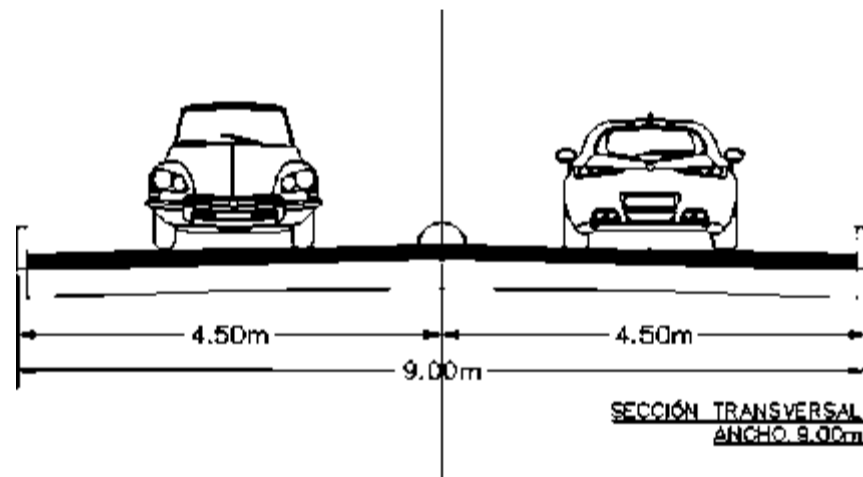

Elaborado por: Equipo técnico consultor.

ESPEJO

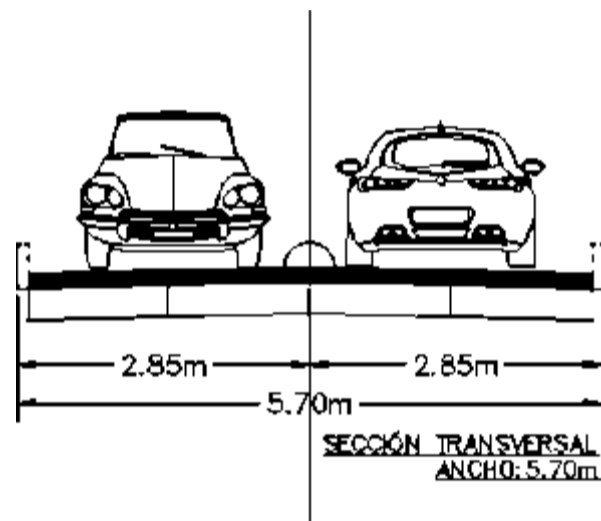

Elaborado por: Equipo técnico consultor.

Los polígonos normativos PLN9 y PLN10 presentan una sección tipo con ancho predominante de 8,5 metros.

Gráfico 9. Sección Tipo, PLN9

g-----

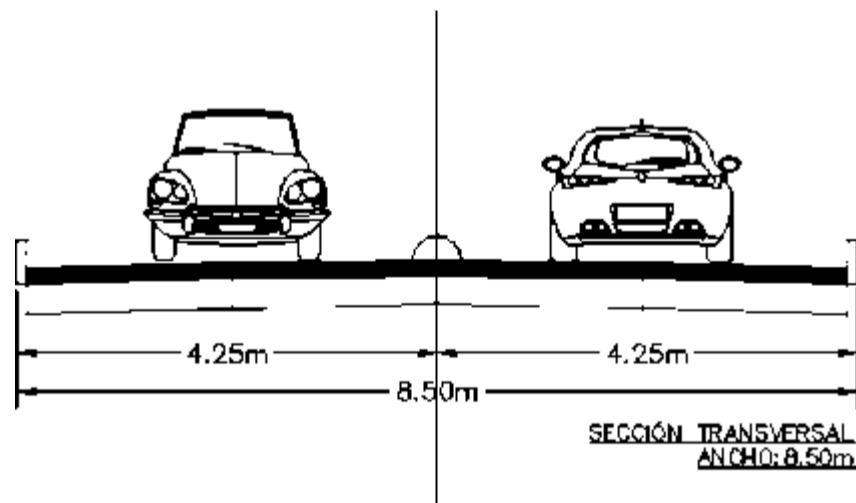

Elaborado por: Equipo técnico consultor.

ESPEJO

Gráfico 10. Sección Tipo, PLN-INGUEZA

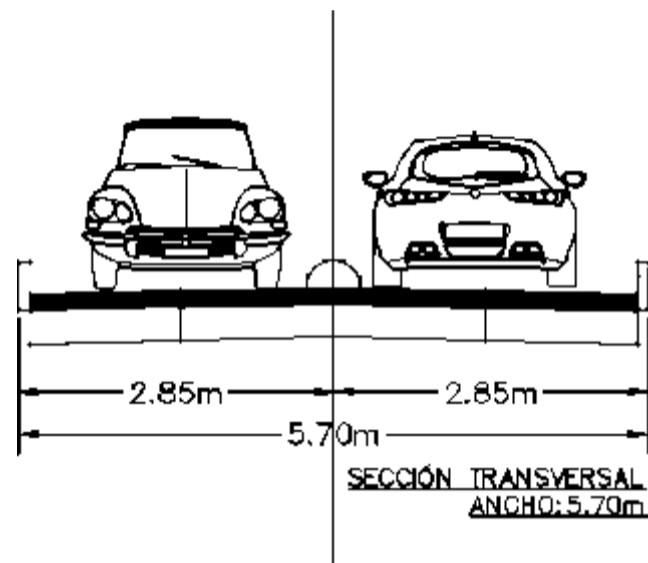

Elaborado por: Equipo técnico consultor.

El polígono normativo PLN-SAN ISIDRO presenta una sección tipo con ancho predominante de 11 metros.

Gráfico 11. Sección Tipo, PLN-SAN ISIDRO

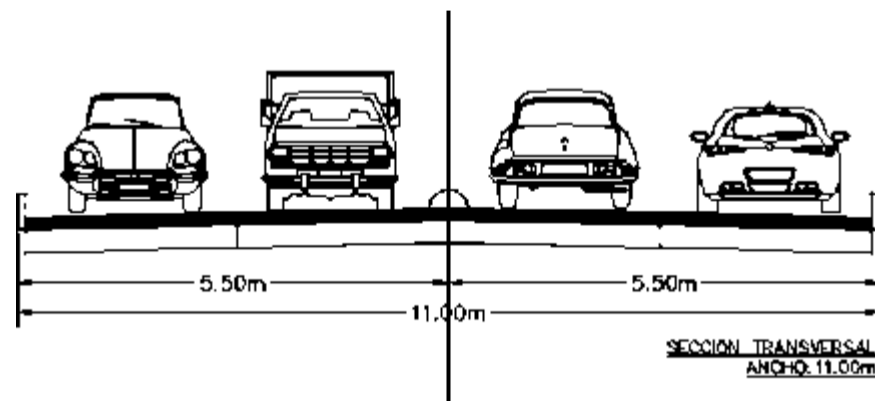

Elaborado por: Equipo técnico consultor.

ESPEJO

El polígono normativo PLN-LA LIBERTAD presenta una sección tipo con ancho predominante de 8 metros.

Gráfico 12. Sección Tipo, PLN-LA LIBERTAD

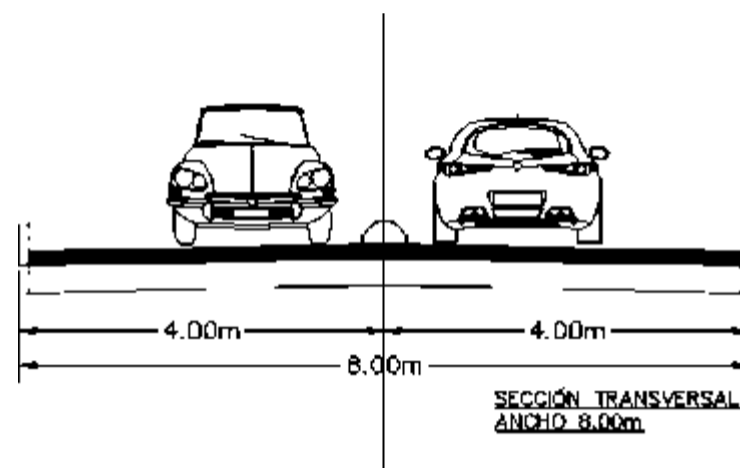

Elaborado por: Equipo técnico consultor.

El polígono normativo PLN-ELOY ALFARO presenta una sección tipo con ancho predominante de 6 metros.

Gráfico 13. Sección Tipo, PLN-ELOY ALFARO

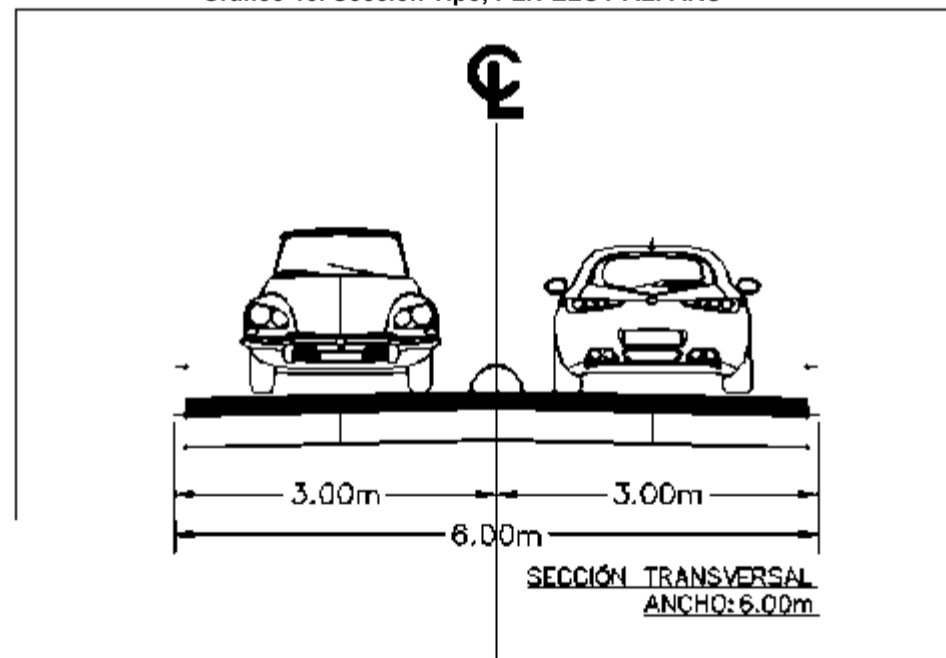

Elaborado por: Equipo técnico consultor.



ESPEJO

El polígono normativo PLN-SAN FRANCISCO presenta una sección tipo con ancho predominante de 6,5 metros.

Gráfico 14. Sección Tipo, PLN-SAN FRANCISCO

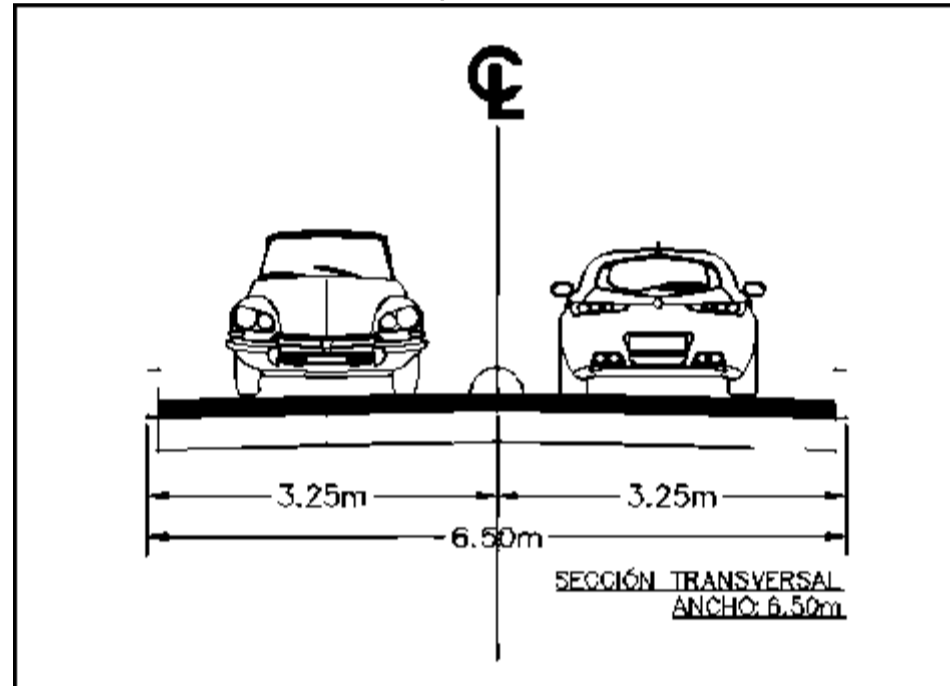

Elaborado por: Equipo técnico consultor.

El polígono normativo PLN-GUALCHÁN presenta una sección tipo con ancho predominante de 8 metros.

Gráfico 15. Sección Tipo, PLN-GUALCHÁN

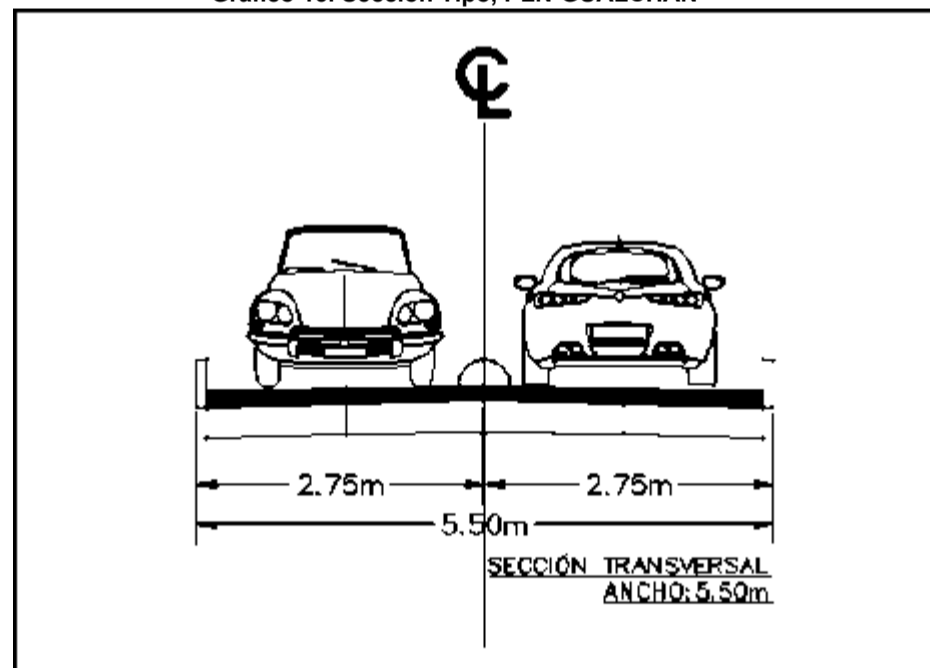

Elaborado por: Equipo técnico consultor.



ESPEJO

I.4.2.2. Análisis Morfológico rural

1.4.2.2.1. Categorías de ordenamiento territorial (COT)

Tabla 60. Categorías de ordenamiento territorial.

NUM.	COT	COT GENERAL	COT ESPECIFICA	POLITICA	AREA (ha)	%
COTOI	Agricultura extensiva	Áreas de agricultura extensiva para la soberanía alimentaria	Áreas de cultivo con procesos de recuperación de suelos y buenas prácticas agrícolas	Soberanía alimentaria	9.793,48	17,68%
COT02	Agrícola de manejo agroecológico y silvopastoril para fomentar la asociatividad	Zonas para manejo agroecológico, silvopastoril y producción sostenible	Zonas con pastos para el mejoramiento de la producción ganadera	Producción sostenible	9.651,15	17,43%
COT03	Forestal para conservación	Zonas para reforestación y recuperación de áreas degradadas	Zonas de páramo y bosques para conservación y protección	Recuperación de áreas degradadas	35.913,93	64,85%
COT04	Protección ambiental	Zonas de aprovechamiento de agua para la producción	Cuerpos de agua para aprovechamiento en la producción de manera racional y tecnificada	Cuerpos de agua con protección ambiental	23,24	0,04%
TOTAL					55.381,80	100,00%

Fuente: GAD Municipal Espejo, Actualización PDOT 2015.
Elaborado por: Equipo técnico consultor.

En las Categorías de Ordenamiento Territorial, las aproximadas 19.500 ha que suman las categorías de agricultura extensiva y de manejo agroecológico y silvopastoril que se configuran como suelo de producción, representan un poco más de la tercera parte de la totalidad del suelo cantonal, los suelos forestal para conservación y protección ambiental, categorizados como de protección, prácticamente doblan en superficie al de producción, configurando de esta manera un cantón con una superficie baja para generar producción y productividad en relación a su superficie total, de la que el 64,89% está destinada a la conservación y protección.

Como otro dato relevante, se destaca que entre las COT no existe una categoría destinada al aprovechamiento extractivo, por lo que cualquier intervención en esta materia, deberá enfocarse desde el criterio de sector estratégico, para que su solución se plantee a nivel de planeamiento complementario. En el cantón existen dos concesiones mineras para áridos y pétreos a nombre del GADM Espejo (Bellavista y Tuscuaza), tres concesiones mineras metálicas públicas a nombre de ENAMI-EP y una concesión minera metálica privada a nombre de EMSAEC S.A. (Exploraciones Mineras Andinas Ecuador)

ESPEJO

Ilustración 227. COT - Cantón Espejo

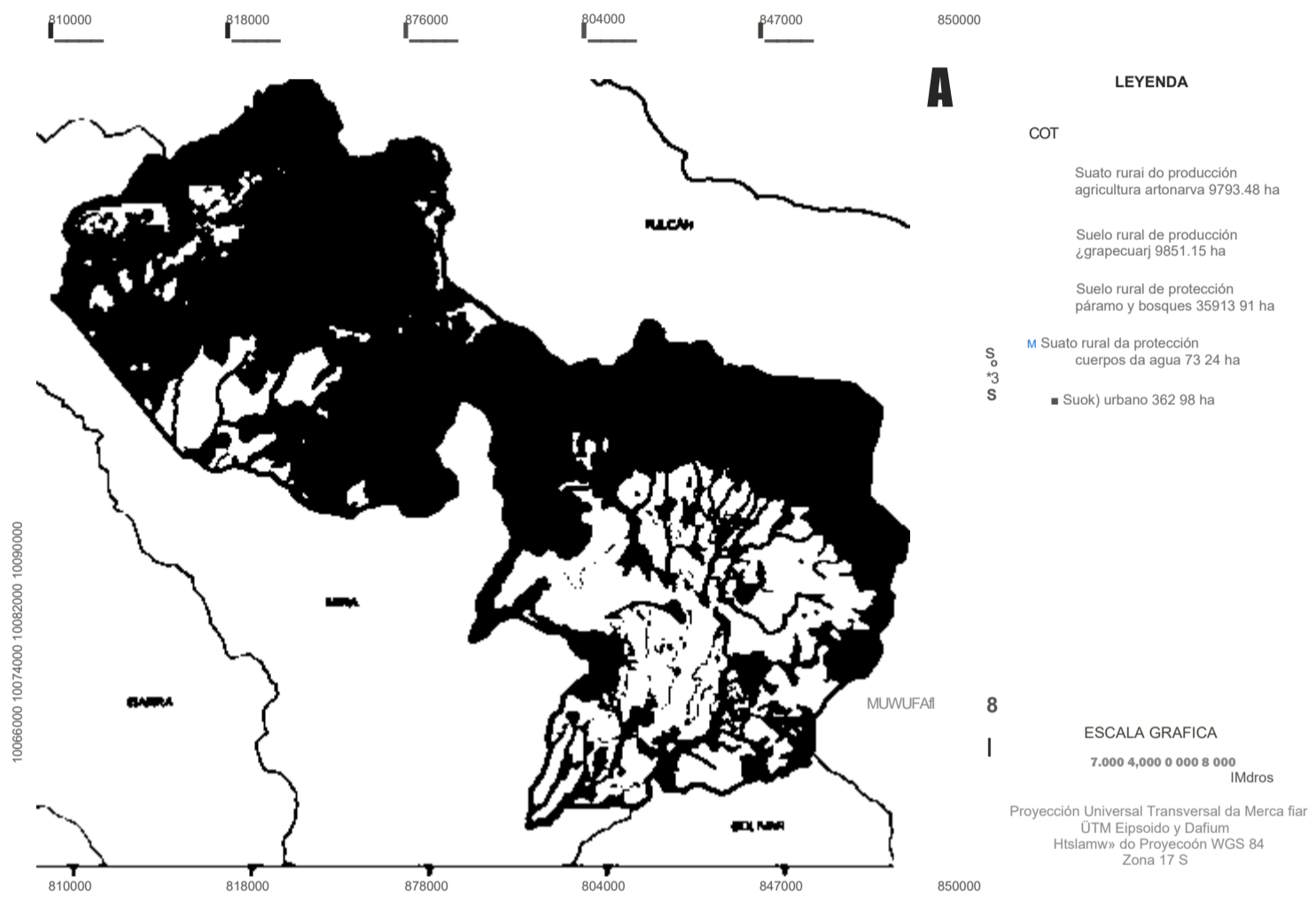

Fuente: GAD Municipal Espejo, Actualización PDOT 2015.
Elaborado por: Equipo técnico consultor.



ESPEJO

1.4.2.2.2. Morfología de lotes por tamaño.

Al realizar el análisis morfológico rural, se toma como referencia al Acuerdo N°094 del Ministerio de Agricultura, Ganadería, Acuacultura y Pesca, donde establece procesos metodológicos para la definición de zonas agroecológicas homogéneas y el cálculo de la Unidad Productiva Familiar UPF, para las provincias del Litoral y de la Sierra. Para el cantón Espejo, se ha determinado las zonas agroecológicas 15, 19 y 23 considerando criterios biofísicos y agronómicos.

En las zonas 15, 19 y 23 se determinan que las coberturas y usos de la tierra (CUT) predominantes son: conservación (VII), agrícola (IV), agrícola con limitaciones fuertes (VI), agrícola (III y IV), conservación (VII), protección y conservación (VII y VIII) y agrícola con limitaciones fuertes (VI), con pendientes predominantes moderadamente ondulado a fuertemente disectado; ligeramente ondulado a ondulado y moderadamente disectado, también pendientes medianamente ondulado a fuertemente disectado.

El cálculo de las UPF en las zonas agroecológicas debe asegurar la obtención de los siguientes beneficios: ingreso familiar (ingresos no menores a dos salarios básicos) y el excedente (pago del valor de la tierra e inversiones dirigidas al mejoramiento de los sistemas de producción agraria). Para el cantón, el Acuerdo N°094 del Ministerio de Agricultura, Ganadería, Acuacultura y Pesca, ha determinado unidades de producción familiar de 6 y 17 hectáreas.

Tabla 61. Zonas agroecológicas en el cantón Espejo.

Zonas Agroecológicas en el Cantón Espejo							
Zona	Paisaje	Piso Térmico	Humedad	CUT Predominante	Pendientes Predominante	UPF	Producción - Rubro Priorizado
15	Vertientes Externas de la Cordillera Occidental	Cálido a Templado	Húmedo	Conservación (VII), agrícola (IV) y agrícola con limitaciones fuertes (VI)	Medianamente ondulado a fuertemente disectado	17	B carne, Porcinos, Plátano, Fréjol

ESPEJO

Zonas Agroecológicas en el Cantón Espejo							
Zona	Paisaje	Piso Térmico	Humedad	CUT Predominante	Pendientes Predominante	UBI	Producción - Rubro Priorizado
19	Vertientes y Relieves de Cuencas Interandinas, Flancos inferiores de Estructuras Volcánicas y Sistema Volcánico asociado. Relieves de Fondo de Cuenca Interandina con Rellenos Vulcano - sedimentarios, Gargantas Fluviales y Valles Deprimidos.	Templado a cálido	Seco a húmedo	Agrícola (III y IV) y conservación (VII)	Ligeramente ondulado a ondulado y moderadamente disectado	6	B Leche, Avicultura de engorde, Papa, Maíz suave
23	Climas Frías de las Cordilleras Occidental y Real. Vertientes y Relieves de Cuencas Interandinas, y Flancos Inferiores de Estructuras Volcánicas, Conos Volcánicos bien Conservados, Vertientes y Relieves de fondos de cuencas Interandinas asociados.	Frío a muy frío	Húmedo	Conservación (VII y VIII), agrícola con limitaciones fuertes (VI)	Medianamente ondulado a fuertemente disectado	6	B Leche, papa

Fuente: Informe Técnico para la Determinación de las Zonas Agroecológicas Homogéneas y la Unidad Productiva Familiar - Ministerio de Agricultura, Ganadería, Acuicultura y Pesca, 2017.

Elaborado por: Equipo técnico consultor.

ESPEJO

1.4.2.2.3. Morfología de vías rural.

Secciones tipo para vías rurales

La sección tipo de un determinado sector se ha determinado en función de su ancho vial predominante correspondiente, para esto se ha realizado una tabla con el ancho de vía existente en cada UGH de la cual se selecciona al que en mayor porcentaje se encuentre. Posteriormente, se elabora un esquema que representa la configuración de la sección predominante de cada UGH.

Tabla 62. Anchos vías rurales.

UGH	ANCHO 1 [m]	LONGITUD [km]	% SECTOR	ANCHO 2 [m]	LONGITUD [km]	% SECTOR
UGH01	5,7	16,444	73,12%	4,7	6,047	26,88%
UGH02	5,7	29,158	87,82%	7,5	1,655	4,98%
UGH03	5,7	104,226	63,23%	4,7	42,544	25,81%
UGH04	5,7	2,666	100,00%	-	-	-
UGH05	5,7	42,098	66,16%	11	8,637	13,57%
UGH06	5,7	0,352	100,00%	-	-	-
UGH07	5,7	26,109	92,60%	4,7	2,086	7,40%
UGH08	4,7	1,725	53,31%	5,7	1,510	46,69%
UGH09	5,7	5,722	100,00%	-	-	-
UGH10	5,7	10,433	67,23%	4,7	3,387	21,82%
UGH11	5,7	0,134	100,00%	-	-	-

Fuente: GAD Municipal Espejo, 2016. Levantamiento de información equipo técnico consultor, 2020.

Elaborado por: Equipo técnico consultor.

Los esquemas que se presentan a continuación corresponden a los dos tipos de secciones que predominan en el área rural del cantón Espejo, siendo estas de 4,7 metros para la UGH08 y de 5,7 metros para las restantes UGH.

ESPEJO

Gráfico 16. Sección tipo con ancho 4,7m

Ancho 4,7 m

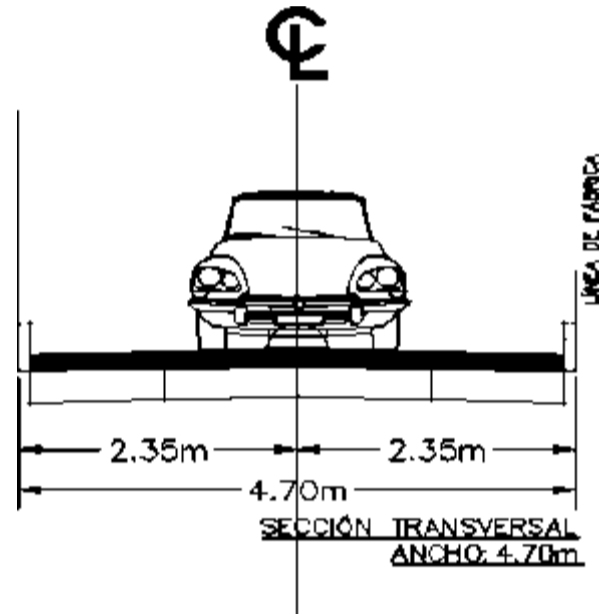

Elaborado por: Equipo técnico consultor.

Gráfico 17. Sección tipo con ancho 5,7m

Ancho 5,7 m

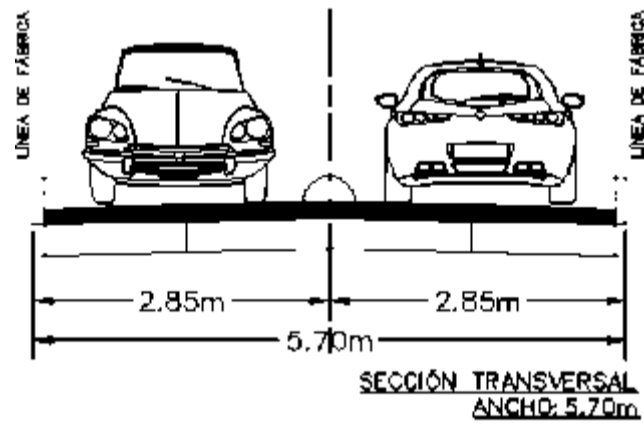

Elaborado por: Equipo técnico consultor.



ESPEJO

1.4.2.3, Zona de amenazas naturales en suelo urbano y rural

En el cantón Espejo, de acuerdo al análisis realizado para identificar las posibles amenazas existentes en el cantón y el nivel de afectación que podrían tener las mismas, se ha determinado lo siguiente:

- El territorio presenta alto nivel de amenaza ante sismos tanto en el área urbana y rural, razón por la cual se considera a todo el territorio amenazado.
- En cuanto a movimientos en masa el cantón presenta amenaza principalmente alta, seguida de mediana, baja y moderada. Esta amenaza se encuentra presente principalmente por la morfología y pendientes pronunciadas, como es el caso de la zona oriental de la ciudad de El Ángel.
- El cantón presenta vulnerabilidad ante posibles amenazas por incendios forestales de intensidad alta, seguida de moderada, media y baja.
- En el cantón existen amenazas de inundaciones en Gualchán y San Isidro, por la presencia de ríos y arroyos.

Tabla 63. Zonas de amenazas naturales

Sismos	
Nivel amenaza	ÁREA (ha)
Alto	55764,77
Movimientos en masa	
Nivel amenaza	ÁREA (ha)
Baja	1.536,56
Mediana	13.798,02
Moderada	539,45
Alta	40.092,27
Incendios forestales	
Nivel amenaza	ÁREA (ha)
Baja	2.059,53
Mediana	9.876,31
Moderada	10.328,26
Alta	33.702,21

Fuente: Servicio nacional de gestión de riesgos de emergencia, 2015; Servicio nacional de gestión de riesgos de emergencia, 2011; Programa de financiamiento para gestión de riesgos, versión final, 2010, Banco del Estado.

Elaborado por: Equipo técnico consultor.

ESPEJO

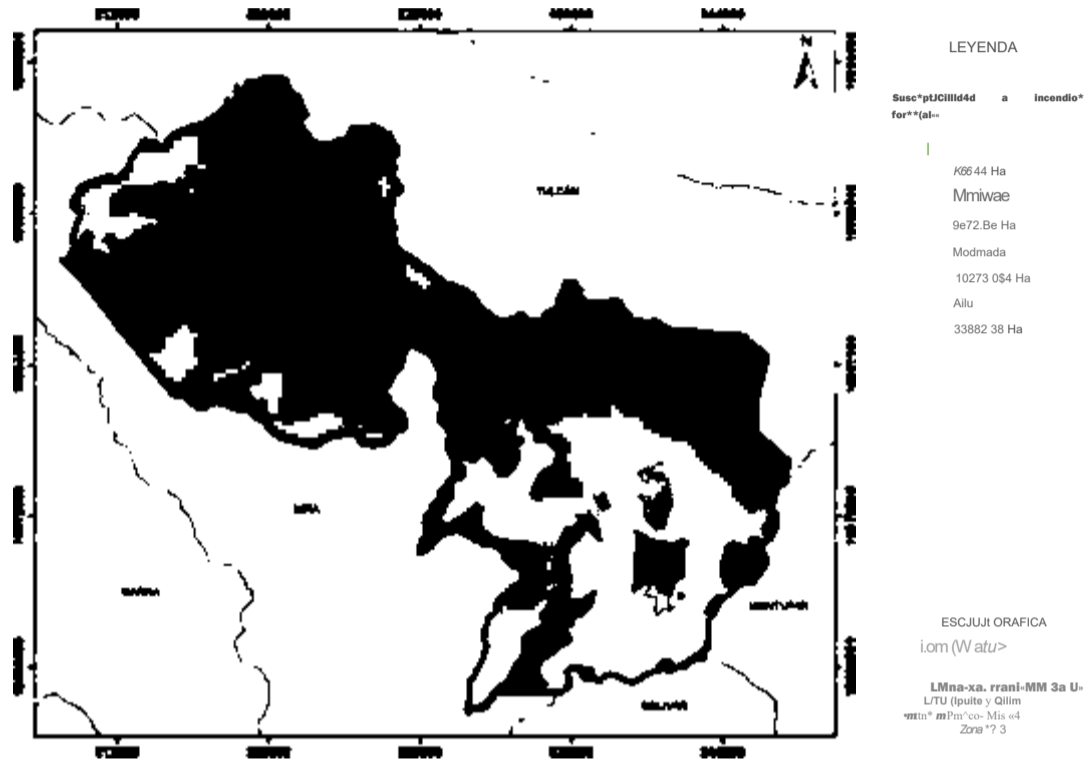

Fuente: Servicio nacional de gestión de riesgos de emergencia, 2015.
Elaborado por: Equipo técnico consultor

Ilustración 229. Movimientos en masa - Cantón Espejo

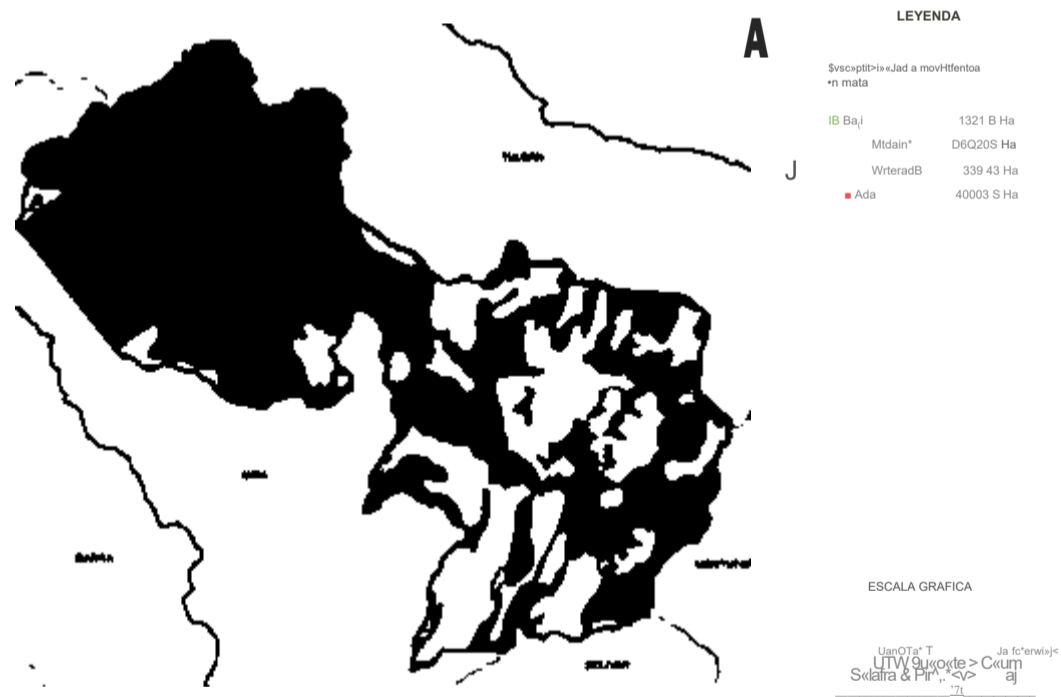

Fuente: Servicio nacional de gestión de riesgos de emergencia, 2011.
Elaborado por: Equipo técnico consultor



ESPEJO

1.4.2.3.1, Zonas de amenazas a movimientos en masa El Ángel

En El Ángel se presentan zonas de amenaza alta, media, moderada, muy alta y baja a movimientos en masa.

Las zonas con amenaza media son las predominantes en el cantón, se presenta principalmente en laderas inclinadas con relieves medianamente ondulados, afecta a 242,84 hectáreas, que corresponde al 69,22 % de la superficie del perímetro urbano de la cabecera cantonal.

Las zonas con amenaza moderada corresponden a 66,72 hectáreas equivalente al 19,92 % de la superficie del perímetro urbano de la cabecera cantonal.

La amenaza alta a movimientos en masa se sitúa en zonas de laderas con pendientes de muy fuertes a escarpadas, con presencia de fallas, hundimientos, discontinuidades, depósitos volcánicos, y rocas fracturadas. Este tipo de amenaza ocupa 33,24 hectáreas, que corresponden al 9,49% de la superficie del perímetro urbano de la cabecera cantonal.

Las zonas con amenaza baja se encuentran en laderas desde moderadas a fuertemente inclinadas, lo cual presenta pocas condiciones para originar movimientos en masa, ocupa 5,44 hectáreas del territorio que corresponde al 1,55 % y en menor extensión existe amenaza muy alta, con 2,56 hectáreas correspondientes a 0,73 % de la superficie del perímetro urbano de la cabecera cantonal.

Tabla 64. Zonas de amenaza a movimiento en masa

Ubicación	Amenaza	Área (ha)	Porcentaje (%)
El Ángel	Alta	33,24	9,49
	Media	242,84	69,22
	Moderada	66,72	19,02
	Baja	5,44	1,55
	Muy alta	2,56	0,73
Total		358,80	100

Fuente: Servicio nacional de gestión de riesgos de emergencia, 2015.

Elaborado por: equipo técnico consultor

ESPEJO

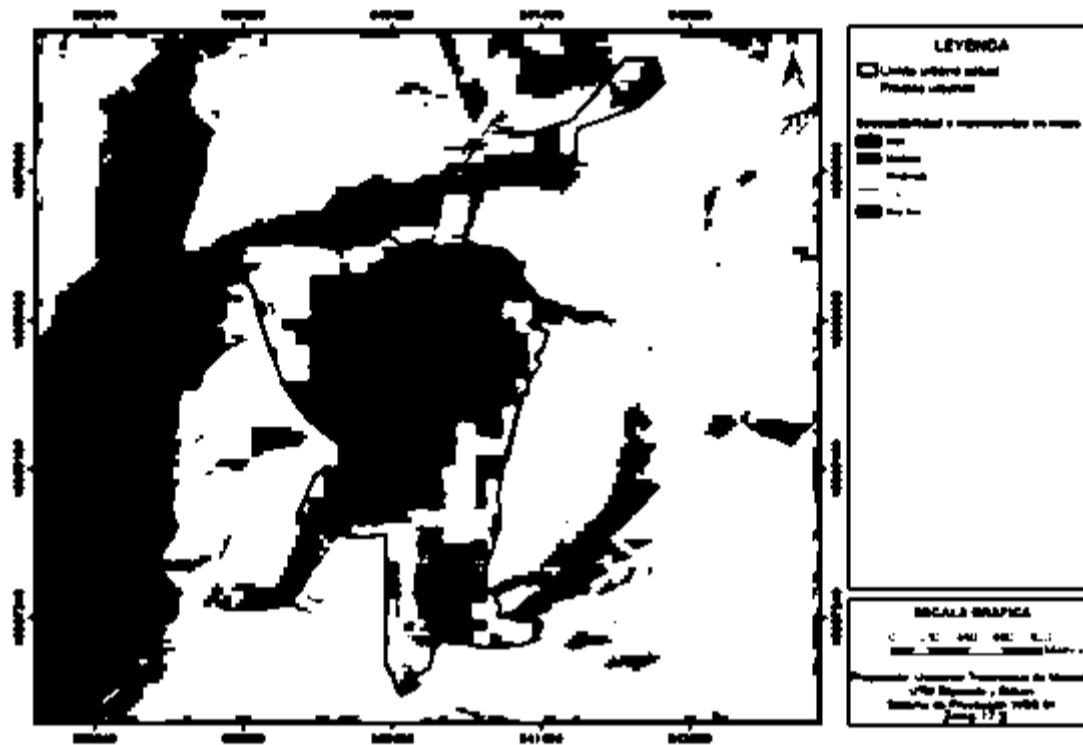

Fuente: Servicio nacional de gestión de riesgos de emergencia, 2015.
Elaborado por: Equipo técnico consultor

Ilustración 231. Sismicidad - Cantón Espejo

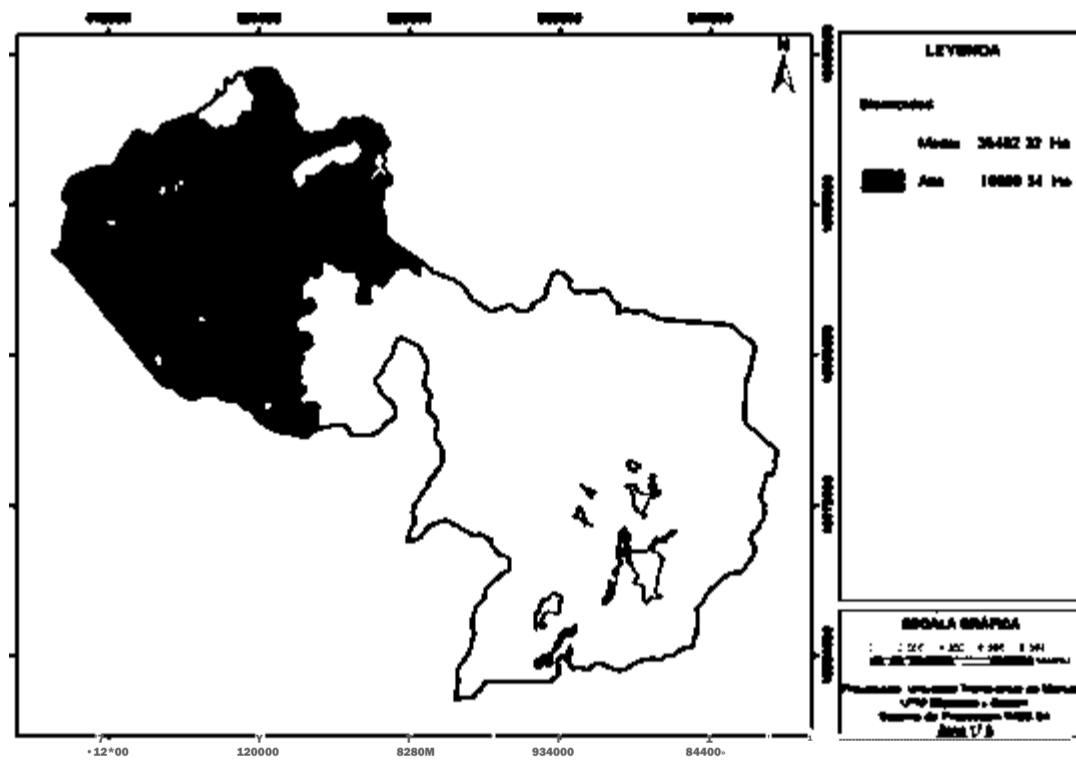

Fuente: Programa de financiamiento para gestión de riesgos, versión final, 2010, Banco del Estado.
Elaborado por: Equipo técnico consultor.



ESPEJO



Fuente: Servicio nacional de gestión de riesgos de emergencia, 2015.
Elaborado por: Equipo técnico consultor.

1.4.2.3.2. Zonas de amenaza por inundaciones- Gualchán

Según el Servicio Nacional de Gestión de Riesgos y Emergencias, 2015, todo el sector de Gualchán (133,16 ha) presenta amenaza de inundación.

De acuerdo al análisis de los datos, podemos establecer que el 94,47% de la superficie de Gualchán presenta una amenaza moderada lo cual equivale a 125,80 hectáreas del territorio y el 5,53% restante (7,36 ha) muestra una amenaza media.

En Gualchán existe amenaza a inundaciones por la presencia del río, estas se presentan recurrentemente durante la época lluviosa y pueden producirse por la tendencia a crecidas, el fenómeno del niño y taponamientos de drenajes en diferentes sectores aguas arriba.

ESPEJO

Ubicación	Amenaza	Área (ha)	Porcentaje (%)
Gualchán	Mediana	7,36	5,53
	Moderada	125,80	94,47
Total		133,16	100

Fuente: Servicio nacional de gestión de riesgos de emergencia, 2015.
Elaborado por: equipo técnico consultor

Ilustración 233. Inundaciones - Gualchán

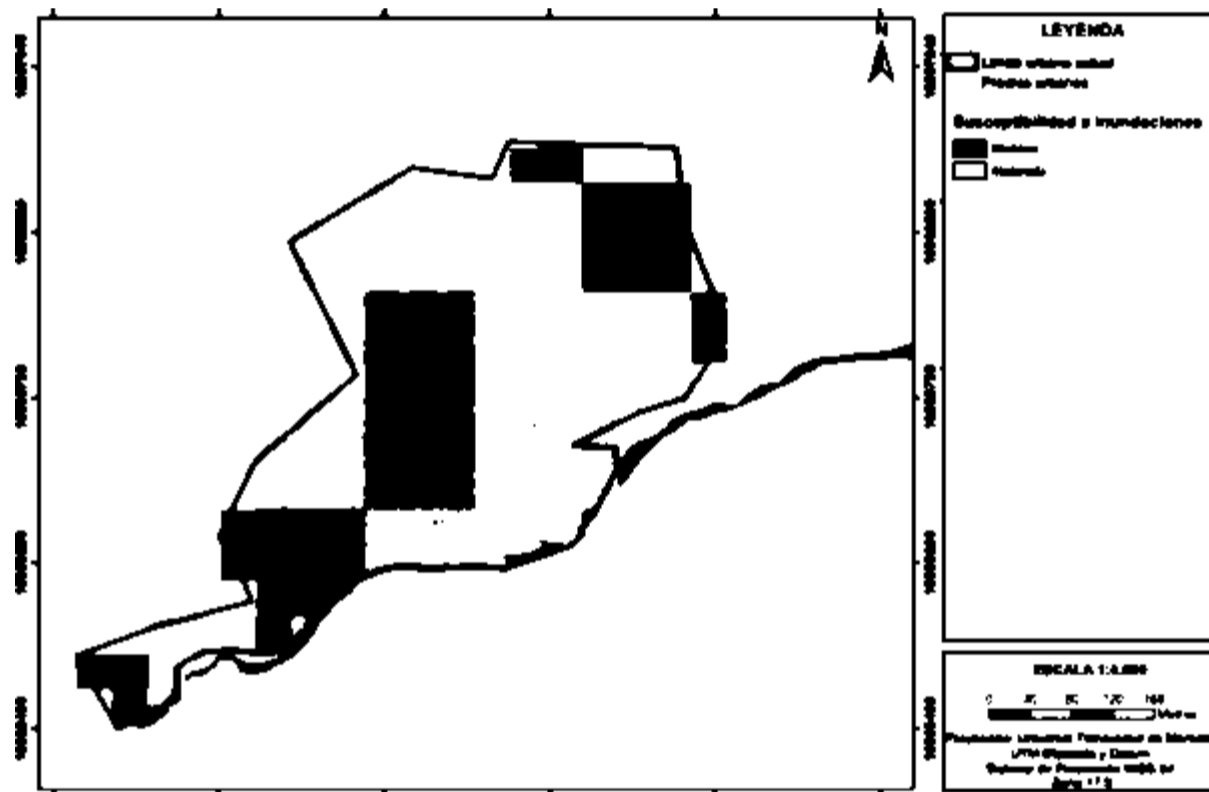

Fuente: Servicio nacional de gestión de riesgos de emergencia, 2015.
Elaborado por: Equipo técnico consultor.

1.4.2.3.3. Zonas de amenaza por inundaciones en San Isidro

En la parroquia San Isidro ubicada, al sur del cantón Espejo, el 2,42 % de la superficie del suelo urbano presenta amenaza mediana (7,36 ha) ante inundaciones, es decir, corresponde a zonas de llanuras bajas con relieves ligeramente ondulados correspondientes a terrazas y mesetas que se presentan en la parte baja y media de todas las subcuencas hídricas del sur occidente del cantón, la amenaza alta cubre una extensión de 171,30 hectáreas (56,26%), y finalmente la moderada que tiene una extensión de 125,80 hectáreas (41,32%) de la cabecera parroquial.



ESPEJO

Ubicación	Amenaza	Area (ha)	Porcentaje (%)
San Isidro	Alta	171,30	56,26
	Moderada	125,80	41,32
	Mediana	7,36	2,42
Total		304,46	100

Fuente: Servicio nacional de gestión de riesgos de emergencia, 2015.
Elaborado por: equipo técnico consultor.

Ilustración 234. Inundaciones - San Isidro



Fuente: Servicio nacional de gestión de riesgos de emergencia, 2015.
Elaborado por: Equipo técnico consultor.

1.4.2.3.4. Pendientes - El Ángel

El suelo urbano de la cabecera cantonal El Ángel, presenta un terreno irregular marcado en su mayoría por pendientes suaves (6-12%) con una extensión de 138,33 hectáreas (39,35%), seguido de pendientes medias (13 - 25 %) abarcando una superficie de 105,82 hectáreas que equivale al 30,10% del territorio. Las pendientes muy fuertes (71-100%) cubren una extensión de 58,64 hectáreas localizadas principalmente en la zona oriental de El Ángel, sector Bellavista, donde se presentan superficies irregulares y corresponden a terrenos montañosos,



ESPEJO

muy escarpados y fuertemente quebrados con desniveles superiores a 300 metros, se presentan también formando bordes de quebradas y ríos fuertemente disectados.

Las pendientes muy suaves (2-4%) se presentan en 10,54 hectáreas que equivalen al 3,0% del territorio y las pendientes fuertes (> 41 - 70 %) se presentan en el 1,83% del territorio (6,44km).

Tabla 67. Zona de amenazas por pendientes El Ángel

Ubicación	Pendiente	Tipo de Pendiente	Área (ha)	Porcentaje (%)
El Ángel	2-5 %	Muy suave	10,54	3,00
	6 -12 %	Suave	138,35	39,35
	13 -25%	Media	105,82	30,10
	26 -40 %	Media fuerte	31,48	8,95
	41 -70 %	Fuerte	6,44	1,83
	71 -100 %	Muy fuerte	58,64	16,68
	> 100%		0,29	0,08
Total			351,56	100

Fuente: Servicio nacional de gestión de riesgos de emergencia, 2015.
Elaborado por: equipo técnico consultor.

Ilustración 235. Rango de pendientes - El Ángel

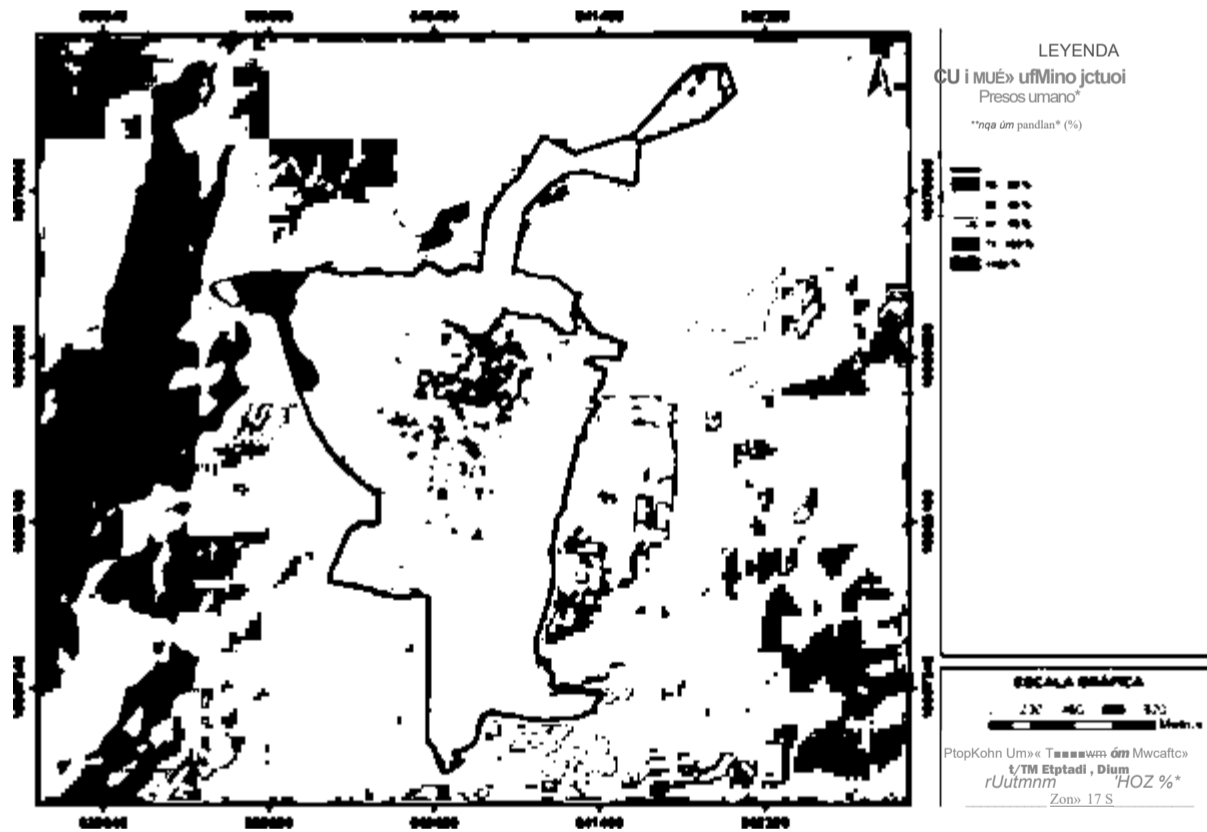

Fuente: Servicio nacional de gestión de riesgos de emergencia, 2015.
Elaborado por: Equipo técnico consultor.



ESPEJO

1.4.2.3.5. Formaciones geológicas - San Isidro

Ilustración 236. Formaciones geológicas - San Isidro

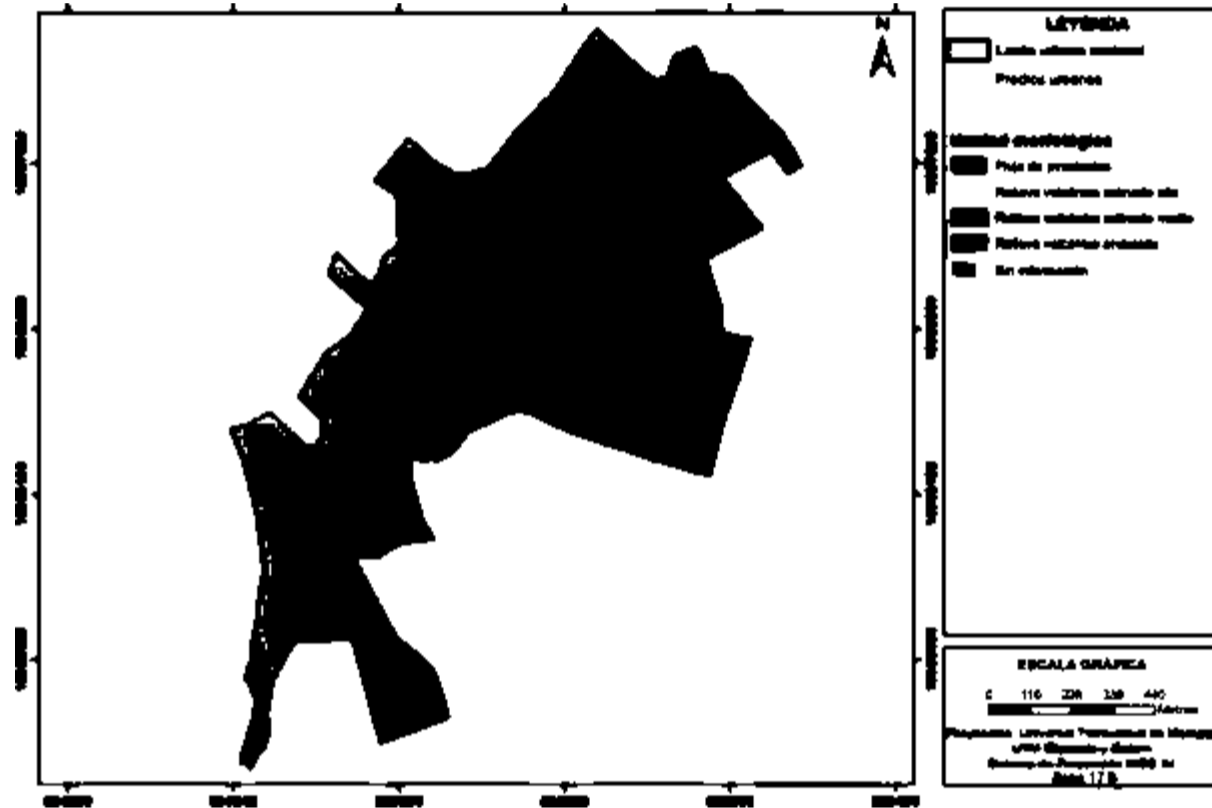

Fuente: Servicio nacional de gestión de riesgos de emergencia, 2015.
Elaborado por: Equipo técnico consultor.

1.4.2.4. Síntesis tipomorfológica

En la síntesis tipomorfológica se aplica como unidad de análisis a los polígonos normativos entregados por el GADM, integrándolos según la zonificación asignada, en cada polígono se han determinado variables mínimas a las que se asigna el dato o característica dominante o promedio que se sitúa en su respectivo polígono, de la siguiente manera:

Tabla 68. Descripción de variables

Variables	Dato o característica	Descripción
Vías	Superficie total	Superficie vial total del polígono, en metros cuadrados
	Sección	Ancho vial con más iteraciones al interior del polígono
Manzana	Forma	Forma geométrica con más iteraciones determinada entre paralelogramo, pentágono, trapecio, triángulo y varios (polígono irregular)
	Tamaño	Superficie con mas iteraciones, determinada en un rango de 14 clases de tamaños



Variables	Dato o característica	Descripción
Predio	Forma	Forma geométrica con más iteraciones determinada entre paralelogramo, pentágono, trapecio, triángulo y varios (polígono irregular)
	Tamaño	Superficie con más iteraciones, determinada en un rango de 14 clases de tamaños
Edificación	COS Edificado	Porcentaje construcción edificada con más iteraciones resultante de la relación entre superficie construida y superficie del lote
	Pisos	Número de pisos con más iteraciones entre las edificaciones al interior del polígono

Elaborado por: Equipo técnico consultor.

Entre las variables se consideran vías, manzanas, predios y edificación. En vías se valora su superficie y sección más sobresaliente, de igual manera en manzanas y predios, se examina forma y tamaño predominante, en la parte de edificación se plantea el coeficiente de ocupación de suelo (COS) y altura de ocupación más recurrente.

Tabla 69. Síntesis tipomorfológica

Síntesis de análisis tipo morfológico						
Ubicación	Zonificación polígono normativo	Numero polígono Normativo	CO	Manzana	Predio	Edificación
El Ángel - Cabecera cantonal	VCD243	PLN9	Superficie total: 11.43 ha, Sección: 8.5m	Forma: Paralelogramo Tamaño: 400 0-6000 (35%)	Forma: Paralelogramo tamaño entre 180 -360 m2, representando un 32%	COS edificado: 32% Pisos: 2
	VHD302	PLN1, PLN6	Superficie total: 5.66 ha, Sección: 6m	Forma: Varios Tamaño: 200 0 - 4000 (21%)	Forma: Paralelogramo tamaño entre 180 -360 m2, representando un 32%	COS edificado: 5% Pisos: 1
	VCB302	PLN7, PLN10	Superficie total: 9.69 ha, Sección: 9m	Forma: Varios Tamaño: 400 0 - 6000 (30%)	Forma: Paralelogramo - Trapecio, tamaño entre 180 -360 m2, representando un 29%	COS edificado: 10% Pisos: 2

ESPEJO

Síntesis de análisis tipo morfológico							
Ubicación	Código	Sección	Superficie	Forma	Tamaño	Edificio	
	VB2762	PLN2, PLN4	Superficie total: 4.64 ha, Sección: 8.5m	Forma: Paralelogramo	Tamaño: 2000 - 4000 (20%)	Forma: Paralelogramo, tamaño entre 180 -360 m2, representando un 46%	COS edificado: 9% Pisos: 1
	VCB2762	PLN3, PLN5, PLN8	Superficie total: 11.44 ha, Sección: 10m	Forma: Paralelogramo	Tamaño: 2000 - 4000 (29%)	Forma: Paralelogramo, tamaño entre 180 -360 m2, representando un 43%	COS edificado: 5% Pisos: 1
	Promedio		Superficie total: 82.867 ha, Sección: 8,5 m	Forma: paralelogramo	Tamaño: 4000-6000	Forma: Paralelogramo, tamaño entre 160-360 m2, representando un 46%	COS edificado: 12 % Pisos: 2
Barrio Ingueza	S/N		Superficie total: 7.39 ha, Sección: 5.7m	Forma: Varios	Tamaño: 2000 - 4000 (33%)	Forma: Paralelogramo, tamaño entre 180 -360 m2, representando un 22%	COS edificado: 28% Pisos: 1
San Isidro - Cabecera parroquial	S/N		Superficie total: 28.2 ha, Sección: 11m	Forma: Varios	Tamaño: 2000 - 4000 (16%)	Forma: Paralelogramo, tamaño entre 0-180 m2, representando un 27%	COS edificado: 13% Pisos: 2
La Libertad - Cabecera parroquial	S/N		Superficie total: 22.65 ha, Sección: 8m	Forma: Varios	Tamaño: 4000 - 6000 (25%)	Forma: Paralelogramo, tamaño entre 180 -360 m2, representando un 31%	COS edificado: 22% Pisos: 1

ESPEJO

Síntesis de análisis tipo morfológico						
Ubicación	Zonificación poligono normativo	Numero poligono Normativo	Vías	Manzana	Predio	Edificación
Barrio Eloy Alfaro	S/N		Superficie total: 4.05 ha, Sección: 6m	Forma: Varios Tamaño: 0-2000, 2000-4000, 4000-6000 (18%)	Forma: Paralelogramo, tamaño entre 360 -540 m2, representando un 40%	COS edificado: 12% Pisos: 1
Barrio San Francisco	S/N		Superficie total: 5.85 ha, Sección: 6.5m	Forma: Varios Tamaño: 0 - 4000 (39%)	Forma: Paralelogramo, tamaño entre 180 -360 m2, representando un 56%	COS edificado: 26% Pisos: 1
Gualchán	S/N		Superficie total: 7.54 ha, Sección: 5.5m	Forma: Varios Tamaño: 0 - 2000 (41%)	Forma: Paralelogramo, tamaño entre 180 -360 m2, representando un 36%	COS edificado: 16% Pisos: 2

Fuente: GAD Municipal Espejo, Catastro 2019; Levantamiento de información de equipo consultor, 2020.
Elaborado por: Equipo técnico consultor.

1.4.3. Definición del límite urbano

La definición de los límites urbanos se formula al amparo del Artículo 20 de la Norma Técnica de Contenidos Mínimos, Procedimiento Básico de Aprobación y Proceso de Registro Formal de los Planes de Uso y Gestión de Suelo y, los Planes Urbanísticos Complementarios de los Gobiernos Autónomos Descentralizados Municipales y Metropolitanos emitido con RESOLUCIÓN Nro. 0005-CTUGS-2020 del Consejo Técnico de Uso y Gestión de Suelo.

Tabla 70 . Definición de límites propuestos en las áreas urbanas del cantón.

Definición de límites propuestos en las áreas urbanas del cantón.		
Ubicación	Área (Ha)	Perímetro (m)
El Ángel	214,62	8.942,02
Ingueza	16,24	2.838,81
San Isidro	63,51	6.288,74
La libertad	66,81	8.860,11
San Francisco	10,49	2.064,19
Eloy Alfaro	4,86	1.211,51
Gualchán	6,36	1.140,06
TOTAL	382,89	31.345,44

Elaborado por: Equipo técnico consultor.



ESPEJO

Ilustración 237. Definición del límite urbano - Cabecera Cantonal El Ángel

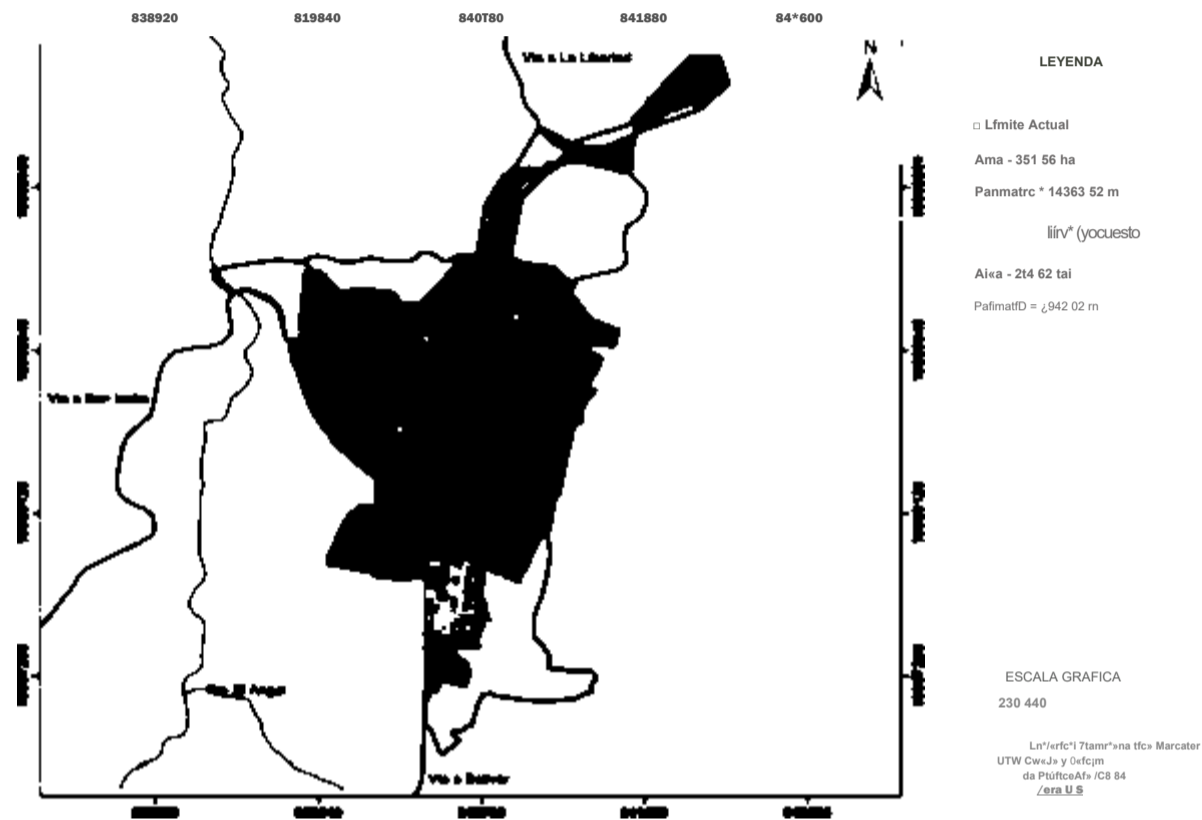

Elaborado por: Equipo técnico consultor

Tabla 71. Coordenadas - El Ángel

PUNTO	NORTE (y)	ESTE (x)	PUNTO	NORTE (y)	ESTE (x)
1	10069529,71	841013,81	19	10067169,74	840533,25
2	10069321,66	841002,46	20	10067103,77	840518,49
3	10069218,05	841253,64	21	10067037,93	840447,43
4	10069069,67	841226,16	22	10067765,79	840456,00
5	10069008,70	841438,15	23	10067765,07	840179,82
6	10068655,48	841281,87	24	10067889,05	840170,33
7	10068694,15	841209,73	25	10067903,64	840094,25
8	10068335,47	841028,23	26	10068054,99	840105,58
9	10067785,15	840800,81	27	10068089,93	839990,63
10	10067774,15	840719,78	28	10068167,00	840065,00
11	10067412,02	840708,39	29	10068139,40	840182,35
12	10067419,46	840664,75	30	10068298,91	840206,91
13	10067355,37	840639,09	31	10069085,63	839663,42
14	10067394,66	840582,14	32	10069526,85	839779,49
15	10067390,03	840579,82	33	10069312,77	840297,02
16	10067244,41	840688,66	34	10069554,40	840628,35
17	10067187,52	840598,81	35	10069524,90	840821,47

ESPEJO

18	10067152,68	840603,77	36	10069560,64	840846,40
----	-------------	-----------	----	-------------	-----------

Elaborado por: Equipo Técnico consultor.

Ilustración 238. Definición del límite urbano - Barrio Ingueza

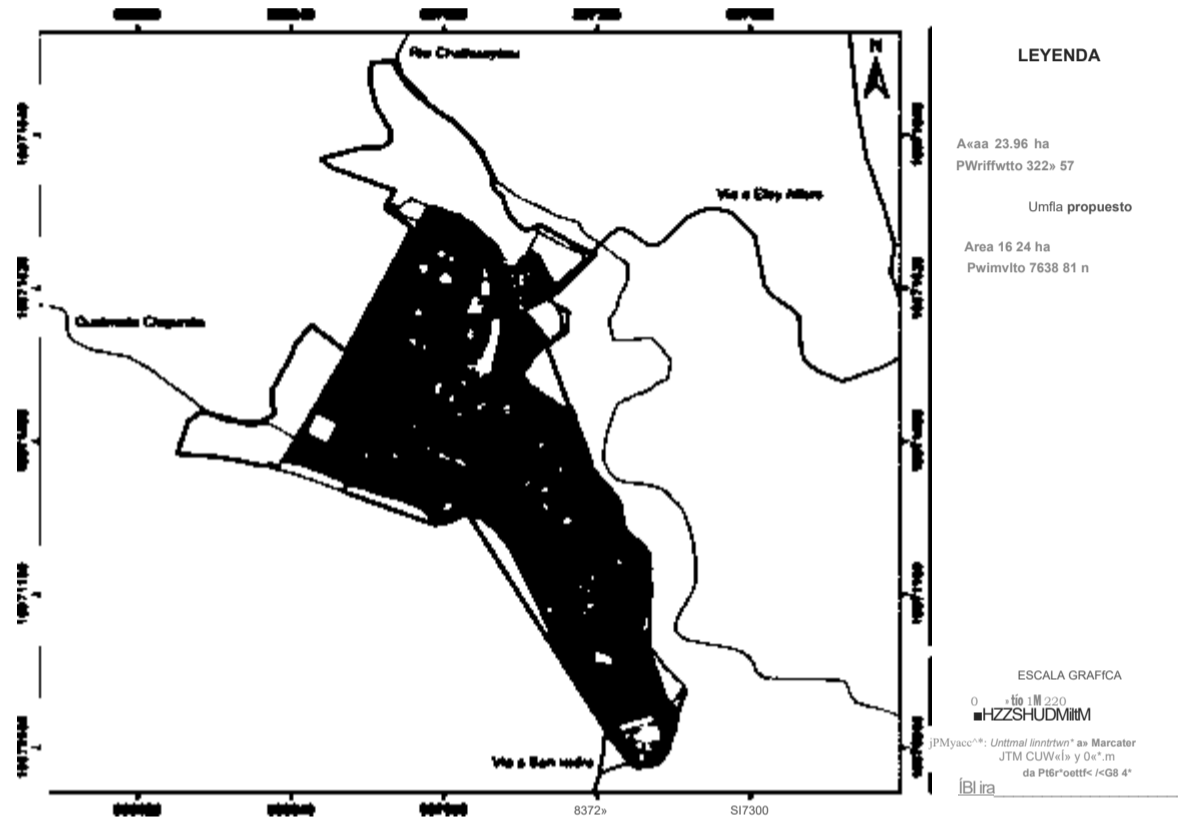

Elaborado por: Equipo técnico consultor.

Tabla 72. Coordenadas - Barrio Ingueza

PUNTO	NORTE (y)	ESTE (x)	PUNTO	NORTE (y)	ESTE (x)
1	10071667,76	837262,53	7	10071462,10	836881,03
2	10071491,14	837171,01	8	10071460,91	837034,26
3	10071049,34	837405,15	9	10071528,73	836924,18
4	10070938,29	837340,02	10	10071748,40	837013,15
5	10071311,10	837090,10	11	10071644,60	837149,28
6	10071364,42	836821,07	12	10071701,39	837194,90

Elaborado por: Equipo técnico consultor.

ESPEJO



Elaborado por: Equipo técnico consultor.

Tabla 73. Coordenadas - San Isidro

PUNTO	NORTE (y)	ESTE (x)	PUNTO	NORTE (y)	ESTE (x)
1	10066547,72	835932,59	13	10066736,49	835033,64
2	10066483,17	835719,37	14	10066787,59	835075,48
3	10066401,67	835833,02	15	10066713,06	835147,30
4	10066207,86	835786,89	16	10066823,90	835262,21
5	10066362,77	835409,99	17	10066959,69	835236,07
6	10065740,74	834957,07	18	10067068,20	835387,56
7	10065740,08	834780,34	19	10066867,15	835605,83
8	10066129,06	834853,37	20	10067277,36	835875,60
9	10066235,89	834890,95	21	10067230,13	835891,98
10	10066242,24	834860,56	22	10067095,50	836054,47
11	10066452,93	834912,70	23	10066766,50	835730,80
12	10066683,21	835183,13	24	10066742,83	835889,82

Elaborado por: Equipo técnico consultor.



ANK
ESPEJO

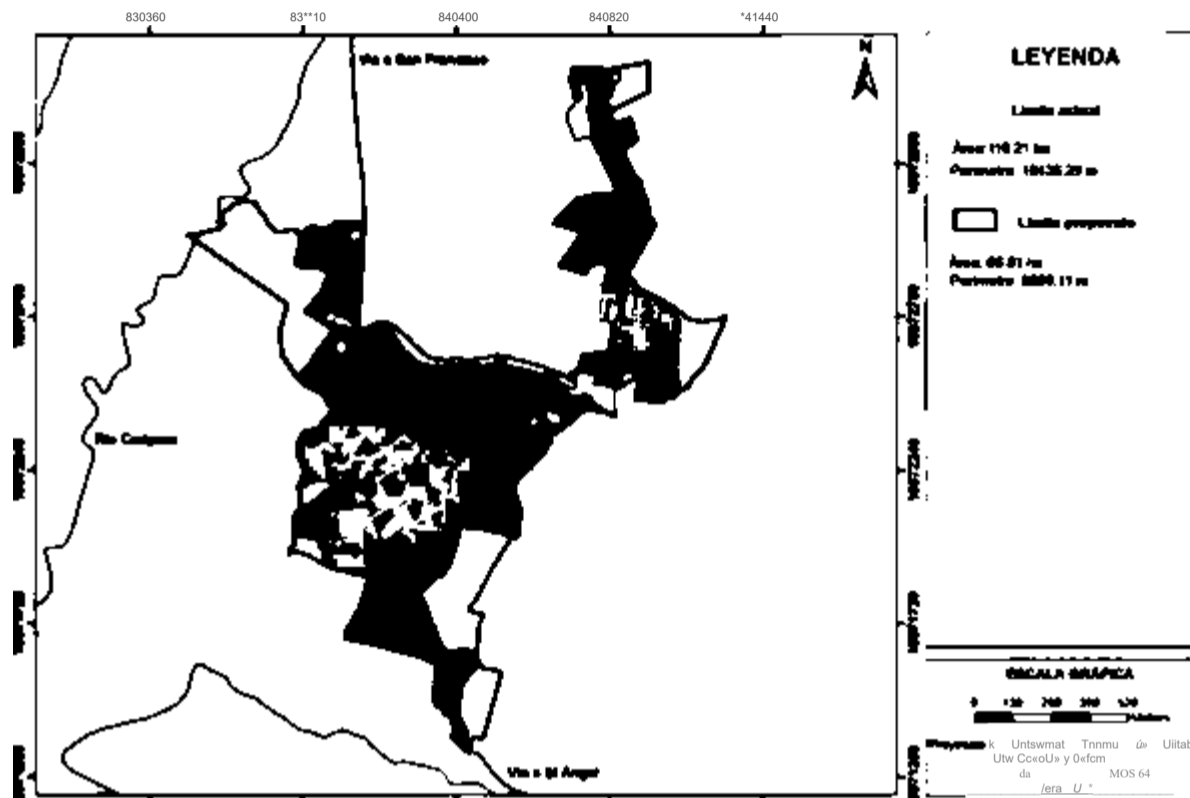

Elaborado por: Equipo técnico consultor.

Tabla 74. Coordenadas - La Libertad

PUNTO	NORTE (y)	ESTE (x)	PUNTO	NORTE (y)	ESTE (x)
1	10073068,41	840087,93	29	10072202,13	840591,43
2	10072603,34	840113,24	30	10072251,30	840406,56
3	10072461,79	840216,87	31	10072043,93	840379,65
4	10072482,43	840246,38	32	10071774,56	840268,01
5	10072603,31	840290,64	33	10071859,84	840105,35
6	10072515,90	840804,44	34	10071930,83	839946,99
7	10072634,17	840829,45	35	10072015,81	839879,55
8	10072636,44	840924,09	36	10072115,93	839885,79
9	10072742,93	840936,12	37	10072207,26	839971,69
10	10072743,29	840885,19	38	10072210,49	839948,92
11	10072938,39	840912,99	39	10072241,76	839951,79
12	10072931,33	840750,89	40	10072278,37	840054,53
13	10073051,78	840837,00	41	10072343,68	840003,89
14	10073073,80	840734,68	42	10072403,23	840041,33
15	10073188,33	840956,98	43	10072373,31	840091,59
16	10073591,46	840807,73	44	10072385,89	840108,24
17	10073593,13	840950,56	45	10072532,18	839894,05
18	10073418,50	840932,47	46	10072562,65	839871,25
19	10073435,24	840992,95	47	10072709,22	839978,82
20	10073356,01	841016,86	48	10072778,75	839882,34
21	10073337,38	840965,10	49	10072913,30	839966,13
22	10073074,33	841077,32	50	10072941,49	839858,83
23	10072910,69	840974,23	51	10073010,36	839866,73
24	10072818,30	841088,64	52	10073005,50	839972,14

ESPEJO

PUNTO	NORTE (y)	ESTE (x)	PUNTO	NORTE (y)	ESTE (x)
25	10072566,89	841022,45	53	10073035,36	839974,94
26	10072584,80	840964,14	54	10073031,79	840038,51
27	10072428,63	840933,55	55	10073067,44	840039,48
28	10072461,14	840833,16			

Elaborado por: Equipo técnico consultor.

Ilustración 241. Definición del límite urbano- Barrio San Francisco

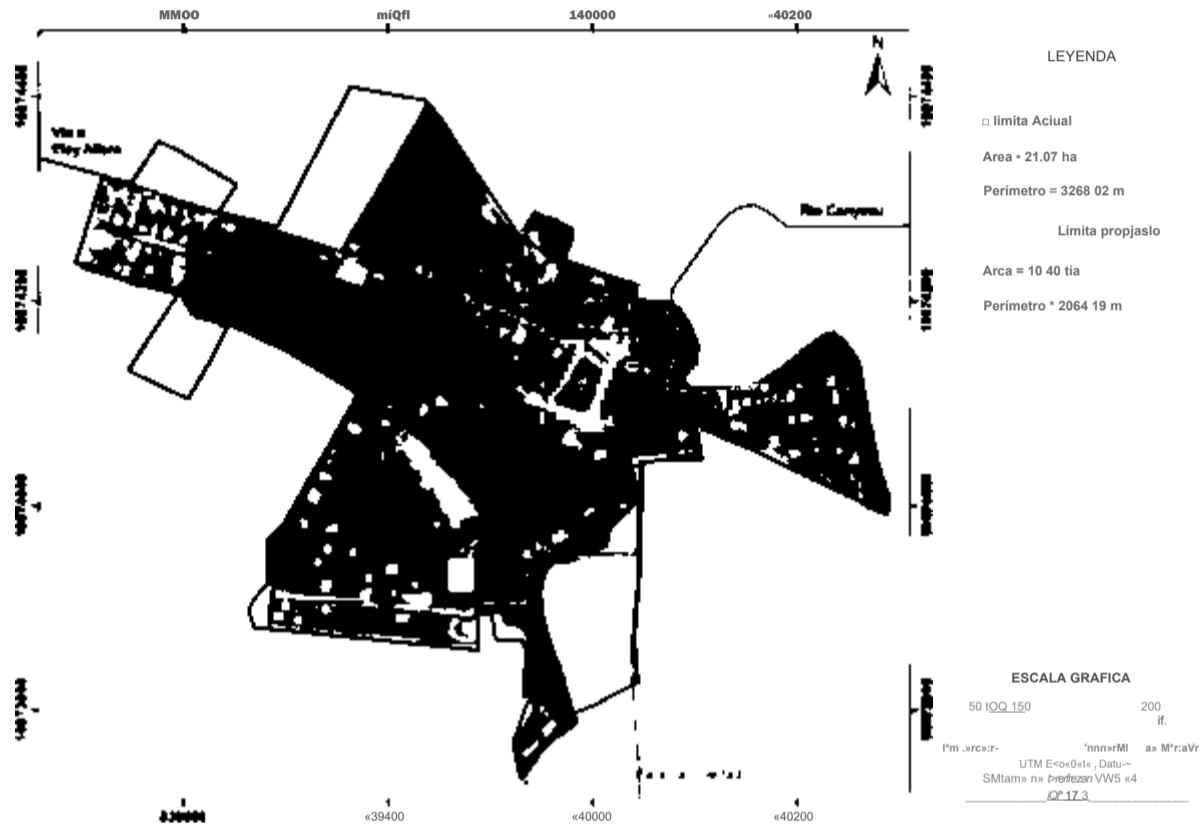

Elaborado por: Equipo técnico consultor.

Tabla 75. Coordenadas - San Francisco

PUNTO	NORTE (y)	ESTE (x)	PUNTO	NORTE (y)	ESTE (x)
1	10074045,04	840038,66	11	10074201,47	839875,24
2	10073949,67	840039,99	12	10074289,58	839941,51
3	10073963,35	839945,59	13	10074270,87	839982,84
4	10073905,30	839935,36	14	10074237,34	839973,65
5	10073905,23	839883,56	15	10074216,63	840045,21
6	10073863,10	839884,00	16	10074114,29	840072,28
7	10073882,92	839687,67	17	10074161,93	840234,25
8	10074105,86	839776,75	18	10074005,70	840262,98
9	10074109,04	839896,34	19	10074079,54	840111,51
10	10074182,60	839931,87	20	10074050,84	840101,11

Elaborado por: Equipo técnico consultor.

ESPEJO

Ilustración 242. Definición del límite urbano- Barrio Eloy Alfaro

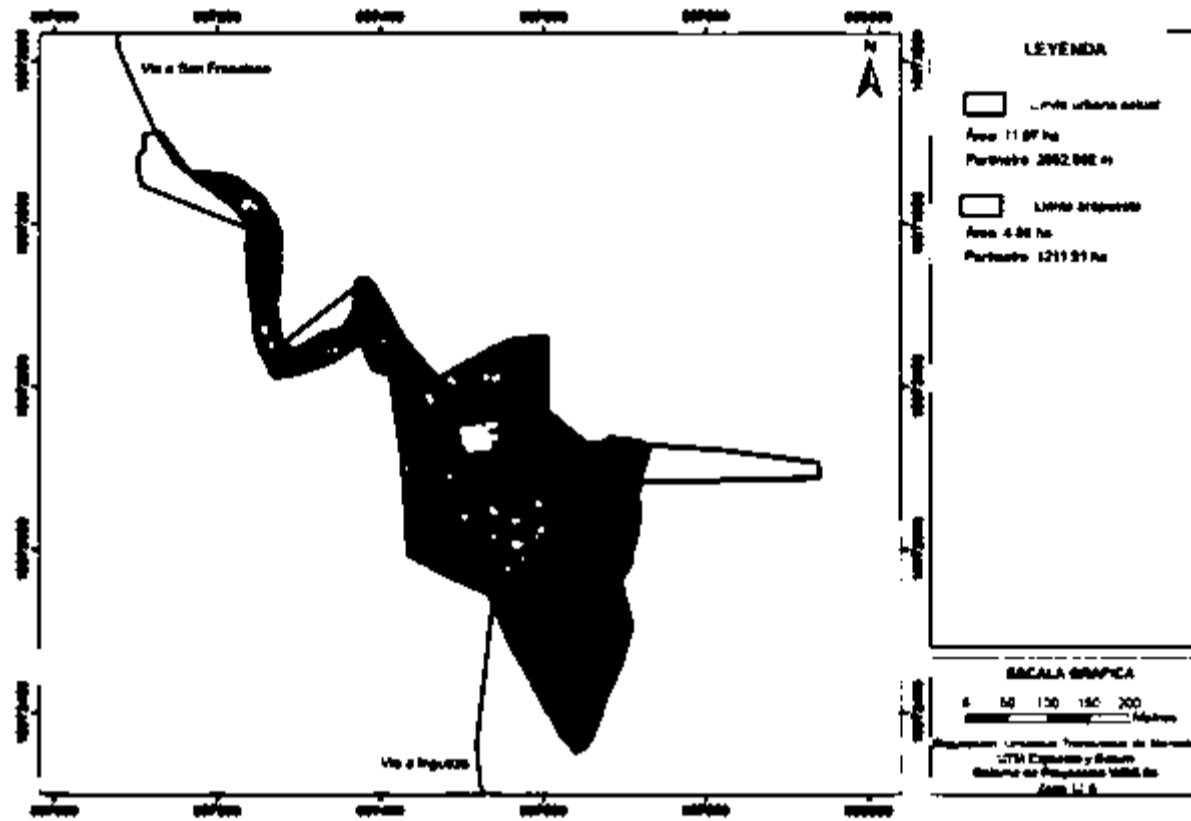

Elaborado por: Equipo técnico consultor.

Tabla 76. Coordenadas - Eloy Alfaro

PUNTO	NORTE (y)	ESTE (x)	PUNTO	NORTE (y)	ESTE (x)
1	10072809,76	837470,20	4	10072569,59	837628,14
2	10072360,43	837638,12	5	10072771,71	837567,94
3	10072575,90	837695,42	6	10072852,14	837548,30

Elaborado por: Equipo técnico consultor.

ESPEJO

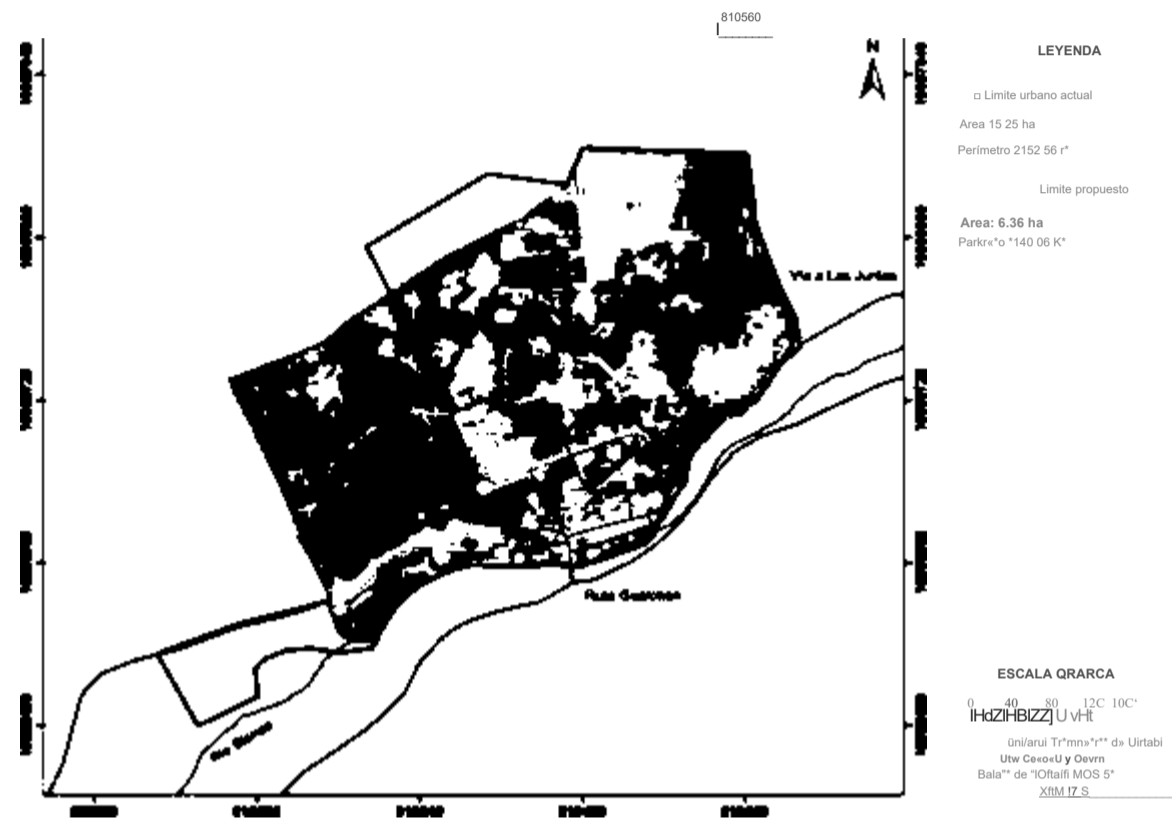

Elaborado por: Equipo técnico consultor.

Tabla 77. Coordenadas - Gualchán

PUNTO	NORTE (y)	ESTE (x)	PUNTO	NORTE (y)	ESTE (x)
1	10086671,72	810503,53	5	10086720,83	810323,98
2	10086522,84	810148,85	6	10086767,59	810325,21
3	10086584,98	810119,64	7	10086753,72	810460,61
4	10086711,04	810216,05			

Elaborado por: Equipo técnico consultor.



ESPEJO

1.4.4. Clasificación del suelo

La clasificación se formula al amparo del artículo 17 de la LOOTUGS, donde se dicta taxativamente que el suelo se clasifica en urbano y rural, el área total del cantón es de 55.764,69 hectáreas, de las que 382,89 hectáreas corresponden a suelo urbano, representando el 0,69% del territorio cantonal y el suelo rural se compone de 55.381,80 hectáreas que alcanzan el 99,31% de la superficie.

Tabla 78. Clasificación del suelo del cantón

Clasificación del suelo del Cantón Espejo			
ZONA	Área (Ha)	%	Total (Ha)
URBANA	382,89	0,69%	55.764,69
RURAL	55.381,80	99,31%	

Elaborado por: Equipo técnico consultor.

Ilustración 244. Clasificación del suelo del cantón Espejo

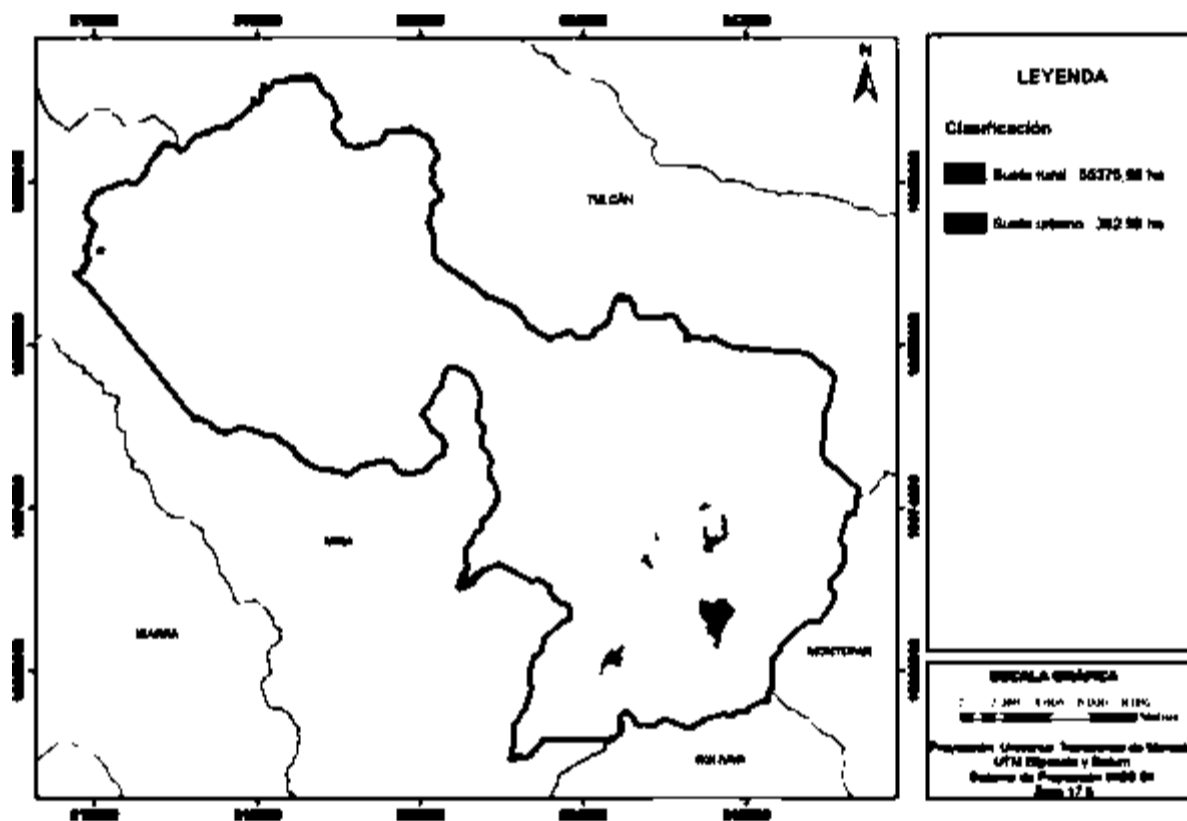

Elaborado por: Equipo técnico consultor.

ESPEJO

1.4.5. Subclasificación del suelo

1.4.5.1. Subclasificación del suelo rural

Según las COT vigentes al tiempo de formulación del PUGS el suelo rural del cantón Espejo posee dos subclases: suelo rural de protección y suelo rural de producción, que, restando el suelo urbano, ocupan una superficie de 55.381,80 hectáreas,

El suelo predominante es el de protección con un área de 35.937,16 hectáreas equivalente al 64,44% del área total. Según datos obtenidos del Sistema Nacional de Áreas Protegidas (SNAP), gran parte de este tipo de suelo se localiza en la reserva ecológica "El Ángel", misma que posee el Plan de Manejo formulado por el Ministerio del Ambiente en el año 2015, instrumento de aplicación obligatoria en materia de implantación de actividades en el territorio de la reserva.

Ilustración 245. Carátula Plan de Manejo REEA



Fuente: MAE 2015.
Elaborado por: Equipo técnico consultor.

El suelo rural de producción se asienta en 19.444,64 hectáreas que equivalen al 34,86%, esto representa aproximadamente la tercera parte de todo el territorio.

Las categorías de ordenamiento territorial (COT), dispuestas en el PDOT aprobado por la administración municipal de Espejo, no contemplan la existencia de suelo de aprovechamiento extractivo, cualquier intervención en este tema deberá realizarse como proyecto estratégico y bajo planeamiento complementario. En el cantón existen dos concesiones mineras para áridos y pétreos a nombre del GADM Espejo: Bellavista x=841446; y=68596 y Tuscuaza x=837679; x=66628; otra privada para áridos y pétreos en Tuscuaza; tres concesiones mineras metálicas públicas a nombre de ENAMI-EP y una concesión minera metálica privada a nombre de EMSAEC S.A. (Exploraciones Mineras Andinas Ecuador) (ver atlas)

Conforme a los niveles de consolidación y al rendimiento del suelo urbano, el territorio no requiere suelo rural de expansión urbana.

Tabla 79. Subclasificación del suelo rural

Subclasificación del suelo rural		
Subclasificación	Area (Ha)	%
Suelo Rural de Protección	35.937,16	64,44
Suelo Rural de Producción	19.444,64	34,86
TOTAL	55.381,80	99,3

Fuente: GAD Municipal Espejo, Actualización PDOT 2015.
Elaborado por: Equipo técnico consultor.



ESPEJO

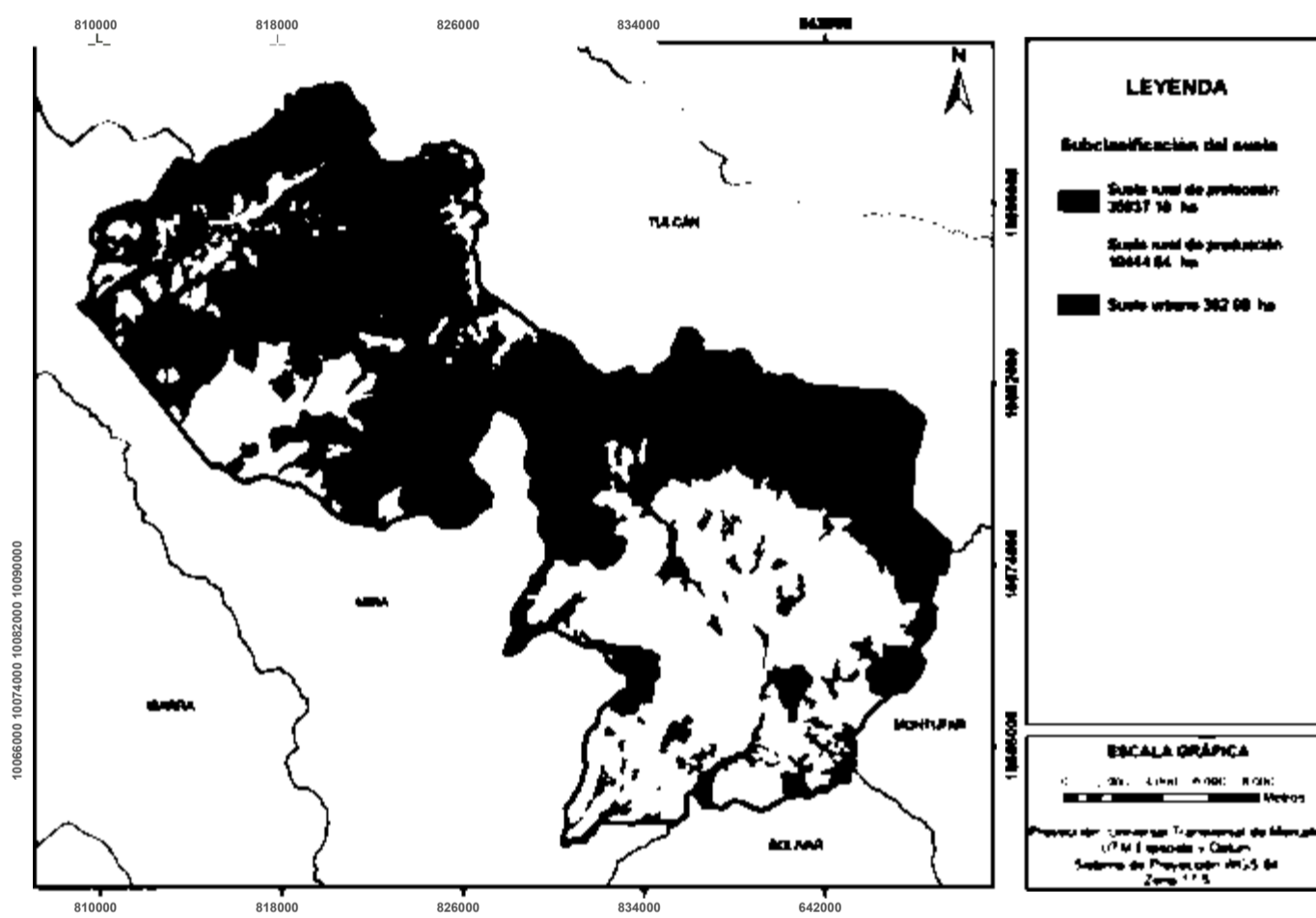

Fuente: GAD Municipal Espejo, Actualización PDOT 2015.
Elaborado por: Equipo técnico consultor.



ESPEJO

1.4.5.2, Subclasificación del suelo urbano

Para definir la subclasificación del suelo urbano se toma como componente principal el rendimiento urbano generado a partir del análisis de: la extensión de los asentamientos humanos concentrados, sistemas públicos de soporte y la interpretación de la estructura urbano-rural; sumado a este rendimiento urbano se analiza la proyección poblacional y la capacidad receptiva actual y potencial, determinando que el 87,44% del suelo urbano no se encuentra consolidado, restando como suelo consolidado el 12,23% y como suelo de protección el 0,33%.

Tabla 80. Subclasificación del suelo urbano

Subclasificación del suelo urbano		
Subclasificación	Área (Ha)	%
Suelo Urbano Consolidado	46,84	12,23%
Suelo Urbano No Consolidado	334,80	87,44%
Suelo Urbano de Protección	1,25	0,33%
TOTAL	382,89	100,00%

Fuente: GAD Municipal Espejo, Catastro 2019; Levantamiento de información de equipo consultor, 2020.
Elaborado por: Equipo técnico consultor.

1.4.5.3. Resumen de Subclasificación del suelo

Tabla 81. Subclasificación del suelo

Subclasificación del suelo		
Subclasificación	Área (Ha)	%
Suelo Rural de Protección	35.937,16	64,44%
Suelo Rural de Producción	19.444,64	34,87%
Suelo Urbano Consolidado	46,84	0,08%
Suelo Urbano No Consolidado	334,80	0,60%
Suelo Urbano de Protección	1,25	0,00%
TOTAL	55.764,69	100,00%

Fuente: GAD Municipal Espejo, Catastro 2019; Levantamiento de información de equipo consultor, 2020.
Elaborado por: Equipo técnico consultor.

ESPEJO

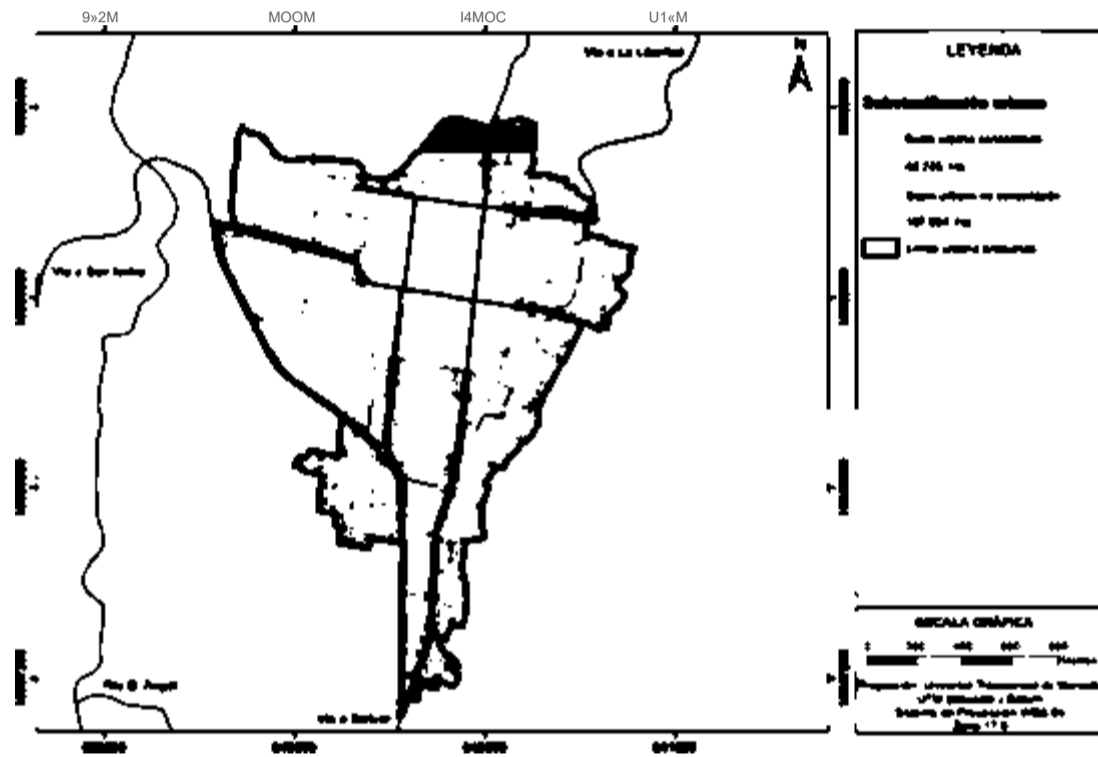

Fuente: GAD Municipal Espejo, Catastro 2019; Levantamiento de información de equipo consultor, 2020.
Elaborado por: Equipo técnico consultor.

Ilustración 248. Subclasificación del suelo urbano - Barrio Ingueza

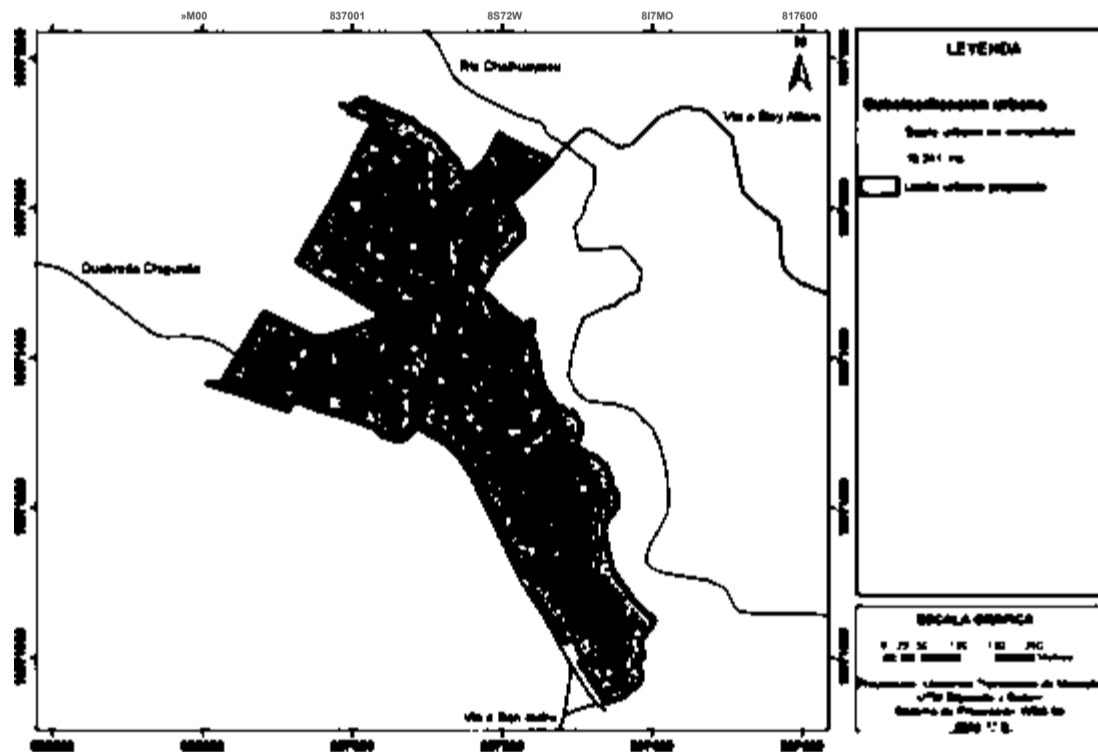

Fuente: GAD Municipal Espejo, Catastro 2019; Levantamiento de información de equipo consultor, 2020.
Elaborado por: Equipo técnico consultor.



ESPEJO

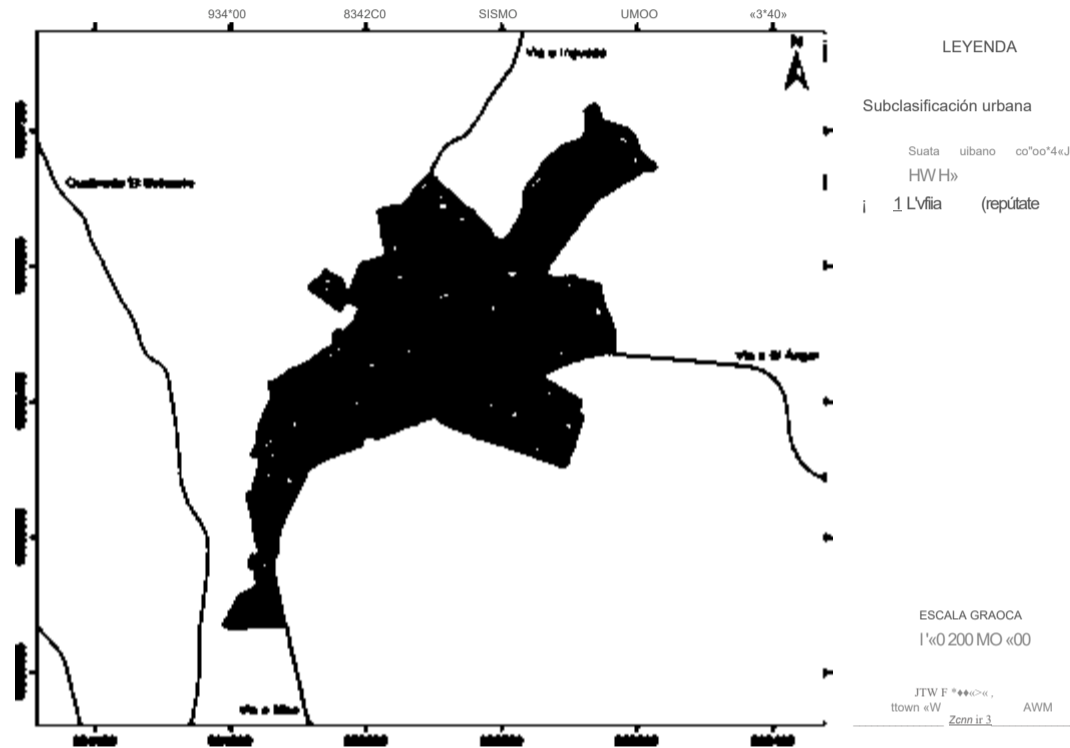

Fuente: GAD Municipal Espejo, Catastro 2019; Levantamiento de información de equipo consultor, 2020.
Elaborado por: Equipo técnico consultor.

Ilustración 250. Subclasificación del suelo urbano - Cabecera Parroquial La Libertad

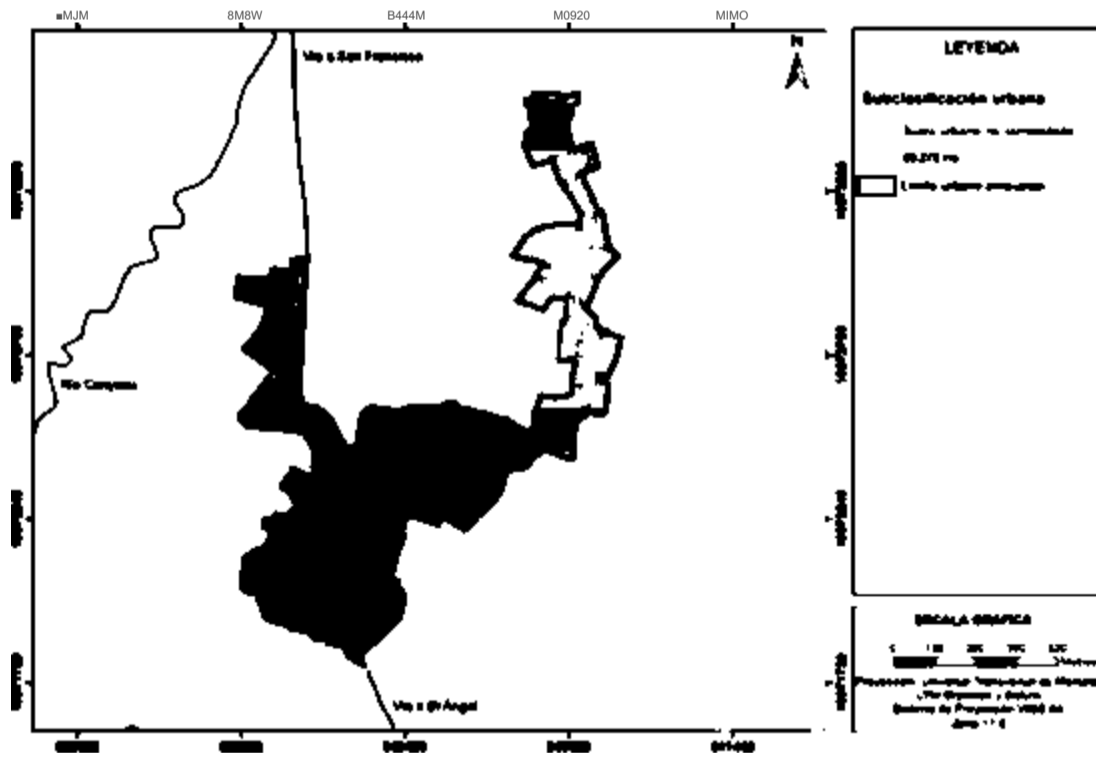

Fuente: GAD Municipal Espejo, Catastro 2019; Levantamiento de información de equipo consultor, 2020.
Elaborado por: Equipo técnico consultor.

ESPEJO

Ilustración 251. Subclasificación del suelo urbano - Barrio Eloy Alfaro

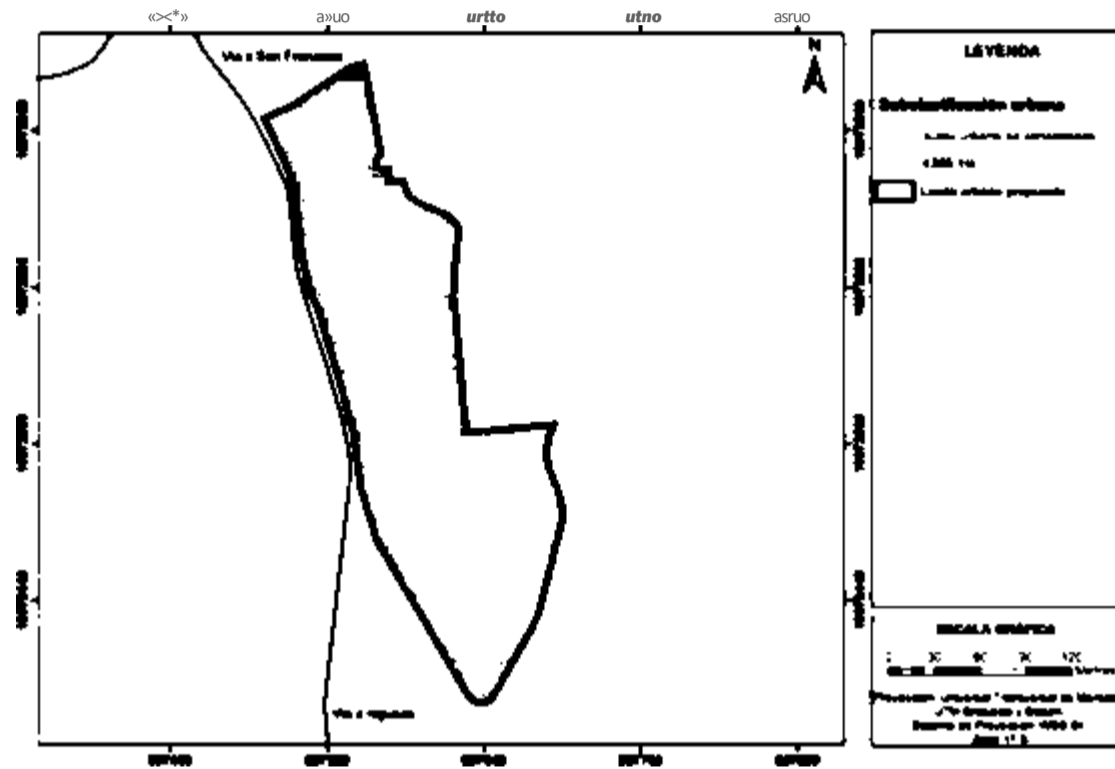

Fuente: GAD Municipal Espejo, Catastro 2019; Levantamiento de información de equipo consultor, 2020.
Elaborado por: Equipo técnico consultor.

Ilustración 252. Subclasificación del suelo urbano - Barrio San Francisco

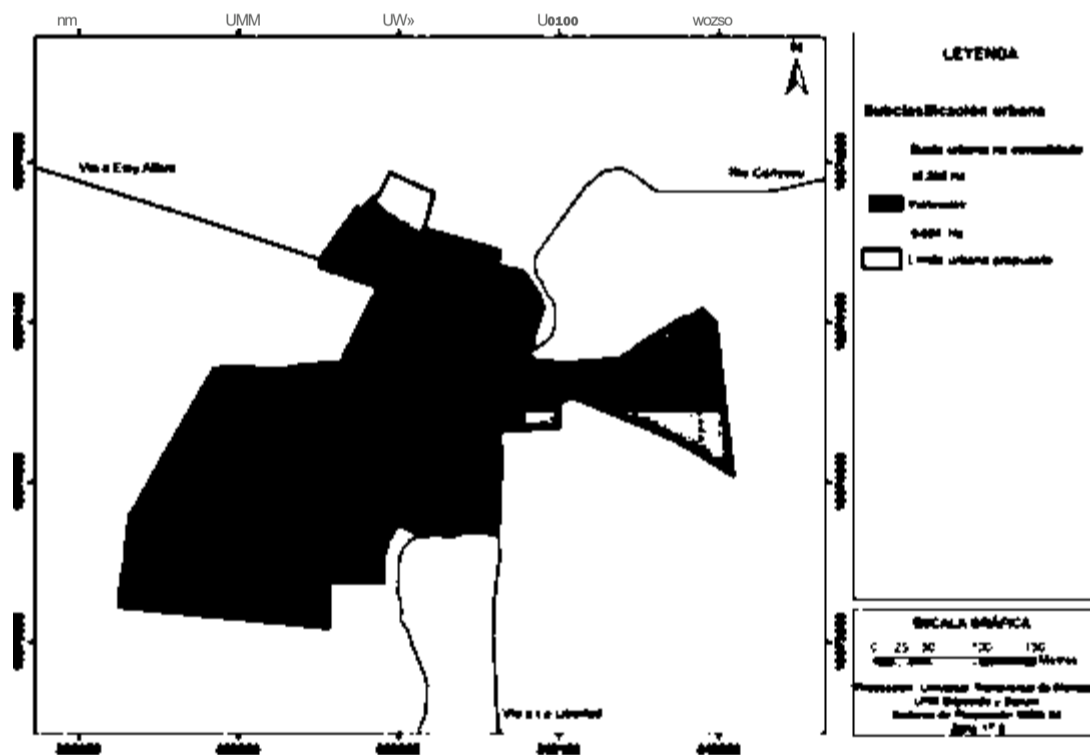

Fuente: GAD Municipal Espejo, Catastro 2019; Levantamiento de información de equipo consultor, 2020.
Elaborado por: Equipo técnico consultor.

ESPEJO

Ilustración 253. Subclasificación del suelo urbano - Gualchán

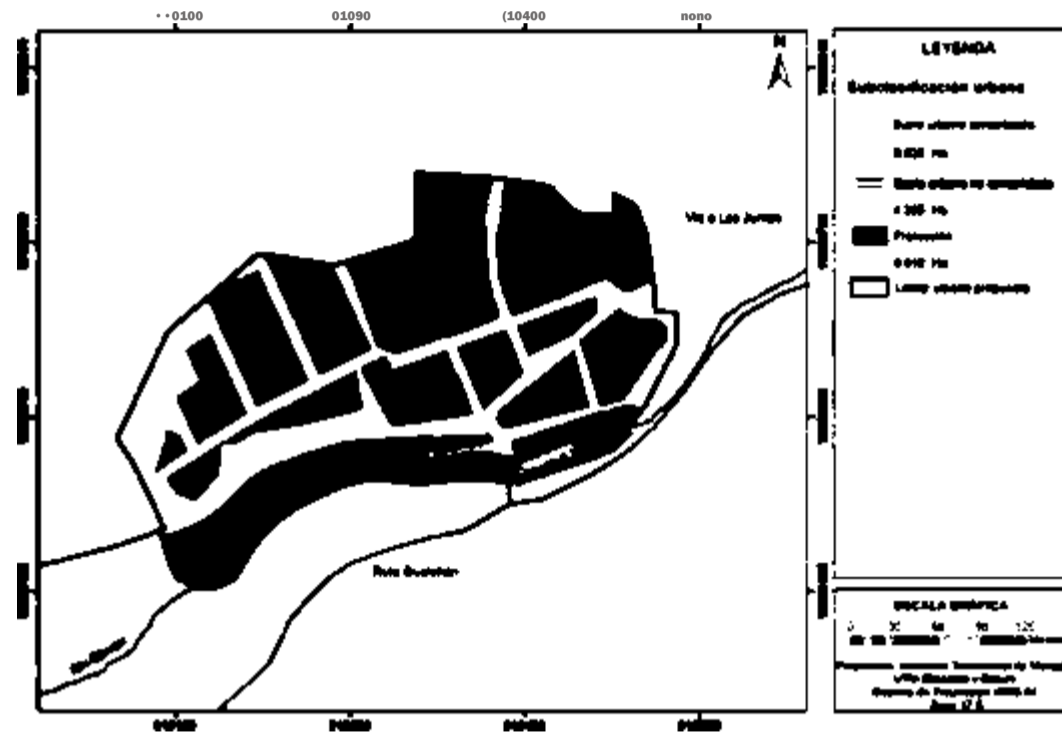

Fuente: GAD Municipal Espejo, Catastro 2019; Levantamiento de información de equipo consultor, 2020.
Elaborado por: Equipo técnico consultor.